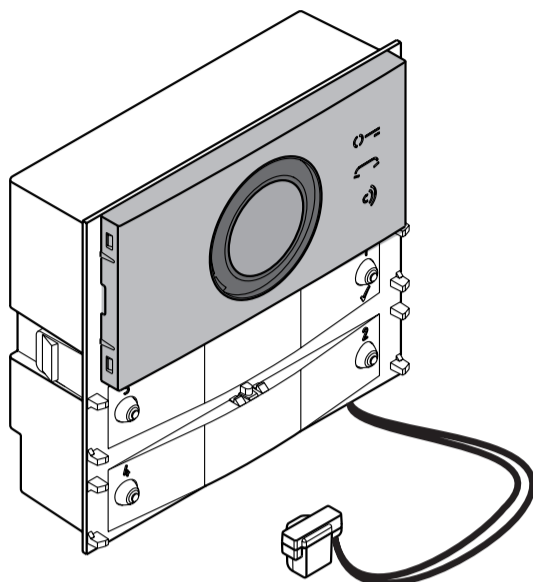
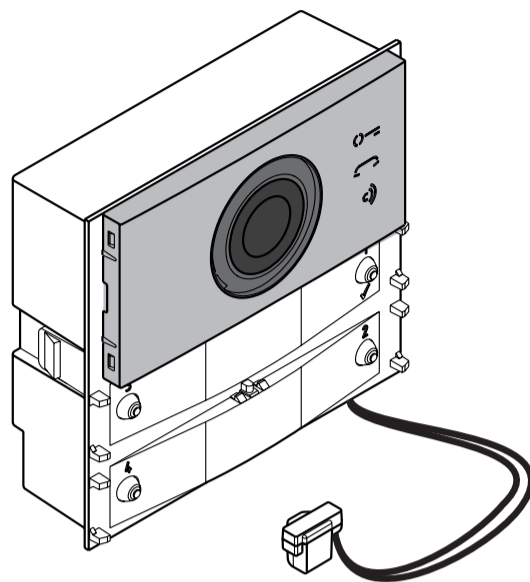


## CA2124AB



## CV2124AB



Mi 2529

**IT** Il manuale completo del dispositivo può essere scaricato al seguente indirizzo:

**EN** Complete technical manual of the device can be downloaded from:

**FR** Le manuel complet du dispositif peut être téléchargé à l'adresse suivante:

<http://farfisa.com/images/pdf/mi2530.pdf>



### **IT** Modulo Audio e Audio-Video serie ALBA per sistema digitale DUO

I Moduli Audio (CA2124AB) e Audio-Video (CV2124AB) per pulsantiera ALBA, possono essere utilizzati in impianti DUO FARFISA.

I moduli sono dotati di:

- telecamera con illuminazione a LED bianchi (CV2124AB);
- configurazione automatica dei pulsanti di chiamata;
- possibilità di gestire 200 chiamate, in configurazione tradizionale e fino a 19800 chiamate in configurazione DUO a Range Esteso;
- SW predisposto per la gestione di modulatori video esterni (PDX1);
- serratura elettrica collegata direttamente ai morsetti S+ ed S-. Pulsante locale di apertura serratura collegato ai morsetti PB e GN;
- morsetto PB configurabile come ingresso per sensore di porta aperta;
- 2 pulsanti di chiamata in configurazione a fila singola o 4 a fila doppia;
- possibilità di effettuare le programmazioni del modulo tramite i 4 pulsanti di chiamata;
- 3 simboli frontali illuminati per segnalare lo stato del sistema (occupato-chiamata-risposta-apertura serratura);
- relè ausiliario (contatti C ed NA);
- connettore per il collegamento ai moduli successivi.

#### **Dati tecnici**

Alimentazione:	dalla linea DUO
Assorbimento a riposo:	0,02A
in funzionamento:	0,2A
Massima corrente erogata a altri moduli:	0,1A
Corrente apertura serratura impulsiva:	>1A (10msec.)
mantenimento:	180mA
Temperatura funzionamento:	-25 ÷ 50°C
Massima umidità ammissibile:	90%RH

#### **Morsetti e Connettori**

<b>LP/LP</b>	Linea DUO
<b>S+/S-</b>	Serratura elettrica
<b>PB/GN</b>	Pulsante apertura serratura
<b>J3</b>	Connettore programmazione
<b>J4</b>	Connettore collegamento altri moduli
<b>J13</b>	Contatti relè ausiliario (30Vcc-1A)

### **EN** ALBA series Audio and Audio-Video Unit for DUO digital system

Audio (CA2124AB) and Audio-Video (CV2124AB) Modules for ALBA pushbutton panels can be used in DUO FARFISA systems.

The modules are equipped with:

- video camera with white LED lighting (CV2124AB);
- automatic configuration of call buttons;
- 200 calls can be handled in traditional configuration and up to 19800 calls in Extended Range DUO configuration;
- SW supports external video modulators (PDX1);
- electric lock connected directly to terminals S+ and S-. Local lock open button connected to PB and GN terminals;
- PB terminal configurable as input for open door sensor;
- 2 Single-Button or 4 Double-Buttons configuration;
- complete module programming via the 4 call buttons;
- 3 back-illuminated frontal symbols to indicate system status (busy-call-answer-lock open);
- auxiliary relay (contacts C and NA);
- connector for connection to the subsequent modules.

#### **Technical data**

Power supply:	from the DUO line
Consumption stand-by:	0.02A
in operation:	0.2A
Max current delivered to other modules:	0.1A
Lock activation current releasing:	> 1A (10msec.)
holding:	180mA
Operating temperature:	-25 ÷ 50°C
Maximum permissible humidity:	90% RH

#### **Terminals and Connectors**

<b>LP/LP</b>	DUO line
<b>S+/S-</b>	Electric lock
<b>PB/GN</b>	Lock opening button
<b>J3</b>	Programming connector
<b>J4</b>	Connector connecting other modules
<b>J13</b>	Auxiliary relay contacts (30Vdc-1A)

### **FR** Module Audio et Audio-Vidéo série ALBA pour système digital DUO

Les Modules Audio (CA2124AB) et Audio-Vidéo (CV2124AB) pour plaques de rue ALBA, peuvent être utilisés sur les équipements DUO FARFISA.

Les modules sont équipés de:

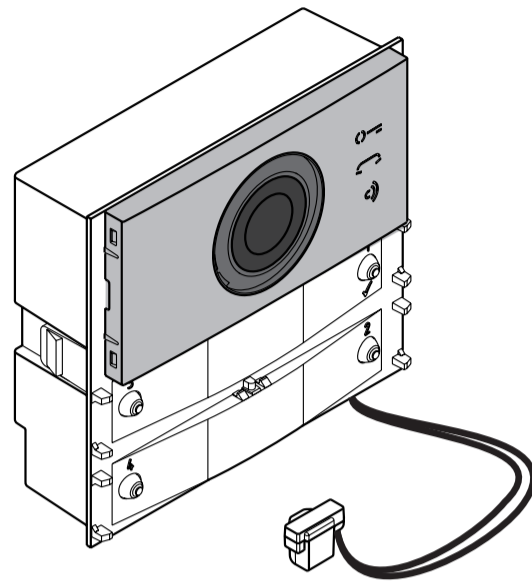
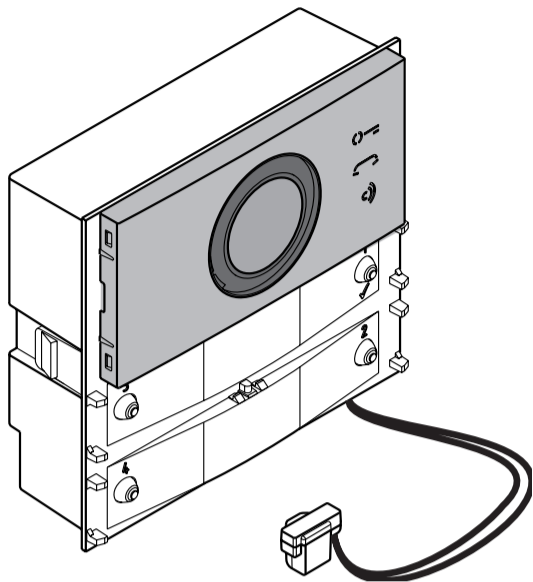
- caméra avec éclairage à LED blancs (CV2124AB);
- configuration automatique des boutons d'appel;
- possibilité de gérer 200 appels, en configuration traditionnelle, et jusqu'à 19800 appels en configuration DUO à Gamme Étendue;
- SW prédisposé pour gérer des modulateurs vidéo externes (PDX1);
- serrure électrique reliée directement aux bornes S+ et S-. Bouton-poussoir d'ouverture serrure connectée aux bornes PB et GN;
- Borne PB à configurer comme entrée pour capteur d'ouverture de porte;
- 2 boutons d'appel en configuration, à rangée singulière, ou 4 à rangée double;
- possibilité de programmer le module à l'aide des 4 boutons d'appel;
- 3 symboles frontaux illuminés de signalment de l'état du système (occupé-appel-réponse-ouverture serrure);
- relais auxiliaire (contacts C et NA)
- connecteur pour la connexion aux modules successifs;

#### **Données techniques**

Alimentation:	de la ligne DUO
Absorption au repos:	0,02A
en fonctionnement:	0,2A
Courant max. distribué aux autres modules:	0,1A
Courant ouverture serrure impulsive:	>1A (10msec.)
maintien:	180mA
Température fonctionnement:	-25 ÷ 50°C
Humidité maximum admissible:	90%RH

#### **Bornes et Connecteurs**

<b>LP/LP</b>	Ligne DUO
<b>S+/S-</b>	Serrure électrique
<b>PB/GN</b>	Touche ouverture serrure
<b>J3</b>	Connettore programmazione
<b>J4</b>	Connettore connexion autres modules
<b>J13</b>	Contacts relais auxiliaire (30Vcc-1A)



**ES** El manual completo del dispositivo puede descargarse de la siguiente dirección:

**PT** O manual completo do dispositivo pode ser baixado do seguinte endereço:

**DE** Das vollständige Handbuch kann über die nachstehende Website heruntergeladen werden:

<http://farfisa.com/images/pdf/mi2530.pdf>



### **ES** Módulo Audio y Audio-Vídeo serie ALBA para sistema digital DUO

Los Módulos Audio (CA2124AB) y Audio-Vídeo (CV2124AB) para placas de calle ALBA pueden usarse en sistemas DUO FARFISA.

Los módulos están dotados de lo siguiente:

- Telecámara con iluminación de LEDs blancos (CV2124AB).
- Configuración automática de los botones de llamada.
- Posibilidad de gestionar 200 llamadas, en configuración tradicional, y hasta 19800 llamadas, en configuración DUO con Rango Ampliado.
- SW preparado para gestionar moduladores vídeo exteriores (PDX1).
- Cerradura eléctrica directamente conectada a los bornes S+ y S-. Botón local de apertura de cerradura conectado a los bornes PB y GN.
- Borne PB configurable como entrada para sensor de puerta abierta.
- 2 botones de llamada en configuración en fila simple o 4 en fila doble.
- Posibilidad de efectuar las programaciones del módulo mediante los 4 botones de llamada.
- 3 símbolos frontales iluminados para indicar el estado del sistema (ocupado-llamada-respuesta-apertura de cerradura).
- Relé auxiliar (contactos C y NA).
- Conector para conexión a los siguientes módulos.

#### **Datos técnicos**

Alimentación: desde la línea DUO  
 Absorción en reposo: 0,02A  
 en funcionamiento: 0,2A  
 corriente máx para los otros módulos: 0,1A  
 Corriente de apertura de cerradura impulsiva: >1A (10mseg)  
 mantenimiento: 180mA  
 Temperatura de funcionamiento: -25 ÷ 50°C  
 Humedad máxima admisible: 90%RH

#### **Bornes y Conectores**

**LP/LP** Línea DUO  
**S+/S-** Cerradura eléctrica  
**PB/GN** Botón de apertura de cerradura  
**J3** Conector de programación  
**J4** Conector de conexión a otros módulos  
**J13** Contactos de relé auxiliar (30Vcc-1A)

### **PT** Módulo Áudio e Áudio-Vídeo série ALBA para sistema digital DUO

Os Módulos Áudio (CA2124AB) e Áudio-Vídeo (CV2124AB) para botoneiras ALBA, podem ser utilizados em equipamentos DUO FARFISA.

Os módulos são equipados com:

- câmara com iluminação com LEDs brancos (CV2124AB);
- configuração automática dos botões de chamada;
- possibilidade de gerir 200 chamadas, na configuração tradicional e até 19800 chamadas na configuração DUO com Faixa Estendida;
- SW preparado para a gestão de moduladores de vídeo externos (PDX1);
- fechadura elétrica conectada diretamente aos bornes S+ e S-. Botão local para abrir a fechadura conectada aos bornes PB e GN;
- borne PB configurável como entrada para sensor de porta aberta;
- 2 botões de chamada em configuração a fila única ou 4 a fila dupla;
- possibilidade de efetuar as programações do módulo por meio de 4 botões de chamada;
- 3 símbolos frontais iluminados para sinalizar o estado do sistema (ocupado-chamada-resposta-abrir a fechadura);
- relé auxiliar (contactos C e NA)
- conector para a conexão aos próximos módulos;

#### **Dados técnicos**

Alimentação: da linha DUO  
 Absorção em repouso: 0.02A  
 em funcionamento: 0.2A  
 Corrente máx fornecida a outros módulos: 0.1A  
 Corrente para abrir a fechadura impulsiva: >1A (10mseg.)  
 manutenção: 180mA  
 Temperatura de funcionamento: -25 ÷ 50°C  
 Humidade máxima admissível: 90%RH

#### **Terminais e Conectores**

**LP/LP** Linha DUO  
**S+/S-** Fechadura elétrica  
**PB/GN** Botão de abrir a fechadura  
**J3** Conector de programação  
**J4** Conector de conexão a outros módulos  
**J13** Contactos do relé auxiliar (30Vcc-1A)

### **DE** Audio- und Audio-Video-Modul, Baureihe ALBA für das DUO-Digital-system

Die Audio- (CA2124AB) und Audio-Video-Module (CV2124AB) für die ALBA-Druckknopf-Schalttafel können in DUO-FARFISA-Anlagen Verwendung finden.

Die Module enthalten:

- Überwachungskamera mit weißer LED-Beleuchtung (CV2124AB),
- automatische Rufknopfschaltung,
- Möglichkeit, bei herkömmlicher Grundschalung 200 Anrufe abzuwickeln, bei DUO-Schalung mit Erweiterung bis zu 19.800 Anrufe,
- Programm für die Videomodulatoren außen (PDX1),
- direkt an die Klemmen S+ und S- angeschlossener elektrischer Türöffner, an die Klemmen PB und GN angeschlossener Aufschließknopf,
- als Eingang für den offene-Tür-Sensor einstellbare Klemme PB,
- 2 Rufknöpfe, Anordnung in Einzelreihe oder 4 Doppelreihen,
- Möglichkeit, das Modul über die 4 Rufknöpfe zu programmieren,
- 3 beleuchtete Symbole vorne, die den Systemzustand anzeigen (besetzt, Anruf, Antwort, Türöffner),
- Hilfsrelais (Kontakte C und NA),
- Steckverbinder für die nachfolgenden Module.

#### **Technische Daten**

Stromversorgung: über DUO-Leitung  
 Stromaufnahme in Ruhestellung: 0,02A  
 in Betrieb: 0,2 A  
 an andere Module gelieferter Strom: 0,1 A  
 Strom Türschloss Stoßstrom: > 1 A (10 ms)  
 Haltestrom: 180 mA  
 Betriebstemperatur: -25 ÷ 50°C  
 zulässige Feuchtigkeit bis: 90 % RH

#### **Klemmen und Steckverbindungen**

**LP/LP** DUO-Leitung  
**S+/S-** elektrischer Türöffner  
**PB/GN** Aufschließknopf  
**J3** Steckverbinder Programmierung  
**J4** Steckverbinder andere Module  
**J13** Kontakte Hilfsrelais (30V WS-1A)



**IT** Caratteristiche della telecamera  
(CV2124AB)

Sensore: CMOS 1/3"  
 Ottica: 2.3mm  
 Messa a fuoco: 0,3m ÷ ∞  
 Illuminazione minima: 1,0 Lux



Posizionare la telecamera in modo che i raggi solari o altre fonti luminose dirette o riflesse di forte intensità non colpiscano l'obiettivo della telecamera.

**EN** Camera features  
(CV2124AB)

Sensor: CMOS 1/3"  
 Lens: 2.3mm  
 Focusing distance: 0,3m ÷ ∞  
 Min. illumination: 1,0 Lux



Position the camera unit so that solar rays or other direct light or intense reflections do not affect the camera lens.

**FR** Caractéristique de la caméra  
(CV2124AB)

Capteur: CMOS 1/3"  
 Optique: 2.3mm  
 Mise au point: 0,3m ÷ ∞  
 Éclairage minimum : 1,0 Lux



Positionner la caméra de telle façon que les rayons solaires ou autres sources lumineuses directes ou reflets de forte intensité ne visent pas l'objectif de la caméra.

**ES** Característica de la cámara  
(CV2124AB)

Sensor: CMOS 1/3"  
 Óptica: 2.3mm  
 Enfoque: 0,3m ÷ ∞  
 Iluminación mínima : 1,0 Lux



Posicionar la telecámara en modo que los rayos solares u otras fuentes luminosas directas o indirectas de fuerte intensidad no incidan en la óptica de la telecámara.

**PT** Característica da câmara  
(CV2124AB)

Sensor: CMOS 1/3"  
 Ótica: 2.3mm  
 Colocação em foco: 0,3m ÷ ∞  
 Iluminação mínima: 1,0 Lux



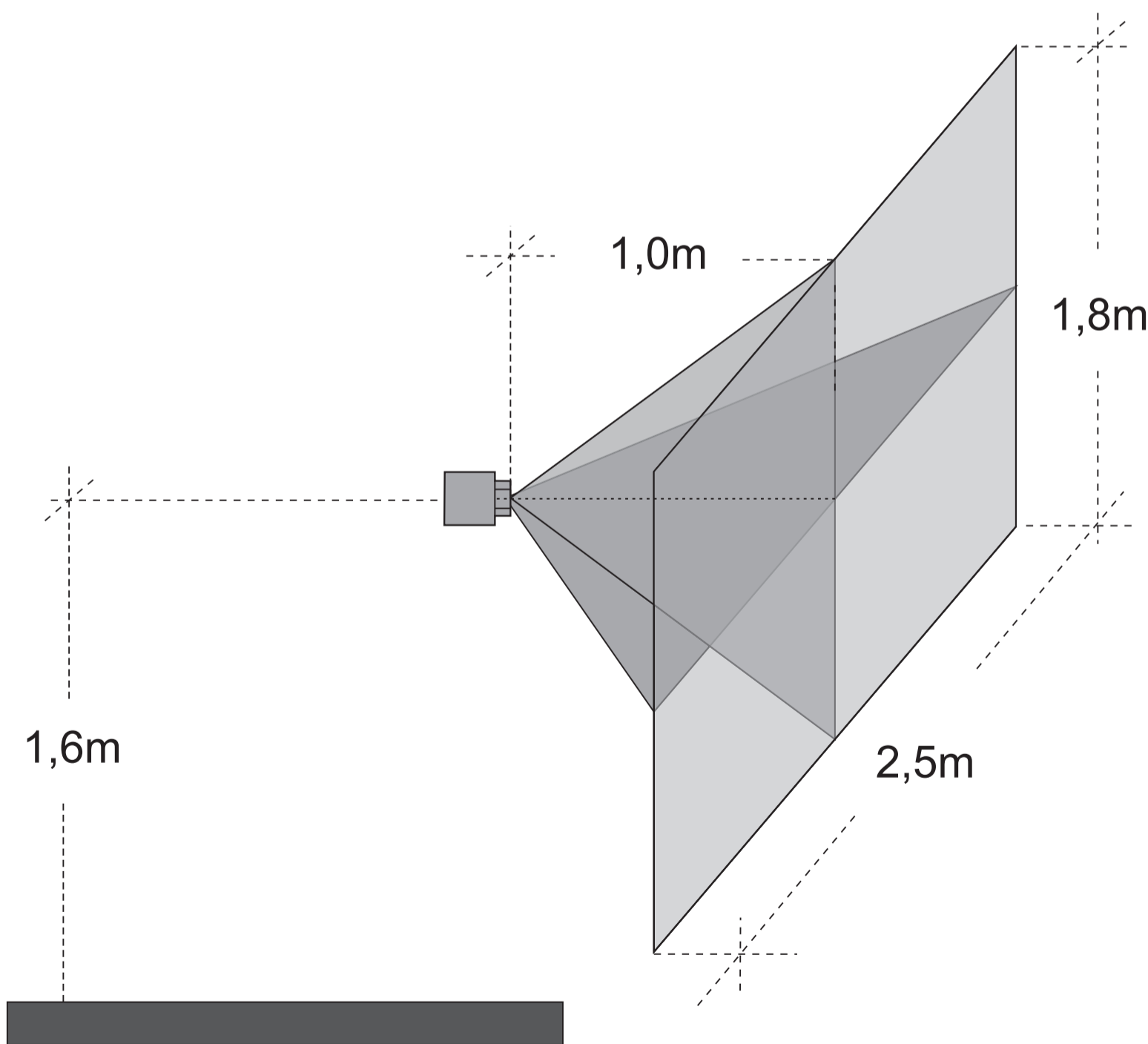
Posicionar a câmara de maneira a que os raios solares ou outras fontes luminosas, directas ou reflexas, de forte intensidade, não atinjam a objectiva da câmara.

**DE** Eigenschaften der Kamera  
(CV2124AB)

Sensor: CMOS 1/3"  
 Optik: 2.3mm  
 Scharfstellung: 0,3m ÷ ∞  
 Leuchtkraft mindestens: 1,0 Lux



Darauf achten, dass keine Sonnenstrahlen oder starkes Licht aus anderen Quellen direkt oder widerspiegelt in das Objektiv einfallen.



**IT** Vista frontale e posteriore  
**ES** Vista frontal y posterior

**EN** Front and rear view  
**PT** Vistas frontal e traseira

**FR** Vue avant et arrière  
**DE** Front- und Rückansicht

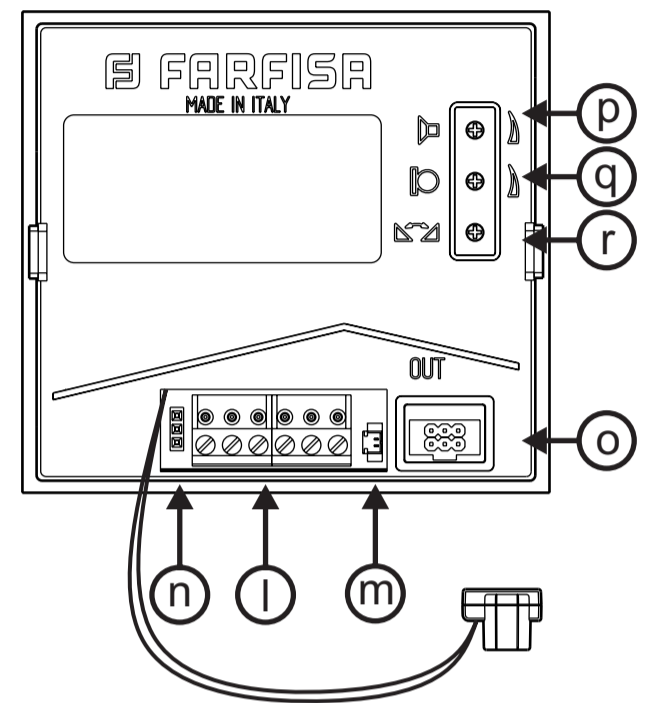
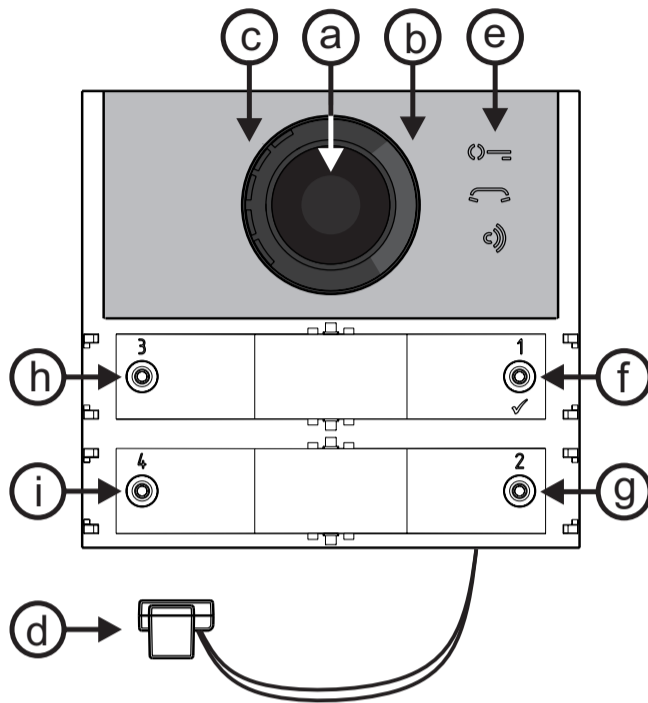
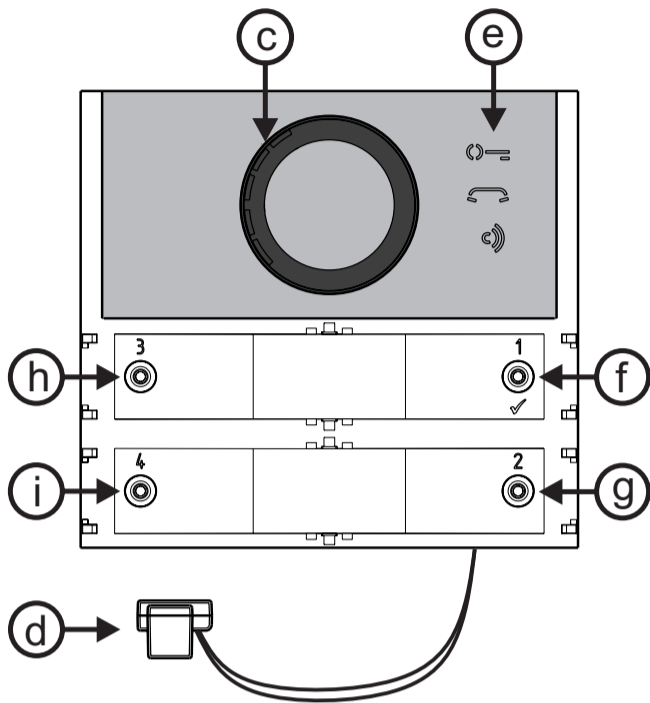
ITALIANO

## CA2124AB

## CV2124AB

## CA2124AB CV2124AB

ENGLISH



FRANÇAIS

ESPAÑOL

PORTUGUÊS

DEUTSCH

### **IT** Legenda

- a) Telecamera
- b) Illuminazione
- c) Altoparlante
- d) Microfono
- e) Segnalazioni
- f) Pulsante di chiamata 1/√
- g) Pulsante di chiamata 2
- h) Pulsante di chiamata 3
- i) Pulsante di chiamata 4
- l) Morsettiera estraibile di collegamento
- m) J13 - Connettore contatti C ed NA relè ausiliario
- n) J3 - Connettore programmazione
- o) J4 - Connettore per il collegamento dei moduli aggiuntivi
- p) Regolazione volume altoparlante
- q) Regolazione volume microfono
- r) Regolazione antilocale (effetto Larsen)

### **EN** Key

- a) Camera
- b) Lighting
- c) Speaker
- d) Microphone
- e) Notifications
- f) Call Button 1/√
- g) Call Button 2
- h) Call Button 3
- i) Call Button 4
- l) Extractable connection terminal block
- m) J13 - Contact C and NO connector auxiliary relay
- n) J3 - Programming connector
- o) J4 - Connector for connecting additional modules
- p) Speaker volume adjustment
- q) Microphone volume adjustment
- r) Feedback adjustment (Larsen effect)

### **FR** Légende

- a) Caméra
- b) Éclairage
- c) Haut-parleur
- d) Microphone
- e) Signalisations
- f) Bouton d'appel 1/√
- g) Bouton d'appel 2
- h) Bouton d'appel 3
- i) Bouton d'appel 4
- l) Bornier de connexion amovible
- m) J13 - Connecteur contacts C et NO relais auxiliaire
- n) J3 - Connecteur de programmation
- o) J4 - Connecteur de connexion des modules supplémentaires
- p) Réglage volume haut-parleur
- q) Réglage volume microphone
- r) Réglage anti-local (effet Larsen)

### **ES** Leyenda

- a) Cámara
- b) Iluminación
- c) Altavoz
- d) Micrófono
- e) Indicaciones
- f) Botón de llamada 1/√
- g) Botón de llamada 2
- h) Botón de llamada 3
- i) Botón de llamada 4
- l) Regleta extraíble de conexión
- m) J13 - Conector de contactos C y NA relé auxiliar
- n) J3 - Conector de programación
- o) J4 - Conector para conexión de módulos adicionales
- p) Ajuste del volumen del altavoz
- q) Ajuste del volumen del micrófono
- r) Ajuste antilocal (efecto Larsen)

### **PT** Legenda

- a) Câmara
- b) Iluminação
- c) Altifalante
- d) Microfone
- e) Sinalizações
- f) Botão de chamada 1/√
- g) Botão de chamada 2
- h) Botão de chamada 3
- i) Botão de chamada 4
- l) Caixa de terminais extraível de conexão
- m) J13 - Conector de contactos C e NA relé auxiliar
- n) J3 - Conector de programação
- o) J4 - Conector para a conexão aos módulos adicionais
- p) Regulação de volume do altifalante
- q) Regulação de volume do microfone
- r) Regulação anti-local (retorno acústico)

### **DE** Zeichenerklärung

- a) Kamera
- b) Beleuchtung
- c) Lautsprecher
- d) Mikrophon
- e) Meldungen
- f) Rufknopf 1/√
- g) Rufknopf 2
- h) Rufknopf 3
- i) Rufknopf 4
- l) ausziehbares Verbindungs-Klemmenbrett
- m) J13 - Steckverbinder Kontakte G und A Hilfsrelais
- n) J3 - Steckverbinder Programmierung
- o) J4 - Steckverbinder für zusätzliche Module
- p) Lautstärkeregelung Lautsprecher
- q) Lautstärkeregelung Mikrophon
- r) Rückkopplungsregelung (Larsen-Effekt)

## IT Segnalazioni e Regolazioni

### In funzionamento normale

- Acceso:** apertura serratura
- Acceso:** chiamata in corso
- Acceso:** conversazione in corso
- + **Lampeggio veloce:** utente o sistema occupato

### In modalità programmazione

- Lampeggio veloce:** attesa immissione sequenza ingresso programmazione
- Lampeggio veloce:** attesa immissione codici programmazione
- Lampeggio veloce:** attesa immissione valore, indirizzo o pressione pulsante di chiamata
- Acceso per 3sec.:** memorizzazione in corso
- + **Accesi per 3sec.:** modulo programmato per funzionamento a tasto singolo
- + **Accesi per 3sec.:** modulo programmato per funzionamento a tasto doppio
- + + **Accesi per 3sec.:** ritorno alle programmazioni di fabbrica.

### Regolazione volumi

Per regolare i volumi del microfono e dell'altoparlante, agire sui trimmer e .

### Regolazione dell'antilocale

Per eliminare un eventuale innesco (effetto Larsen), occorre procedere come segue:

- eseguire la chiamata dal posto esterno e sollevare il microtelefono dell'utente chiamato;
- nella pulsantiera togliere il microfono dall'apposita sede, portarlo sopra l'altoparlante del gruppo fonico e regolare il trimmer fino ad ottenere l'annullamento del fischio;
- riporre il microfono nell'apposita sede.

## EN LED Signals and Adjustments

### Under normal operation

- ON:** lock released
- ON:** call in progress
- ON:** conversation in progress
- + **Quickly flashing:** user or system busy

### In programming mode

- Quickly flashing:** awaiting sequence to enter the programming mode
- Quickly flashing:** awaiting entering of programming codes
- Quickly flashing:** awaiting entering value, address or pressing of call button
- ON for 3sec.:** Saving in progress
- + **ON for 3sec.:** module programmed for single-button operations
- + **ON for 3sec.:** module programmed for double-button operations
- + + **ON for 3sec.:** return to factory settings.

### Volumes adjustment

To adjust the volume of microphone and loudspeaker, turn the trimmers and .

### Feedback adjustment

In case of "feedback" (Larsen effect) in the external unit it is necessary to operate as follow:

- make a call from the door station and lift the handset of the called user;
- remove the microphone from its housing in the push-button panel, place it on the loudspeaker and adjust the trimmer until the feedback stops;
- replace the microphone in its housing.

## FR Signalisations et Réglages

### En fonctionnement normal

- Allumé:** ouverture serrure
- Allumé:** appel en cours
- Allumé:** conversation en cours
- + **Clignotement rapide:** utilisateur ou système occupé

### En modalité programmation

- Clignotement rapide:** attente saisie séquence entrée programmation
- Clignotement rapide:** attente saisie codes programmation
- Clignotement rapide:** attente saisie valeur, adresse ou pression bouton d'appel
- Allumés pendant 3 sec.:** mémorisation en cours
- + **Allumés pendant 3 sec.:** module programmé pour fonctionnement à rangée singulière
- + **Allumés pendant 3 sec.:** module programmé pour fonctionnement à rangée double
- + + **Allumés pendant 3 sec.:** retour aux programmations d'usine.

### Réglage du volume

Pour régler les volumes du microphone et du haut-parleur, agir sur les trimmers et .

### Réglage de l'Anti-locale

Pour éliminer des éventuels sifflements (effet Larsen) au poste externe il faut procéder comme ci dessous:

- appeler du poste de rue et décrocher le combiné de l'utilisateur appelé;
- dans la plaque de rue, enlever le microphone de son emplacement, le placer au-dessus du module phonique et régler le trimmer jusqu'à l'annulation du sifflement;
- repositionner le microphone dans son siège.



## ES Indicaciones y Ajustes

### En funcionamiento normal

- Encendido:** apertura de cerradura
- Encendido:** llamada en curso
- Encendido:** conversación en curso
- + **Destella rápido:** usuario o sistema ocupado.

### En modalidad de programación

- Destella rápido:** espera ingreso de secuencia de entrada en programación
- Destella rápido:** espera ingreso de códigos de programación
- Destella rápido:** entrada ingreso de valor, dirección o presión de botón de llamada
- Encendido durante 3s:** memorización en curso
- + **Encendido durante 3s:** módulo programado para funcionar en fila simple
- + **Encendido durante 3s:** módulo programado para funcionar en fila doble
- + + **Encendido durante 3s:** regreso a las programaciones de fábrica.

### Regulación del volumen

Para ajustar los volúmenes del micrófono y del altavoz, actuar sobre los trimmer y .

### Regulación del efecto Larsen

Para eliminar posibles silbidos (efecto Larsen), es preciso realizar lo siguiente:

- Hacer una llamada desde la placa de calle y descolgar el microteléfono del usuario llamado.
- En la placa de calle sacar el micrófono de su sede, llevarlo sobre el altavoz del grupo fónico y regular el trimmer hasta obtener la cancelación del silbido.
- Volver a poner el micrófono del grupo fónico en su sitio.

## PT Sinalizações e Regulações

### Em funcionamento normal

- Aceso:** abrir a fechadura
- Aceso:** chamada em curso
- Aceso:** conversação em curso
- + **Pisca rápido:** utente ou sistema ocupado

### Na modalidade de programação

- Pisca rápido:** aguarda a introdução da sequência de entrada de programação
- Pisca rápido:** aguarda a introdução de códigos de programação
- Pisca rápido:** aguarda a introdução do valor, endereço ou premir o botão de chamada
- Acesos por 3seg.:** memorização em curso
- + **Acesos por 3seg.:** módulo programado para funcionamento em fila única
- + **Acesos por 3seg.:** módulo programado para funcionamento em fila dupla
- + + **Acesos por 3seg.:** retorno às programações de fábrica.

### Regulação dos volumes

Para regular o volume do microfone e do altifalante, agir sobre os trimmer e .

### Regulação do Antilocal (efeito Larsen)

Para eliminar um eventual desencadeamento (retorno acústico), é necessário proceder como a seguir:

- Fazer a chamada da botoneira e levantar o microtelefone do usuário chamado.
- Da botoneira remover o microfone de seu alojamento, o colocar sobre o altifalante do grupo fónico e regular o trimmer até obter a eliminação do assobio (efeito Larsen).
- Pôr o microtelefone da botoneira de novo no próprio lugar.

## DE Meldungen und Einstellungen

### Normalbetrieb

- Eingeschaltet:** Tür öffnen
- Eingeschaltet:** Anruf in Bearbeitung
- Eingeschaltet:** conversazione in corso
- + **Schnelles Blinken:** Teilnehmer oder System besetzt

### Programmierbetrieb

- Schnelles Blinken:** auf Eingabe Abfolge Programmierbeginn warten
- Schnelles Blinken:** auf Eingabe Programmiercodes warten
- Schnelles Blinken:** auf Eingabe Wert, Anschrift oder Rufknopfdruck warten
- 3 s lang eingeschaltet:** Speicherung in Gang
- + **3 s lang eingeschaltet:** für Einzelzeilenbetrieb programmiertes Modul
- + **3 s lang eingeschaltet:** für Doppelzeilenbetrieb programmiertes Modul
- + + **3 s lang eingeschaltet:** Rückkehr zu den Werkseinstellungen.

### Lautstärkeregelung

Um die Lautsprecher- und Mikrofonlautstärke einzustellen, die Trimmer und einstellen.

### Rückkopplungs-Regelung

Gehen Sie wie folgt vor, um eine Auslösung (Larsen-Effekt) zu beheben:

- führen Sie den Anruf von der Außenstelle aus durch und nehmen Sie den Hörer an der angerufenen Stelle ab,
- entfernen Sie das Mikrofon aus der Halterung auf der Druckknopf-Schalttafel, legen Sie es unter den Lautsprecher und stellen Sie den Trimmer ein, bis das Pfeifen aufhört,
- stellen Sie das Mikrofon in seine Halterung zurück.

## IT Serratura elettrica

La serratura elettrica è azionata direttamente dal posto esterno, il modulo eroga una corrente di picco >1A per 10msec. ed una corrente di mantenimento di 180mA per il tempo di azionamento, per cui la serratura elettrica deve essere del tipo 12Vca/1A max.

Durante l'azionamento della serratura il segnale audio/video può essere disturbato.

Per azionare serrature con caratteristiche differenti, si suggerisce di utilizzare un alimentatore supplementare ed un relè da 24Vcc collegati come riportato nello schema di pagina 8.



### IMPORTANTE

Per aumentare l'affidabilità del prodotto, è necessario connettere un dispositivo di soppressione dei disturbi quando si comanda un carico induttivo, per esempio una serratura elettrica (SE).

I soppressori (tipo transil -1.5KE39CA) devono essere connessi il più vicino possibile al carico (teoricamente sui terminali dello stesso).

## ES Cerradura eléctrica

La cerradura eléctrica es accionada directamente desde la placa de calle. El módulo suministra una corriente de pico >1A durante 10mseg y una corriente de mantenimiento de 180mA durante el tiempo de accionamiento. Por ello, la cerradura eléctrica debe ser de 12Vca/1A máx. Mientras se acciona la cerradura, la señal audio/video puede sufrir perturbaciones.

Para accionar cerraduras con características diferentes, se sugiere usar un alimentador adicional y un relé de 24Vcc, conectados según se muestra en el esquema de la página 8



### IMPORTANTE

Para aumentar la fiabilidad del producto, es necesario conectar un dispositivo de supresión de perturbaciones cuando se acciona una carga inductiva, por ejemplo, una cerradura eléctrica (SE).

Los supresores (tipo transil -1.5KE39CA) deben conectarse lo más cerca posible a la carga (teóricamente, en los terminales de esta).

## EN Electric door lock

The electric lock is operated directly from the audio-video unit, the module delivers a releasing current > 1A for 10msec. and an holding current of 180mA for the activation time, then the electric lock must be 12Vca/1A max.

During lock activation the audio/video signal may be disturbed.

To operate locks with different characteristics, it is recommended to use an additional power supply and a 24Vdc relay connected as shown in the diagram on page 8.



### IMPORTANT

To increase the reliability of the product, a disturbance suppression device is required when an inductive load, such as an electric lock (SE), is activated.

Suppressors (transil-1.5KE39CA type) must be connected as close as possible to the load (theoretically on the their terminals).

## PT Fechadura elétrica

A fechadura eléctrica é acionada diretamente da botoneira, o módulo fornece uma corrente de pico >1A por 10mseg e uma corrente de manutenção de 180mA pelo tempo de acionamento, portanto a fechadura eléctrica deve ser do tipo 12Vca/1A max.

Durante o acionamento da fechadura o sinal de áudio/vídeo pode apresentar distúrbios.

Para acionar fechaduras com características diferentes, sugere-se utilizar um alimentador suplementar e um relé de 24Vcc conectados como mostrado no esquema da página 8.



### IMPORTANTE

Para aumentar a fiabilidade do produto, é necessário conectar um dispositivo de supressão dos distúrbios quando se comanda uma carga indutiva, por exemplo, uma fechadura eléctrica (SE).

Os supressores (tipo Transil -1.5KE39CA) devem ser conectados o mais próximo possível da carga (teoricamente nos terminais da mesma).

## FR Gâche électrique

La serrure électrique s'actionne directement depuis le poste externe; le module distribue un courant de pic >1A pendant 10msec. et un courant de maintien de 180mA durant le temps d'actionnement, la serrure électrique doit donc être de type 12Vca/1A max.

Durant l'actionnement de la serrure, le signal audio/vidéo pourrait être brouillé.

Pour actionner des serrures de caractéristiques différentes, il convient d'utiliser un alimentateur supplémentaire et un relais de 24Vcc, à connecter selon le schéma, page 8.



### IMPORTANT

Pour augmenter la fiabilité du produit, il est nécessaire de connecter un dispositif de suppression des brouillages lorsqu'on commande une charge inductive comme une serrure électrique, par exemple (SE).

Il faut connecter les supresseurs (de type transil -1.5KE39CA) le plus près possible de la charge (sur ses terminaux, en théorie).

## DE Elektrischer Türöffner

Der elektrische Türöffner wird direkt von der Außenstelle aus gesteuert. Das Modul liefert 10 ms lang > 1 A Stoßstrom und 180 mA Haltestrom. Aus diesem Grund ist ein elektrisches Türschloss vom Typ 12 V WS/1 A erforderlich. So lange die elektrische Verriegelung arbeitet, können Audio/Video-Störungen auftreten.

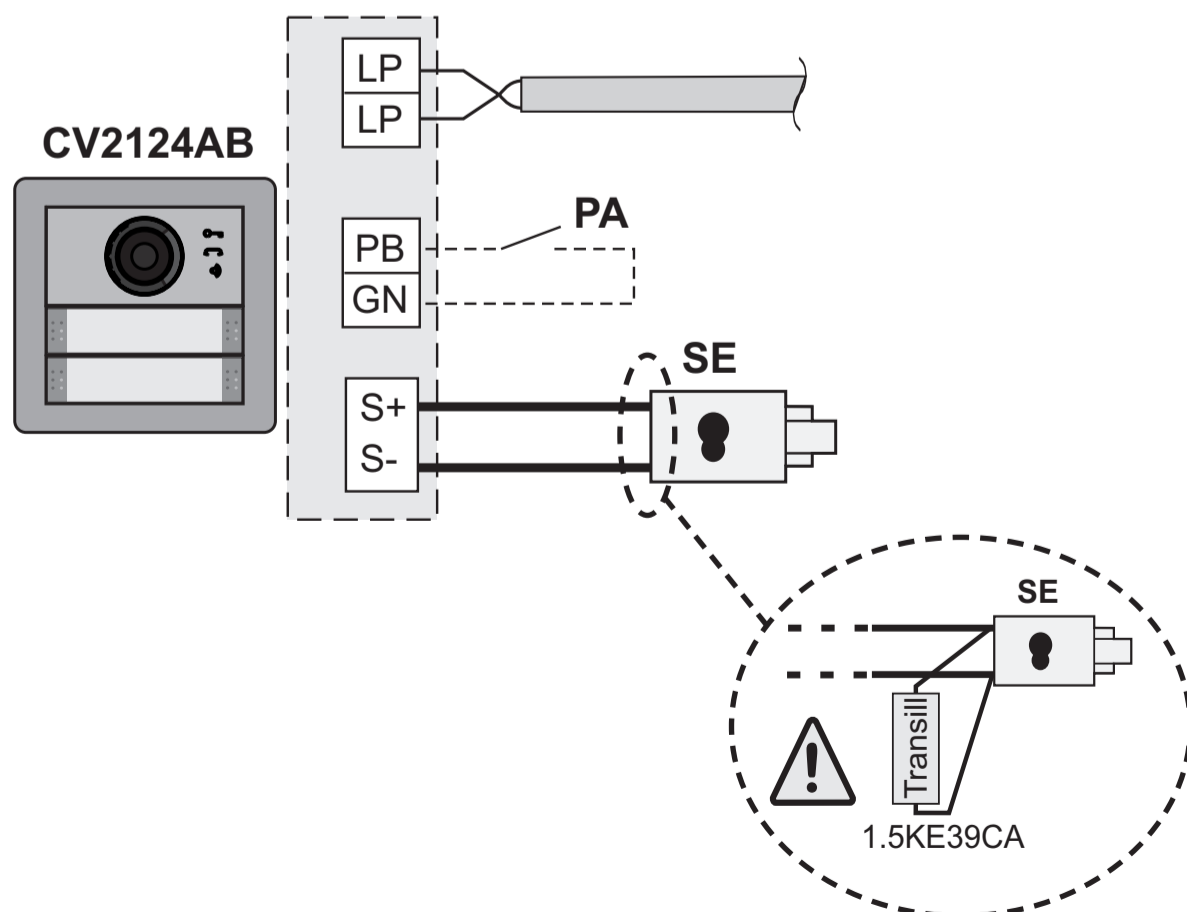
Um Türschlösser mit unterschiedlichen Eigenschaften zu betätigen, empfehlen sich ein zusätzliches Netzgerät und ein 24-V-GS-Relais. Der Anschluss ist auf Seite 8 erläutert.



### WICHTIG

Sobald eine induktive Belastung geschaltet wird, zum Beispiel ein elektrischer Verschluss (SE), ist es notwendig, eine Suppressordiode anzuschließen, damit das Erzeugnis zuverlässig arbeiten kann.

Suppressordioden (Typ Transil - 1.5KE39CA) sind so nahe wie möglich an der Belastung anzuschließen (theoretisch an ihren Endverbindungen).



PA = Pulsante apriporta (opzionale)  
Door release push-button (optional)  
Bouton-poussoir ouvre porte (optionnel)  
Pulsador abrepuerta (opcional)  
Botão para abrir a porta (opcional)  
Türöffnertaste (Zusatztaste)

SE = Serratura elettrica (12Vca-1A max.)  
Electric door lock (12VAC-1A max)  
Gâche électrique (12Vca-1A max)  
Cerradura eléctrica (12Vca-1A máx.)  
Fechadura eléctrica (12Vca-1A max)  
elektrisches Türschloss (12VWS-1A max)



Serratura elettrica attivata da un relè ed alimentata da un trasformatore aggiuntivo

Electric lock activated by a relay and powered by an additional transformer

Gâche électrique actionnée par un relais et alimenté par un transformateur supplémentaire

Cerradura eléctrica activada por un relé y alimentada por un transformador adicional

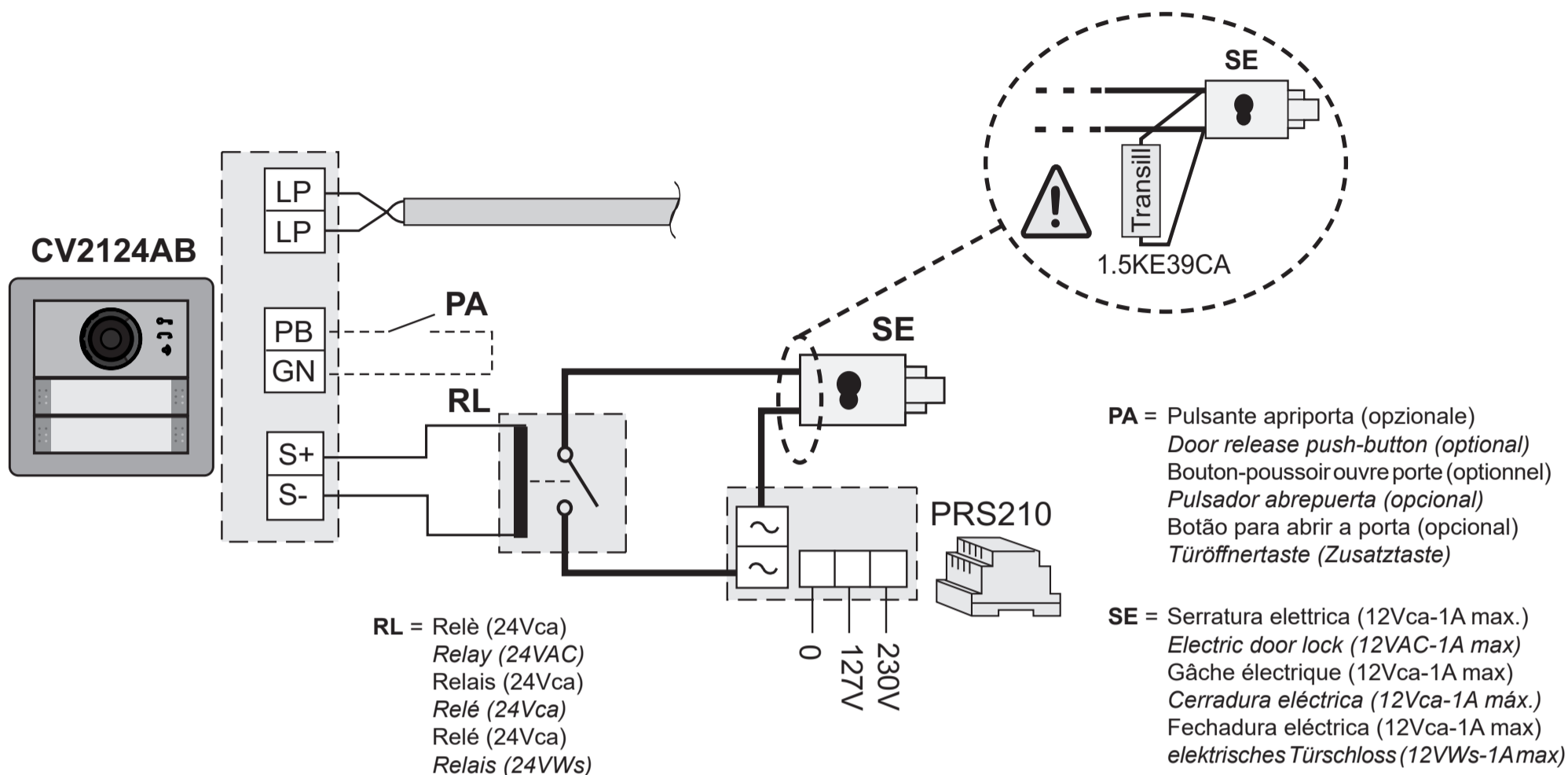
Fechadura eléctrica activada por um relé e alimentada por um transformador adicional

Elektroschloss durch ein Relais aktiviert und durch einen zusätzlichen Transformator zugeführt

ITALIANO

ENGLISH

FRANÇAIS



ESPAÑOL

PORTUGUÊS

DEUTSCH

**IT Tipo e sezione dei conduttori**  
L'utilizzo del cavo art.2302, opportunamente studiato dalla ACI Farfisa, è raccomandato per la realizzazione di impianti digitali DUO System. L'impiego di conduttori inadeguati potrebbe non garantire tutte le prestazioni ed influenzare il corretto funzionamento del sistema.

**Dati tecnici del cavo art. 2302**  
Numero dei conduttori 2 (rosso/nero)  
Sezione dei conduttori 2x1mm<sup>2</sup>  
Materiale dei conduttori rame stagnato  
Passo di cordatura 40mm  
Impedenza caratteristica 100Ω

**ES Tipo y sección de los conductores**  
El uso del cable art.2302, oportunamente estudiado por la ACI Farfisa, es encomendado por la realización de instalaciones digitales DUO System. El empleo de otros cables puede afectar el correcto funcionamiento del sistema y no asegura sus buenas prestaciones.

**Datos técnicos del cable art. 2302**  
Número de los conductores 2 (rojo/negro)  
Sección de los conductores 2x1mm<sup>2</sup>  
Material de los conductores cobre estañado  
Diámetro exterior 40mm  
Impedancia típica 100Ω

**EN Type and cross-section of conductors**  
The cable art.2302 is the ideal solution for wiring DUO digital systems. The use of inappropriate cables may have an adverse effect on the performance of the system.

**Technical characteristics of cable art.2302**  
Number of conductors 2 (red/black)  
Cross-section of conductors 2x1mm<sup>2</sup>  
Material of conductors tinned copper  
Twisting pitch 40mm  
Nominal impedance 100Ω

**PT Tipo e secção dos condutores**  
A utilização do cabo art.2302, provido por ACI Farfisa, é recomendado por a realização de instalações digitais DUO System. O uso de outros cabos pode influenciar o correto funcionamento do sistema e não garante as prestações do mesmo.

**Dados técnicos do cabo art. 2302**  
Número de condutores 2 (vermelho/preto)  
Secção dos condutores 2x1mm<sup>2</sup>  
Material dos condutores cobre estagnado  
Diâmetro exterior 40mm  
Impedimento característica 100Ω

**FR Type et section des conducteurs**  
L'usage du câble art.2302, opportunément étudié par l'ACI Farfisa, il est recommandé pour la réalisation d'installations digitales DUO System. L'utilisation de câbles différents peut influencer le fonctionnement correct du système et n'en garantit pas les performances.

**Données techniques du câble art. 2302**  
Nombre de conducteurs 2 (rouge/noir)  
Section des conducteurs 2x1mm<sup>2</sup>  
Matériau des conducteurs cuivre étamé  
Pas de câblage 40mm  
Impédance caractéristique 100Ω

**DE Art und Querschnitt der Leiter**  
Für die digitalen Busanlagen der Serie DUO wird der Einsatz des Kabels Art. 2302 von Aci Farfisa empfohlen. Bei Verwendung anderer Kabelarten kann die Funktion und die Leistung des Systems beeinträchtigt werden.

**Technische Daten des Kabels Art. 2302**  
Anzahl der Adern 2 (rot/schwarz)  
Querschnitt der Adern 2x1mm<sup>2</sup>  
Material verzinnertes Kupfer  
Verdrillungsschritt 40mm  
Typische Impedanz 100Ω

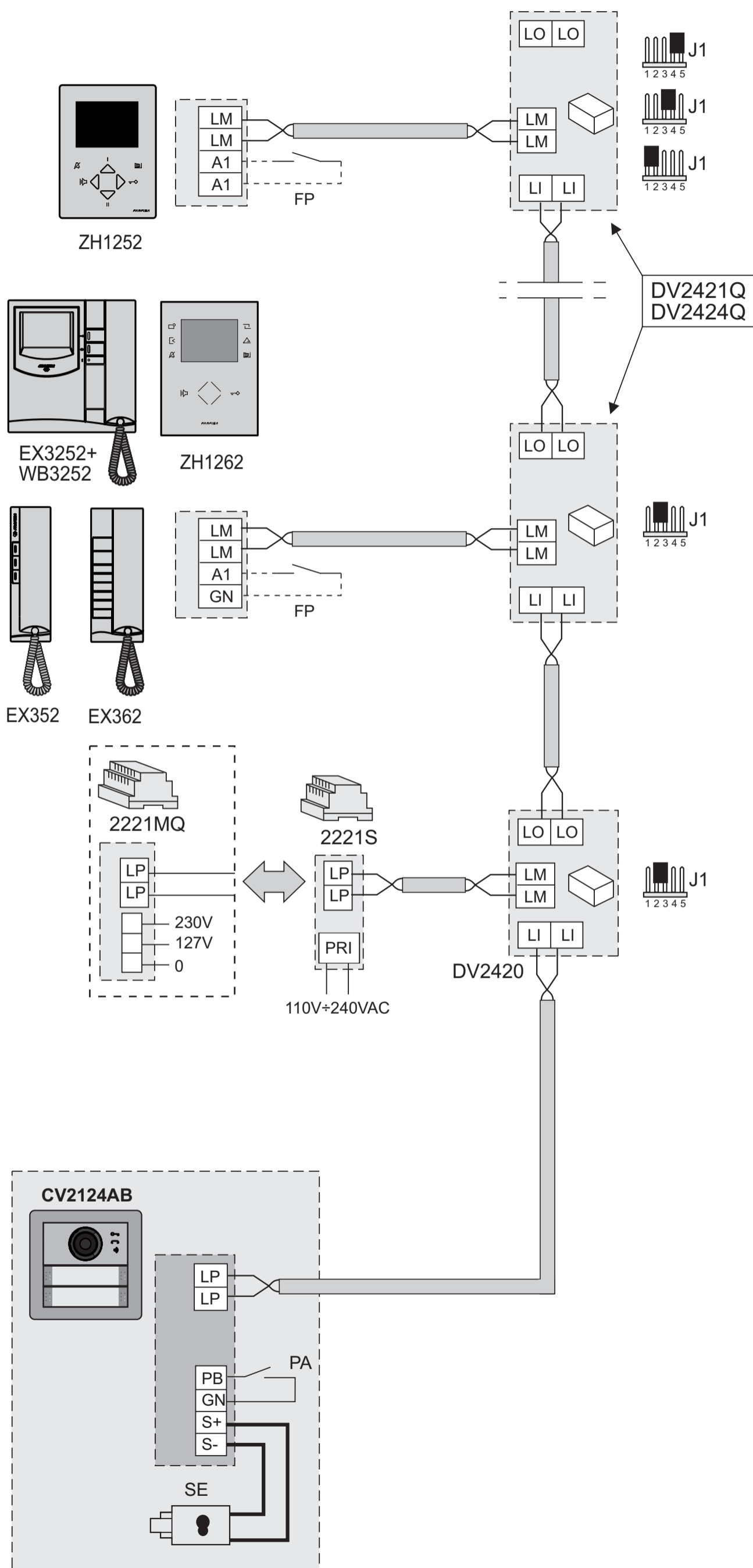
- IT** Tabella delle distanze massime garantite
- EN** Table of the maximum permitted distances
- FR** Tableau des distances maximales garanties
- ES** Tabla de las distancias máximas garantizadas
- PT** Tabela das distâncias máximas garantidas
- DE** Tabelle der garantierten maximale Kabellängen

Cavo Farfisa 2302 Farfisa 2302 cable Câble Farfisa 2302 Cable Farfisa 2302 Cabo Farfisa 2302 Farfisa 2302 Kabel 2x1mm <sup>2</sup> - AWG17	Cavo telefonico Twisted cable Câble torsadé Cable trenzado Cabo trançado gedrilltes Kabel 2x0,32mm <sup>2</sup> - AWG22	Cavo CAT5 CAT5 cable Câble CAT5 Cable CAT5 Cabo CAT5 Kabel CAT5 2x0,2mm <sup>2</sup> - AWG24
250 m - 820 ft	70 m - 230 ft	50 m - 164 ft



**IMPIANTO VIDEOCITOFONICO MULTIFAMILIARE  
MULTI-FAMILY VIDEOINTERCOM SYSTEM  
INSTALLATION VIDEOPHONIQUE A PLUSIEURS DIRECTIONS**

**SISTEMA DE VIDEOPORTERO MULTIFAMILIAR  
INSTALAÇÃO DE VÍDEO-PORTEIRO MULTIFAMILIAR  
MEHRFAMILIEN-VIDEOSPRECHANLAGE**



**J1 =**  
 1-2 chiusura / termination / fermeture  
 cierre / fechadura / Schließung  
**47Ω**  
 3-4 chiusura / termination / fermeture  
 cierre / fechadura / Schließung  
**70Ω**  
 4-5 chiusura / termination / fermeture  
 cierre / fechadura / Schließung  
**100Ω**

**J1 = 2-3**  
 linea aperta / open line / ligne ouverte /  
 línea abierta / linha aberta / offene Linie

**FP=** Pulsante chiamata di piano (opzionale)  
 Floor call push-button (optional)  
 Bouton-poussoir de palier (optionnel)  
 Pulsador de piso (opcional)  
 Botão de patamar (opcional)  
 Treppenhausruftaste (Zusatztaste)

**J1 = 2-3** linea aperta / open line / ligne ouverte  
 línea abierta / linha aberta / offene Linie

**PA =** Pulsante apriporta (opzionale)  
 Door release push-button (optional)  
 Bouton-poussoir ouvre porte (optionnel)  
 Pulsador abrepuerta (opcional)  
 Botão para abrir a porta (opcional)  
 Türöffnertaste (Zusatztaste)

**SE =** Serratura elettrica (12Vca-1A max.)  
 Electric door lock (12VAC-1A max)  
 Gâche électrique (12Vca-1A max)  
 Cerradura eléctrica (12Vca-1A máx.)  
 Fechadura eléctrica (12Vca-1A max)  
 elektrisches Türschloss (12VWs-1A max)

ITALIANO

ENGLISH

FRANÇAIS

ESPAÑOL

PORTUGUÊS

DEUTSCH

**IT Montaggio della pulsantiera**

Per montare la pulsantiera seguire le istruzioni seguenti:

- murare la scatola ad incasso come riportato in figura 1.
- Inserire in sequenza i moduli nel telaio (il modulo audio-video deve essere il primo in alto) prestando attenzione a posizionare correttamente il microfono del modulo audio-video nell'alloggiamento presente nella parte bassa del telaio (figura 2a).
- Collegare in cascata i moduli supplementari utilizzando il cablaggio fornito (figura 2b).
- Se necessario, tra una scatola e la successiva, posizionare il cavo lungo Art. EC733 (figura 3).
- Verificare che l'impianto non sia alimentato disattivando eventualmente l'interruttore generale del sistema.
- Rimuovere la morsettiera del modulo audio-video e collegarla alla montante videocitofonica (figura 4).
- Con il telaio assemblato avvicinarsi alla scatola da incasso e, se presente, collegare all'ultimo modulo il cavo lungo della scatola da incasso successiva (figura 5a).
- Collegare la morsettiera estraibile al modulo audio-video (figura 5b). Se si sta assemblando la seconda o la terza scatola ad incasso collegare al primo modulo il cavo lungo, proveniente dalla scatola precedente (figura 5c).
- Fissare il telaio alla scatola (vedi figura 6).
- Alimentare l'impianto attivando l'interruttore generale del sistema.
- Programmare il posto esterno.
- Completare l'installazione delle parti meccaniche (tasti, coprisede, cornice ecc., figura 7a e 7b).

**EN Pushbutton panel assembling**

To mount the pushbutton panel, follow the instructions below:

- fix the recess box into the wall as shown in figure 1.
- Insert the modules into the frame (the audio-video module must be on top), paying attention to correctly position the microphone of the audio-video module in the slot located at the bottom of the frame (figure 2a).
- Connect the additional modules one after the other using the supplied flat cable (figure 2b).
- If necessary, between one box and the next, place the flat cable Art. EC733 along (Figure 3).
- Verify that the system is not powered by turning OFF the system's main power switch if necessary.
- Remove the audio-video module terminal block and connect it to the video intercom riser (figure 4).
- When the frame is assembled go to the wall box and, if present, connect the long flat cable of the next wall box to the last module (figure 5a).
- Connect the terminal board to the audio-video module (Figure 5b). If you are assembling the second or third wall box, connect the long cable from the previous box to the first module (figure 5c).
- Screw the frame to the wall box (see figure 6).
- Power the system ON by activating the system's main switch.
- Program the audio-video unit.
- Complete the installation of the mechanical parts (buttons, blank buttons, hood cover, etc., figure 7a and 7b).

**FR Montage de la plaque de rue**

Pour monter la plaque de rue, suivre ces instructions:

- murer la boîte d'encastrement comme sur la figure 1.
- En séquence, introduire les modules dans le châssis (le module audio-vidéo est le premier, à placer en haut) en veillant à bien positionner le microphone du module audio-vidéo dans l'emplacement situé sur la partie inférieure du châssis (figure 2a).
- En cascade, connecter les modules supplémentaires à l'aide du câblage fourni (fig. 2b).
- Si nécessaire, positionner le câble plus long Art. EC733 entre un boîtier et l'autre (fig. 3).
- Vérifier que l'équipement n'est pas sous tension et, si c'est le cas, désactiver l'interrupteur général du système.
- Retirer le bornier du module audio-vidéo et le connecter au montant du portier-vidéo (figure 4).
- Une fois le châssis assemblé, s'approcher de la boîte d'encastrement et connecter le câble plus long (si présent) au dernier module de la boîte d'encastrement suivante (fig. 5a).
- Connecter le bornier amovible au module audio-vidéo (figure 5b). Lors de l'assemblage de la deuxième ou de la troisième boîte d'encastrement, connecter le câble plus long au premier module du boîtier précédent (figure 5c).
- Fixer le châssis au boîtier (voir figure 6).
- Alimenter l'équipement en actionnant l'interrupteur général du système.
- Programmer le module audio-vidéo.
- Compléter l'installation des parties mécaniques (touches, couvre-touches, plaque, etc., figure 7a et 7b).

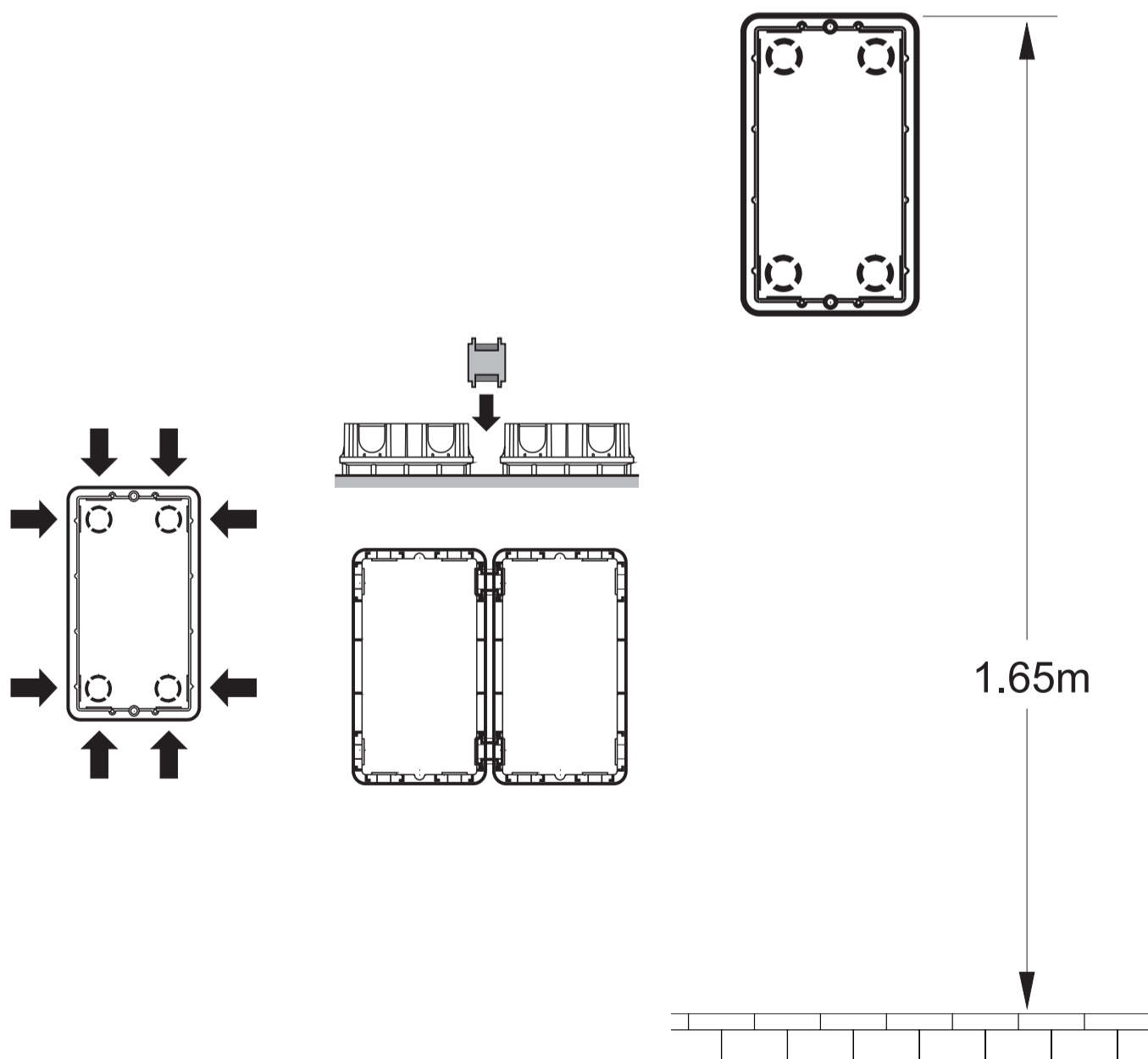


Fig.1

**IT** Posizionare la pulsantiera in modo che i raggi solari o altre fonti luminose dirette o riflesse di forte intensità non colpiscano l'obiettivo della telecamera (CV2124AB).

**EN** Position the door station unit in such a way that solar rays or other direct lights or intense reflections do not hit the camera lens (CV2124AB).

**FR** Positionner la plaque de rue de telle façon que les rayons solaires ou autres sources lumineuses directes ou reflets de forte intensité ne visent pas l'objectif de la caméra (CV2124AB).



### ES Montaje de la placa de calle

Para montar la placa de calle, seguir las siguientes instrucciones:

- Colocar en la pared la caja empotrable, tal como se muestra en la figura 1.
- Colocar en secuencia los módulos en el bastidor (el módulo audio-vídeo debe ser el primero en la parte superior). Prestar atención a colocar correctamente el micrófono del módulo audio-vídeo en el alojamiento, en la parte inferior del bastidor (figura 2a).
- Conectar en cascada los módulos adicionales utilizando el cableado que se suministra (figura 2b).
- En caso de ser necesario, entre una caja y la siguiente, colocar el cable largo Art. EC733 (figura 3).
- Comprobar que la instalación no esté alimentada y, si es necesario, desactivar el interruptor general del sistema.
- Retirar la regleta del módulo audio-vídeo y conectarla al montante del videoportero (figura 4)..
- Con el bastidor ensamblado, acercarse a la caja empotrable y, si hubiere, conectar al último módulo el cable largo de la caja empotrable siguiente (figura 5a).
- Conectar la regleta extraíble al módulo audio-vídeo (figura 5b). Si se está ensamblando la segunda o la tercera caja empotrable, conectar al primer módulo el cable largo que procede de la caja anterior (figura 5c).
- Fijar el bastidor a la caja (véase figura 6).
- Alimentar la instalación activando el interruptor general del sistema.
- Programar la placa de calle.
- Completar la instalación de las piezas mecánicas (botones, cobertores de botones, placa, etc., figura 7a y 7b).

### PT Montagem da botoneira

Para montar a botoneira seguir as seguintes instruções:

- emparedar a caixa de montagem embutida, conforme mostrado na figura 1.
- Inserir em sequência os módulos no quadro (o módulo áudio-vídeo deve ser o primeiro no alto) prestando atenção em posicionar corretamente o microfone do módulo áudio-vídeo no alojamento presente na parte baixa do quadro (figura 2a).
- Conectar em cascata os módulos suplementares, utilizando a cablagem fornecida (figura 2b).
- Se necessário, entre uma caixa e a próxima, posicionar o cabo longo Art. EC733 (figura 3).
- Verificar se a planta não está alimentada, eventualmente desativar o interruptor geral do sistema.
- Remover a caixa de terminais do módulo áudio-vídeo e conectá-la à coluna montante do videoportero (figura 4).
- Com o quadro montado, aproximar-se da caixa de de encastramento e, se presente, conectar ao último módulo o cabo longo da caixa de encastramento sucessiva (figura 5a).
- Conectar a caixa de terminais extraível ao módulo áudio-vídeo (figura 5b). Se estiver a montar a segunda ou a terceira caixa de encastramento, conectar ao primeiro módulo o cabo longo, proveniente da caixa anterior (figura 5c).
- Fixar o quadro à caixa (ver figura 6).
- Alimentar o equipamento ativando o interruptor geral do sistema.
- Programar o módulo áudio-vídeo.
- Completar a instalação das partes mecânicas (teclas, coberturas dos botões, placa, etc., figura 7).

### DE Montage Druckknopf-Schalttafel

Befolgen Sie bitte die nachstehenden Anweisungen:

- Das Gehäuse einmauern (siehe Abbildung 1).
- Die Module hintereinander in den Rahmen einsetzen (das Audio-Video-Modul muss das erste oben sein). Achten Sie darauf, das Mikrophon für das Audio-Video-Modul korrekt im Fach im unteren Rahmenabschnitt einzubauen (Abbildung 2a).
- Die zusätzlichen Module mit den mitgelieferten Kabeln im Kaskadenschaltung anschließen (Abbildung 2b).
- Bei Bedarf das lange Kabel Art. EC733 zwischen einem Gehäuse und dem nächsten verlegen (Abbildung 3).
- Sicherstellen, dass die Anlage nicht unter Spannung steht, bei Bedarf den Hauptschalter betätigen.
- Das Klemmenbrett vom Audio-Video-Modul entfernen und an die Hauptleitung für die Video-Gegensprechanlage anschließen (Abbildung 4).
- Den zusammengebauten Rahmen an das eingemauerte Gehäuse annähern und das lange Kabel für das nächste Gehäuse (falls vorhanden) an das letzte Modul anschließen (Abbildung 5a).
- Das ausziehbare Klemmenbrett an das Audio-Video-Modul anschließen (Abbildung 5b). Wenn gerade das zweite oder dritte Gehäuse eingerichtet wird, das lange Kabel, das aus dem vorgeschalteten Gehäuse kommt, an das erste Modul anschließen (Abbildung 5c).
- Den Rahmen am Gehäuse befestigen (Abbildung 6).
- Den Hauptschalter betätigen und den Strom einschalten.
- Die Außenstelle programmieren.
- Die mechanischen Bauteile (Tasten, Knopf-abdeckungen, Platte usw.) fertig einbauen (Abbildung 7a und 7b).

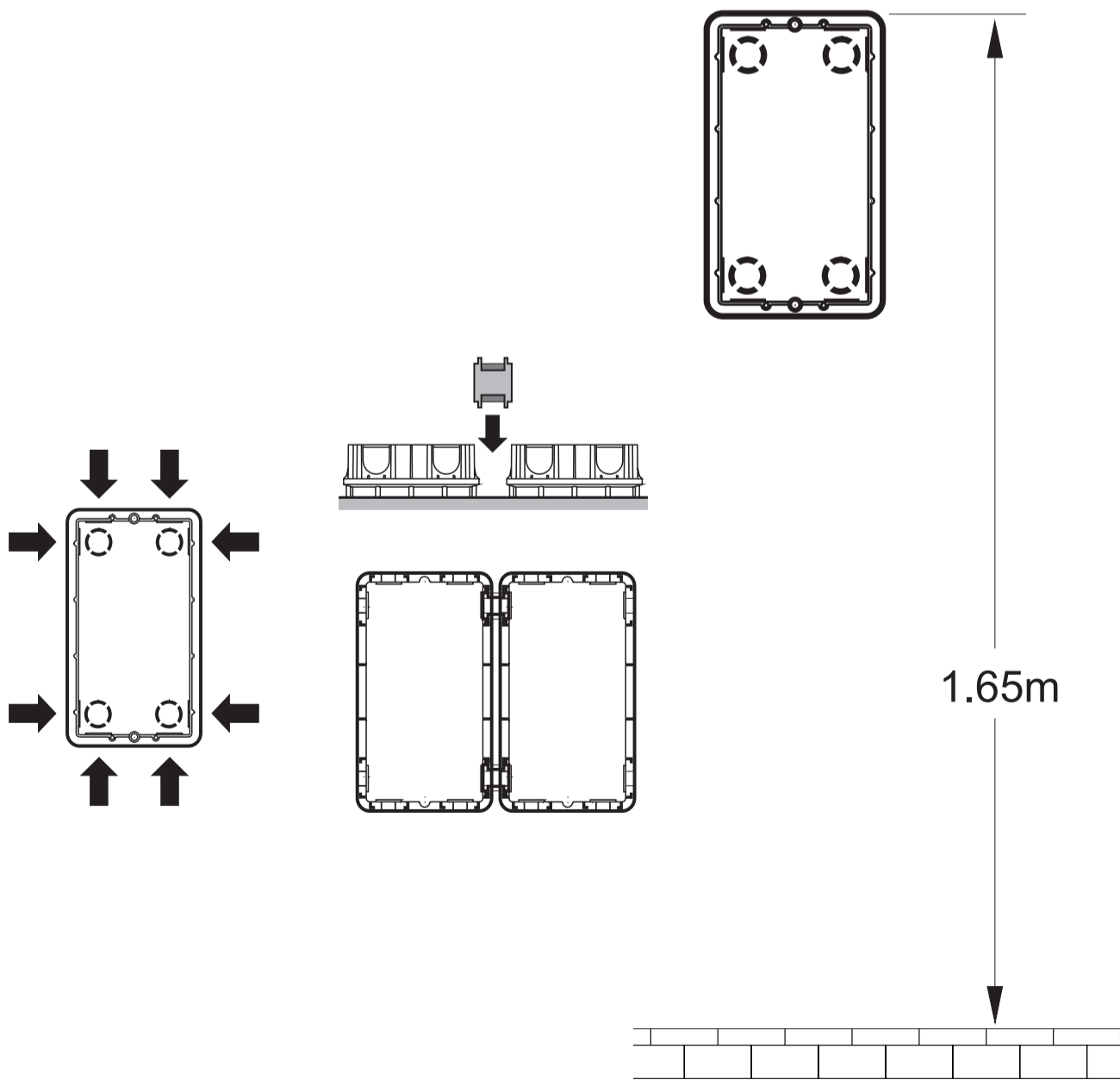


Fig. ● Abb.1

# AB71-AB72-AB73

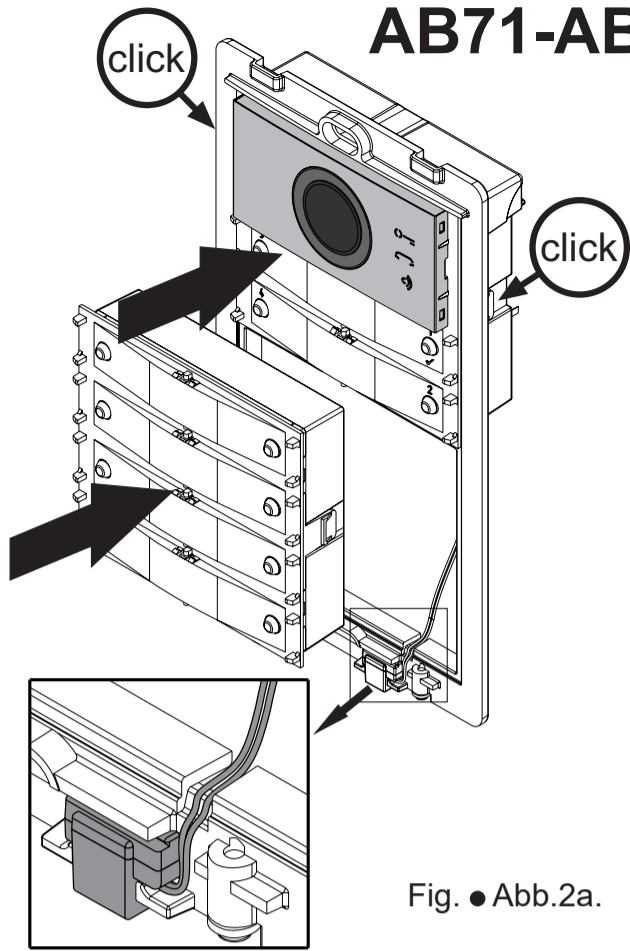


Fig. ● Abb.2a.

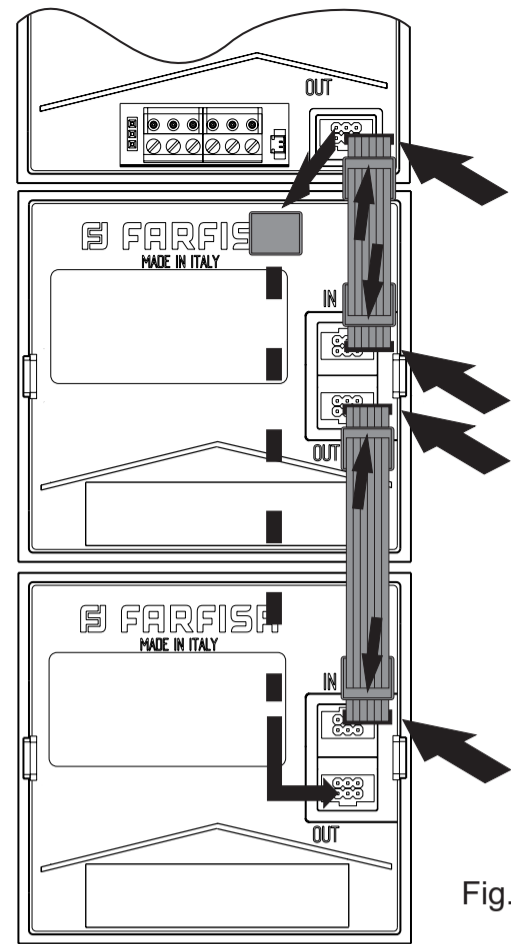


Fig. ● Abb.2b

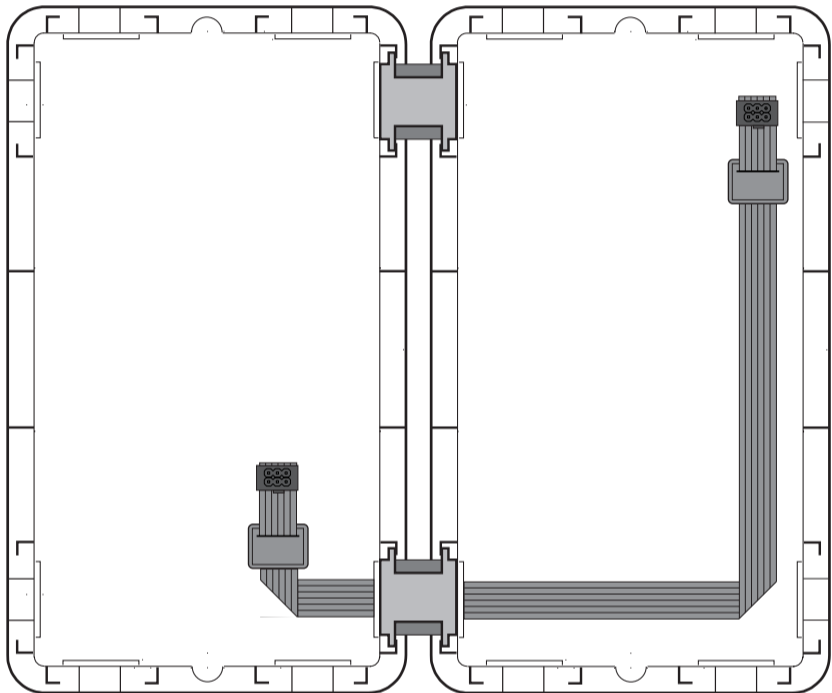


Fig. ● Abb.3

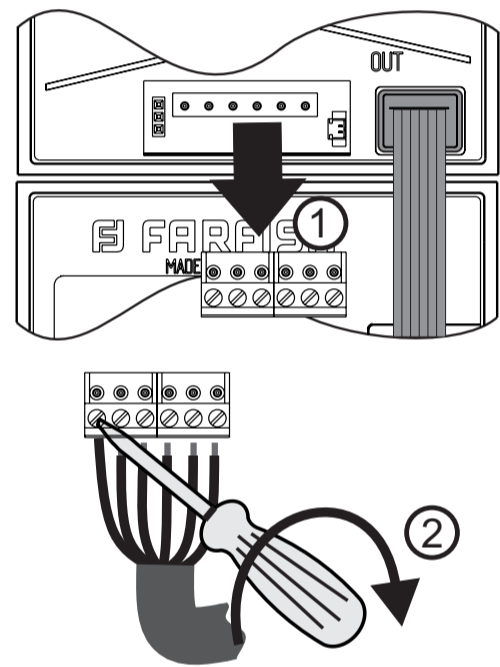


Fig. ● Abb.4

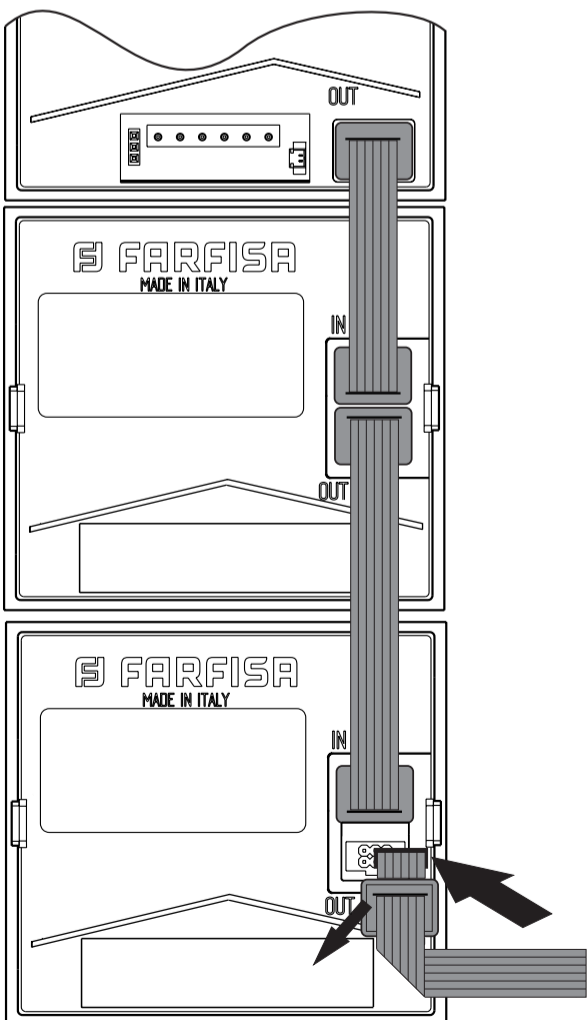


Fig. ● Abb.5a

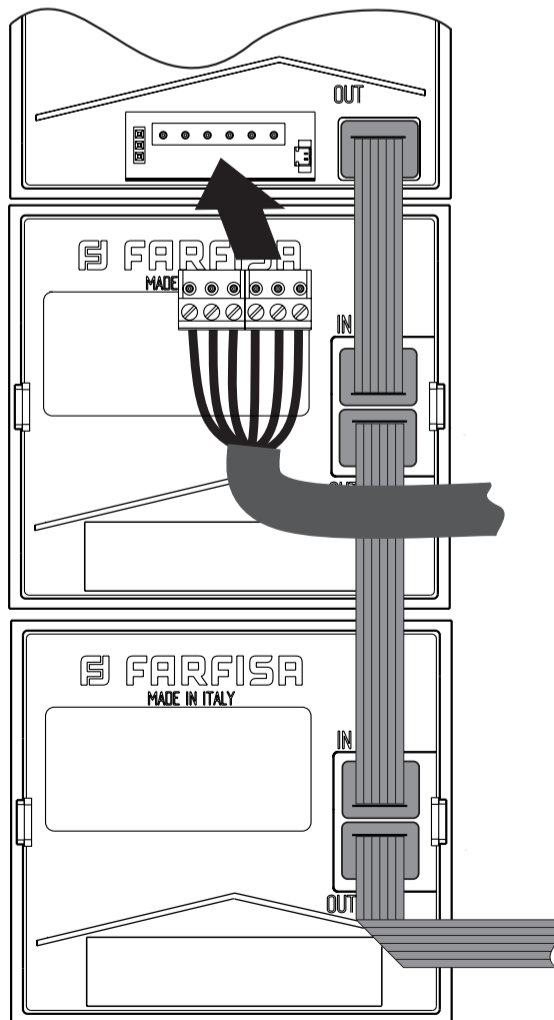


Fig. ● Abb.5b

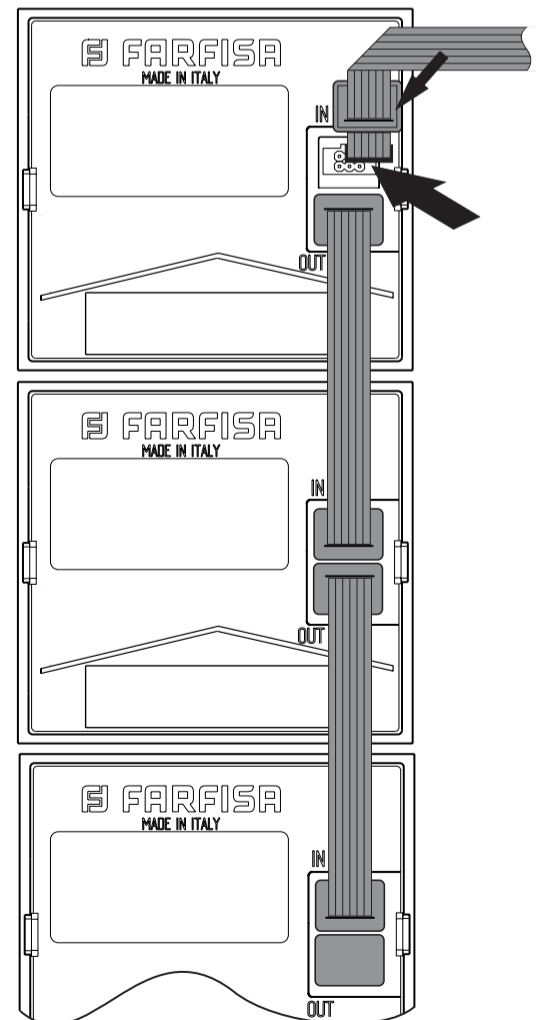


Fig. ● Abb.5c



# AB71-AB72-AB73

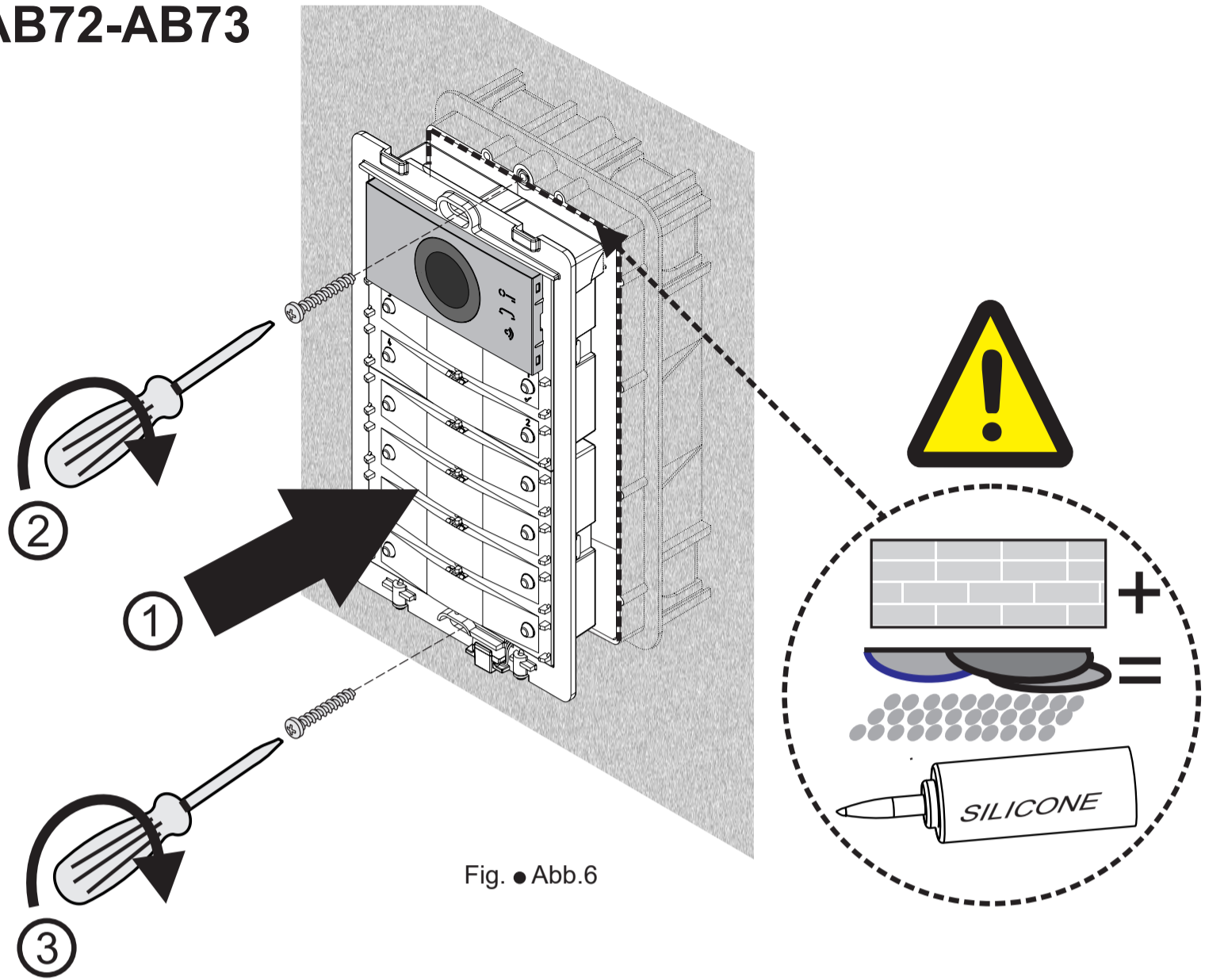


Fig. • Abb.6

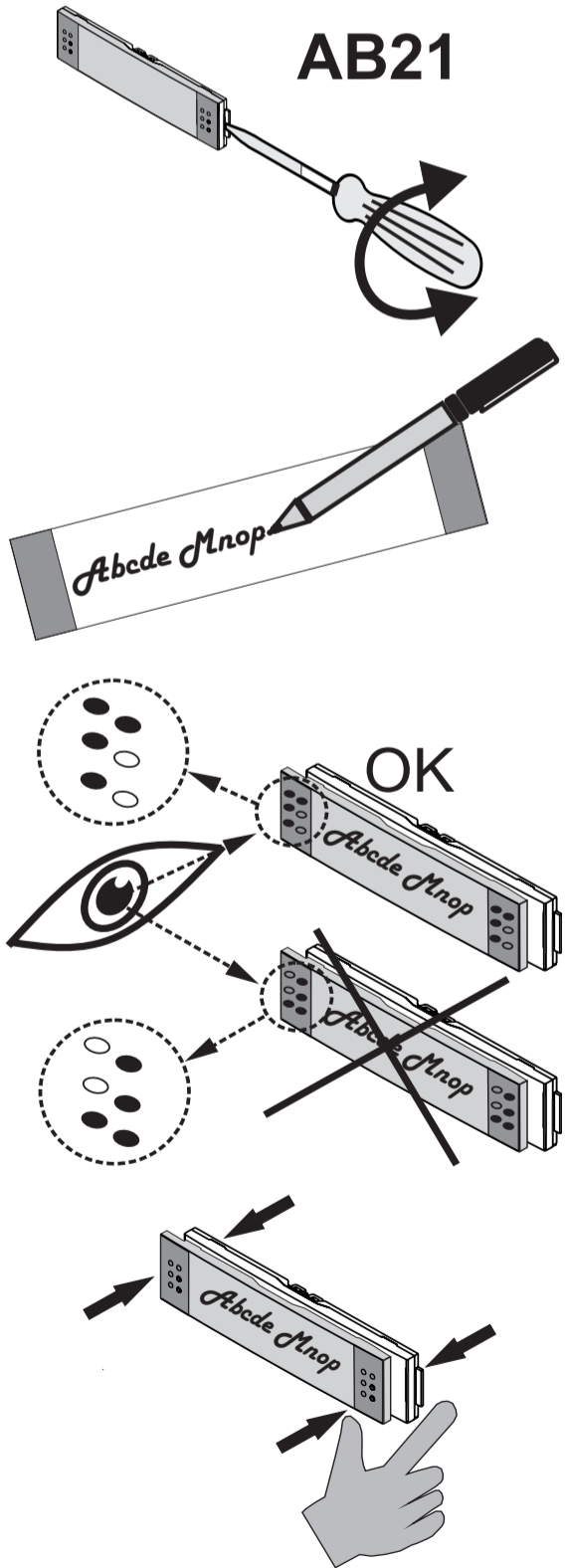


Fig. • Abb.7a

# AB61-AB62-AB63

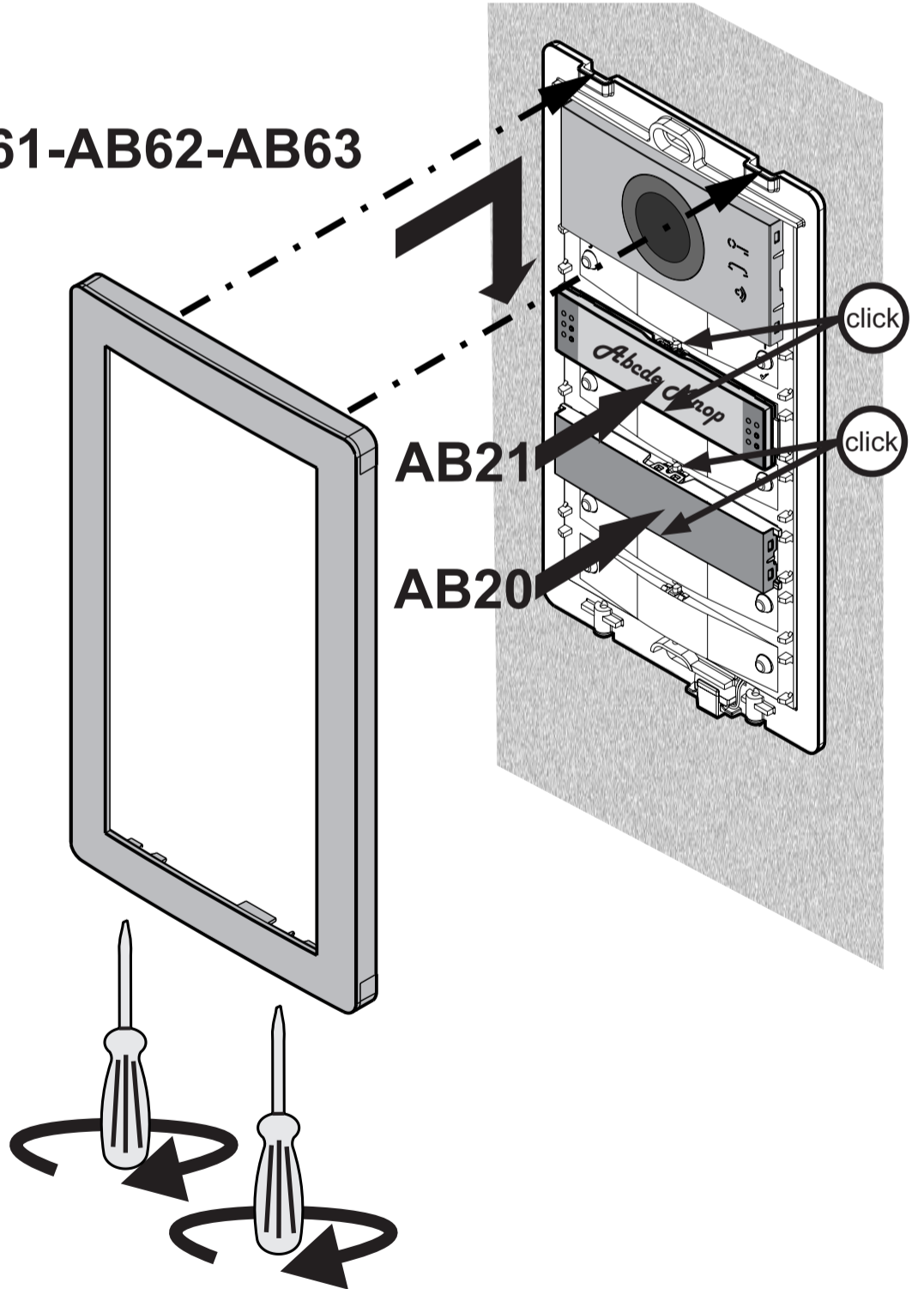


Fig. • Abb.7b

**IT Smontaggio dei moduli**

Per smontare i moduli seguire le istruzioni seguenti:

- togliere alimentazione all'impianto videocitofonico agendo sull'interruttore generale del sistema.
- Smontare la placca decorativa (figura 8).
- Rimuovere il telaio dalla scatola da incasso (figura 9).
- Rimuovere la morsettiera dal modulo audio-video (figura 10a) o, se si tratta della seconda o terza scatola da incasso, rimuovere il cavo lungo dal primo modulo (figura 10b). Rimuovere dall'ultimo modulo l'eventuale cavo lungo che collega il modulo con la scatola da incasso successiva (figura 10c).
- Scollegare i cavi che collegano i moduli tra di loro (figura 11).
- Smontare i moduli (figura 12a, 12b e 12c).

**ES Desmontaje de los módulos**

Para desmontar los módulos, seguir las siguientes instrucciones:

- Quitar alimentación al sistema de videoportero accionando el interruptor general del sistema
- Desmontar la placa decorativa (figura 8).
- Retirar de la caja empotrable el bastidor (figura 9).
- Retirar del módulo audio-vídeo la regleta (figura 10a) o, si se trata de la segunda o la tercera caja para empotrar, extraer del primer módulo el cable largo (figura 10b). Retirar del último módulo el eventual cable largo que conecta el módulo con la caja para empotrar siguiente (figura 10c).
- Desconectar los cables que conectan los módulos entre sí (figura 11).
- Desmontar los módulos (figura 12a, 12b y 12c).

**EN Removing modules**

To disassemble the modules follow the instructions below:

- switch OFF the power from the video intercom system by turning OFF the system's main switch.
- Remove the hood cover (figure 8).
- Unscrew the frame from the box (figure 9).
- Remove the terminal block from the audio-video module (figure 10a) or, if it is the second or third wall box, remove the long flat cable from the first module (figure 10b). Remove any long flat cable from the last module that connects the module to the next wall box (figure 10c).
- Disconnect the flat cables connecting the modules to each other (figure 11).
- Remove the modules (figure 12a, 12b, and 12c).

**FR Démontage des modules**

Pour démonter les modules, suivre ces instructions:

- Placer l'équipement portier-vidéo hors tension en tournant l'interrupteur général.
- Retirer la plaque de décoration (figure 8).
- Retirer le châssis de la boîte d'encastement (figure 9).
- Retirer le bornier du module audio-vidéo (figure 10a) et s'il s'agit de la deuxième ou de la troisième boîte d'encastement, retirer le câble long du premier module (figure 10b). Retirer le câble long du dernier module le reliant à la boîte d'encastement suivante (figure 10c).
- Déconnecter les câbles de connexion des modules entre eux (figure 11).
- Démontez les modules (figure 12a, 12b et 12c).

**PT Desmontagem dos módulos**

Para desmontar os módulos seguir as seguintes instruções:

- remover a alimentação ao equipamento videoportero pelo interruptor geral do sistema.
- Desmontar a placa decorativa (figura 8).
- Remover o quadro da caixa de encastro (figura 9).
- Remover a caixa de terminais extraível do módulo áudio-vídeo (figura 10a) ou, se for a segunda ou terceira caixa de encastro, remover o cabo longo do primeiro módulo (figura 10b). Remover, do último módulo, o eventual cabo longo que conecta o módulo com a caixa de encastro sucessiva (figura 10c).
- Desconectar os cabos que conectam os módulos entre si (figura 11).
- Desmontar os módulos (figura 12a, 12b e 12c).

**DE Module – Ausbau**

Befolgen Sie bitte die nachstehenden Anweisungen:

- Den Hauptschalter betätigen und die Stromzufuhr zur Video-Gegensprechanlage abstellen.
- Die Abdeckplatte abbauen (Abbildung 8).
- Den Rahmen aus dem eingemauerten Gehäuse entfernen (Abbildung 9).
- Das Klemmbrett vom Audio-Video-Modul entfernen (Abbildung 10)a oder, falls es sich um das zweite oder dritte Gehäuse handelt, das lange Kabel entfernen, das vom ersten Gehäuse kommt (Abbildung 10b). Das lange Kabel vom letzten Modul entfernen, mit dem das Modul an das nächste eingemauerte Gehäuse angeschlossen wird (Abbildung 10c).
- Die Kabel abklemmen, mit denen die Module untereinander verbunden sind (Abbildung 11).
- Die Module ausbauen (Abbildung 12a, 12b und 12c).

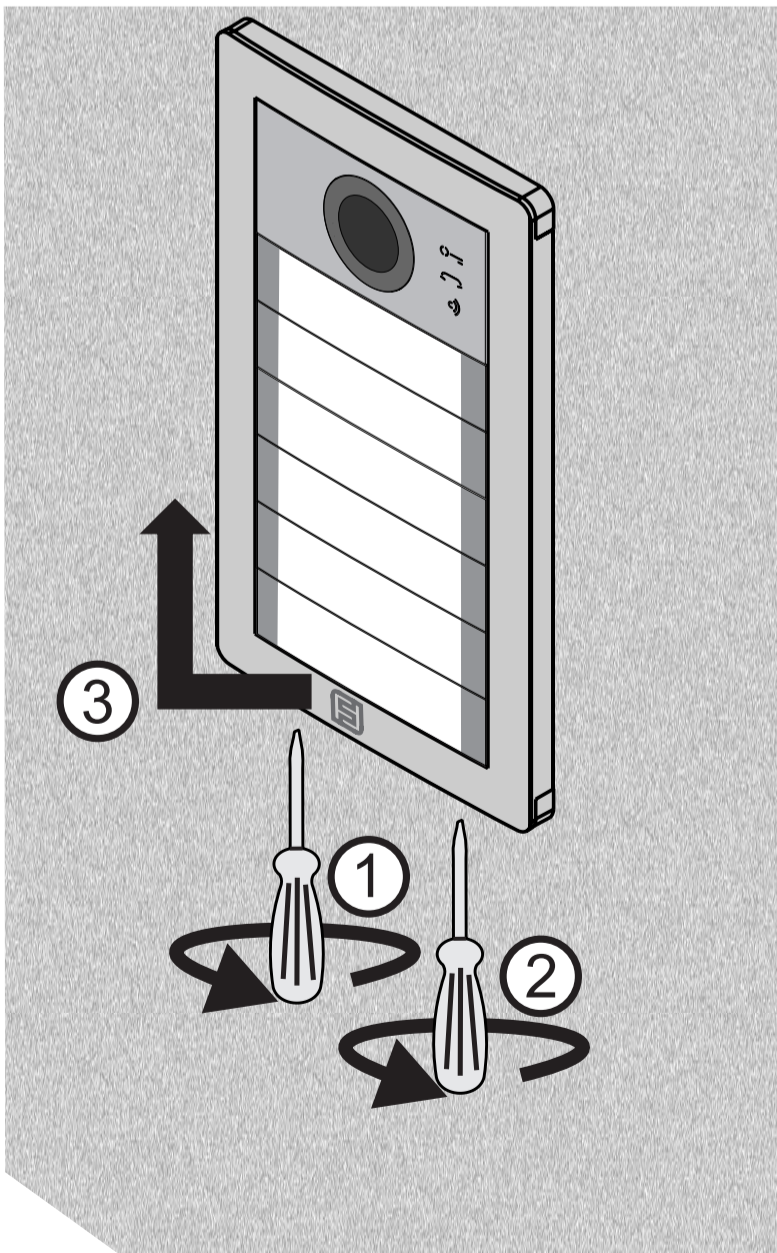


Fig. ● Abb.8

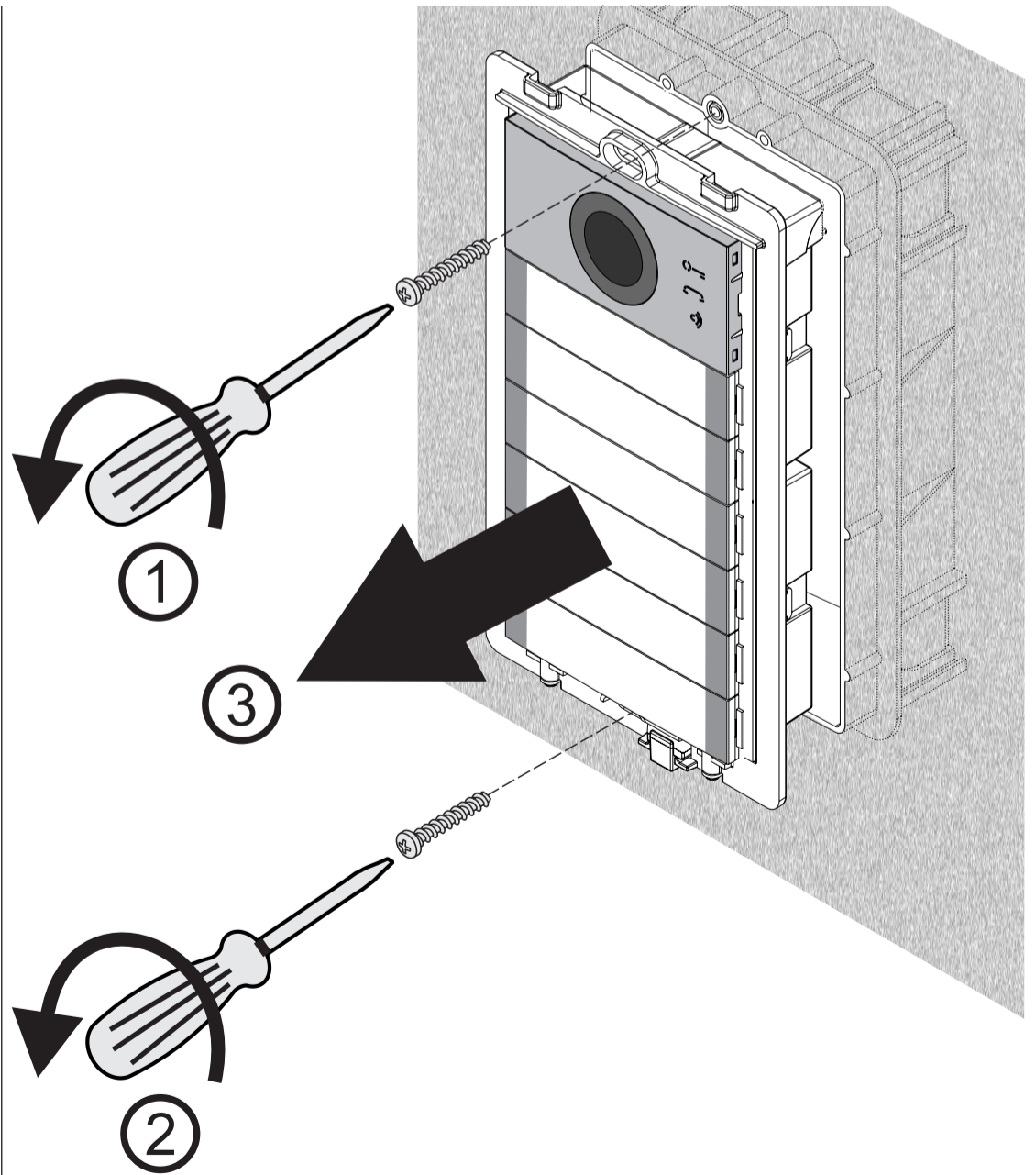


Fig. ● Abb.9



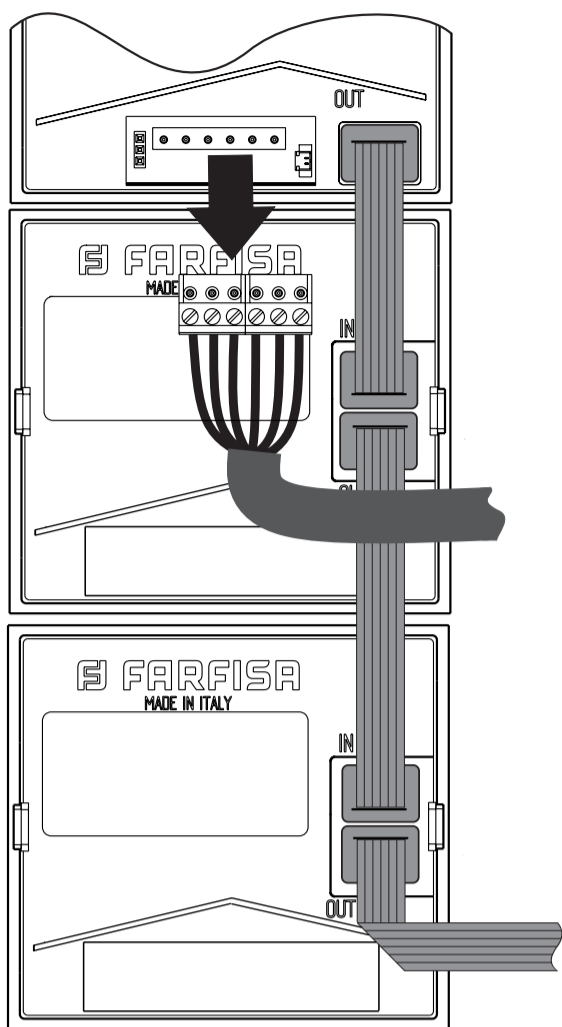


Fig. ● Abb.10a

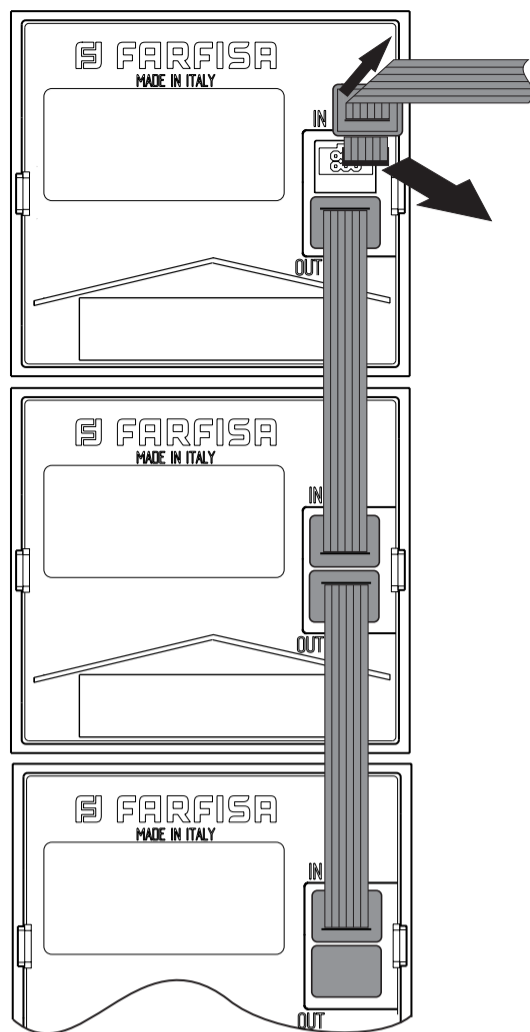


Fig. ● Abb.10b

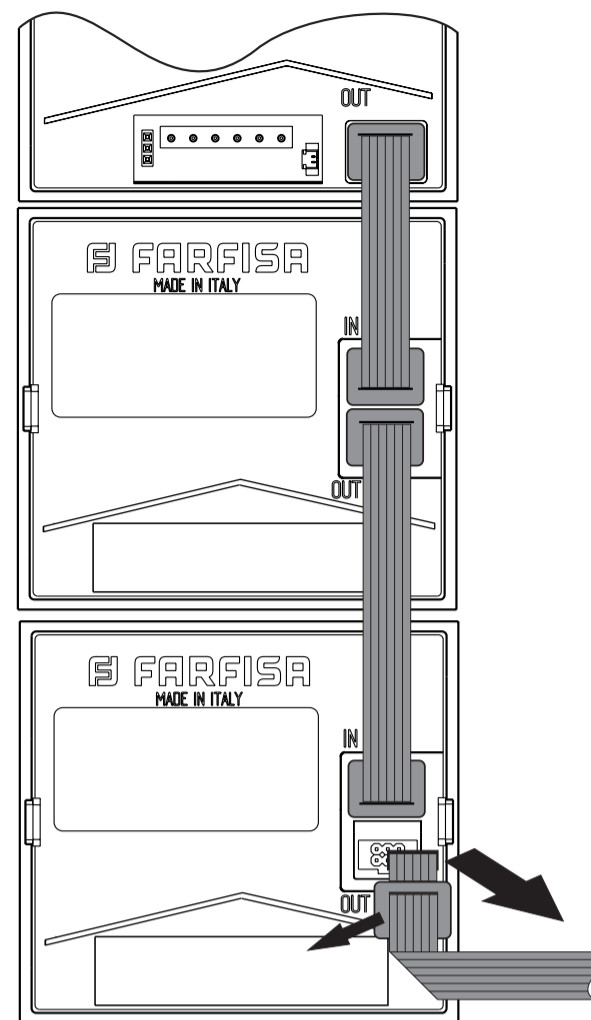


Fig. ● Abb.10c

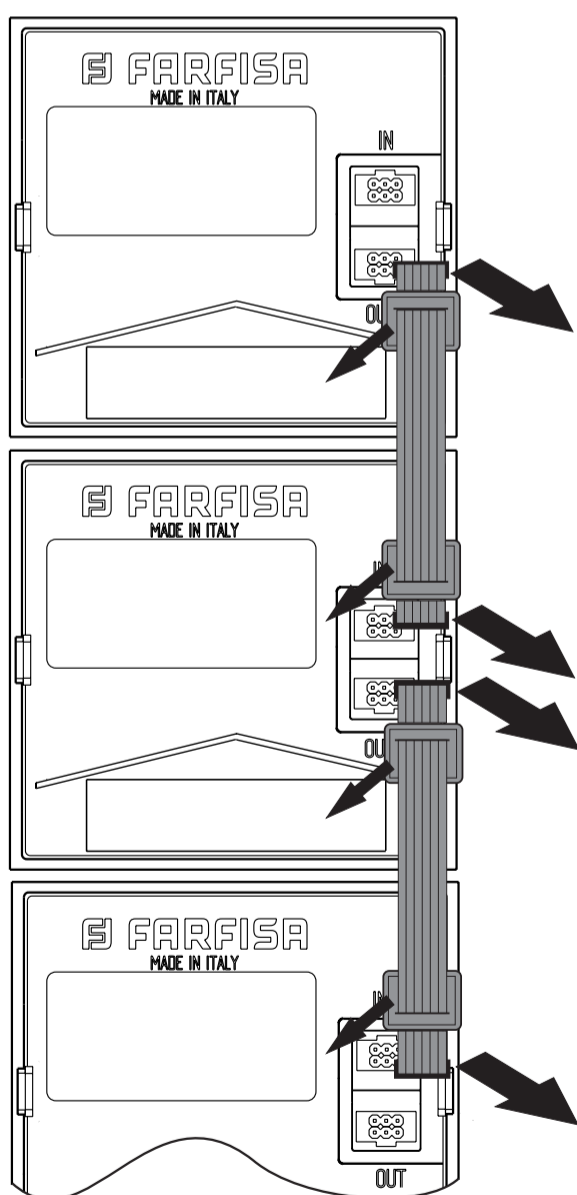


Fig. ● Abb.11

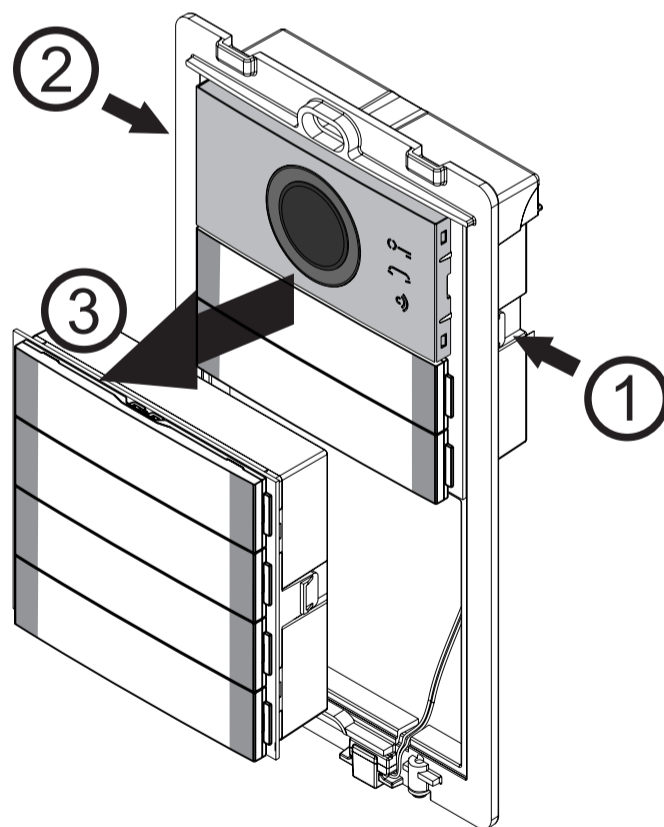


Fig. ● Abb.12a

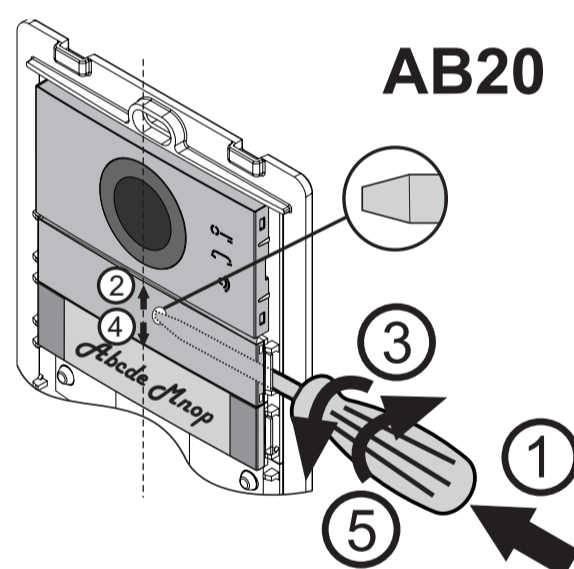


Figura 12b.

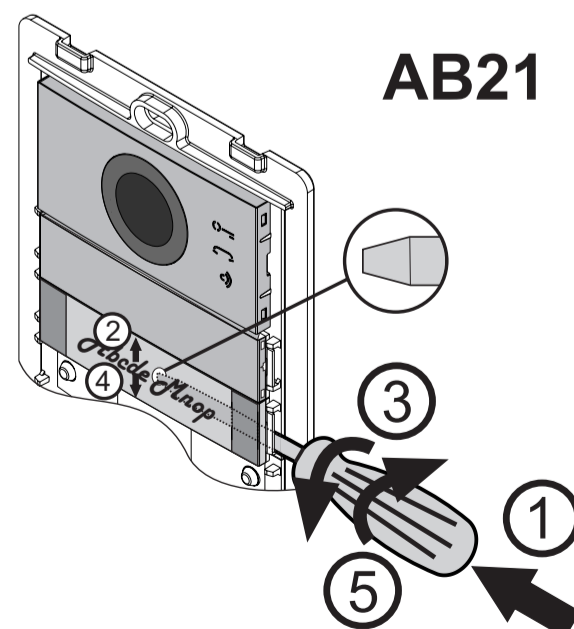


Fig. ● Abb.12c

## IT PROGRAMMAZIONI

### Sistemi DUO a "Range Esteso" Indirizzo di Blocco ed Indirizzo di Dispositivo (PDX1)

I Moduli Audio CA2124AB e Audio-Video CV2124AB sono compatibili con i sistemi digitali DUO Farfisa a Range Esteso in quanto supportano la possibilità di dividere l'impianto in 99 blocchi con 253 dispositivi ciascuno, nel sistema possono quindi essere installati più di 25000 dispositivi. Per ottenere tali prestazioni è necessario che ogni dispositivo sia individuato da un Indirizzo di Blocco (sezione dell'impianto a cui il dispositivo appartiene: da 001 a 099) e da un Indirizzo di Dispositivo (indirizzo programmato nel dispositivo: da 001 a 253); il blocco 000 (ovvero blocco non programmato) è riservato per la compatibilità con i prodotti e le schematiche DUO esistenti.

### Modulatori Video Esterni (PDX1)

I Moduli Audio CA2124AB e Audio-Video CV2124AB sono predisposti per la gestione dei modulatori video esterni (tipo VM2521 o similari) ai quali possono essere collegate fino ad 8 telecamere aggiuntive.

Ogni telecamera aggiuntiva è gestita come un Posto Esterno e deve avere un proprio indirizzo nell'intervallo degli indirizzi riservati ai posti esterni (da 231 a 253); tali indirizzi devono essere memorizzati nei parametri da VM1 a VM8 del modulo audio-video (codici da 151 a 158). A seguito della richiesta del videocitofono sarà visualizzata per prima l'immagine della telecamera a bordo del modulo (di fabbrica=Telecamera Principale) e poi, ciclicamente, le telecamere aggiuntive dalla VM1 alla VM8 (se si è memorizzato un numero inferiore di telecamere, il ciclo di visualizzazione terrà conto automaticamente delle sole telecamere memorizzate); esaurito il ciclo si inizierà nuovamente con la visualizzazione della telecamera a bordo del modulo e così via.

Per cambiare la telecamera con cui inizia la sequenza di visualizzazione si dovrà memorizzare nel parametro TP (codice 159) l'indirizzo della nuova telecamera principale scelta tra quelle memorizzate nei parametri da VM1 a VM8. Per definire nuovamente come telecamera principale la telecamera a bordo del modulo, è necessario memorizzare nel parametro TP l'indirizzo 255.



### Programmazioni di fabbrica

Di seguito sono elencate i valori delle programmazioni effettuate in fabbrica, se occorre variarle seguire le indicazioni dei paragrafi successivi.

- Modalità funzionamento a **tasto singolo**
- Telecamera Principale (TP)=**255** (telecamera a bordo del modulo)
- Indirizzo Posto Esterno=**231**
- Indirizzo associato al Pulsante 1=**99**
- Indirizzo associato al Primo Pulsante della prima pulsantiera aggiuntiva (tasto singolo)=**101**
- Durata azionamento serratura=**1 secondo**
- Pulsanti con funzioni speciali=**nessuno**


### Entrare in modalità programmazione

L'ingresso in programmazione avviene solo con il posto esterno nello stato di riposo. Per entrare in programmazione occorre:

- tenere premuti contemporaneamente i tasti **2** e **4** per 4 secondi;
- allo scadere dei 4 sec. il modulo emette un tono ed il simbolo  inizia a lampeggiare velocemente;
- entro 5 secondi premere in sequenza i pulsanti **1, 2, 3** e **4**, il simbolo  lampeggia velocemente ed il modulo emette un tono ogni 4 secondi ad indicare che si è entrati nella modalità programmazione.

### Uscire dalla modalità programmazione

Per uscire dalla programmazione occorre:

- premere contemporaneamente i tasti **2** e **4** per 4 secondi;
- Allo scadere dei 4 secondi il modulo emette un tono ed il simbolo  si spegne.

### Immissione dei codici e dei valori


Per immettere i codici ed i valori utilizzare i tasti **1/√** e **2**; il loro significato è il seguente:

- 1/√**: La pressione di questo pulsante serve per **confermare l'immissione di un codice** oppure **passare ad una fase di programmazione successiva**.
- 2**: La pressione di questo pulsante serve per **incrementare il valore della cifra da inserire**. Premere il pulsante un numero di volte pari alla cifra da inserire (cifra 1 = 1 pressione; cifra 9 = 9 pressioni; cifra 0 = 10 pressioni del pulsante).

La pressione dei pulsanti è confermata da un tono.

### Note sull'immissione di codici e valori

- I codici ed i valori da inserire devono essere sempre composti da tre cifre (centinaia, decine ed unità); i codici e i valori composti da sole decine ed unità o da sole unità devono essere completati con l'aggiunta di zeri. Per esempio il numero 96 diventa 096 ed il numero 5 diventa 005.
- Le cifre devono essere immesse una alla volta premendo "n" volte il pulsante "2", dove "n" corrisponde al valore della cifra da immettere, seguita da una pausa di circa 2 secondi per passare alla cifra successiva (un tono indicherà quando passare all'immissione della cifra successiva). Per esempio per inserire il numero 096 occorre:
  - **premere 10 volte** il pulsante "2" per inserire la cifra 0 ed **attendere 2 secondi** fino a quando non si udirà un tono;
  - **premere 9 volte** il pulsante "2" per inserire la cifra 9 ed **attendere 2 secondi** fino a quando non si udirà un tono;
  - **premere 6 volte** il pulsante "2" per inserire la cifra 6 ed **attendere 2 secondi** fino a quando non si udirà un tono.

 **Attenzione:** dopo aver composto il numero, ricordarsi sempre di confermare l'immissione premendo il tasto **1/√**.

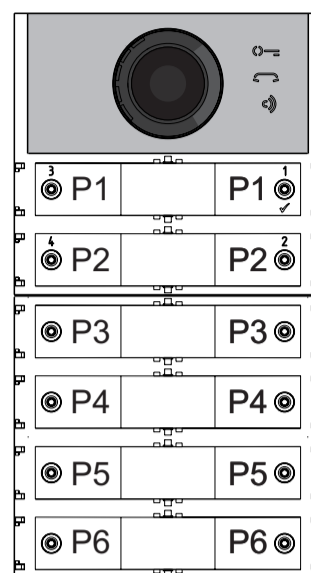
### Configurazione dei pulsanti di chiamata del posto esterno

Con la successiva programmazione è possibile selezionare la configurazione dei pulsanti di chiamata del posto esterno (di fabbrica è impostata la modalità a tasto singolo).

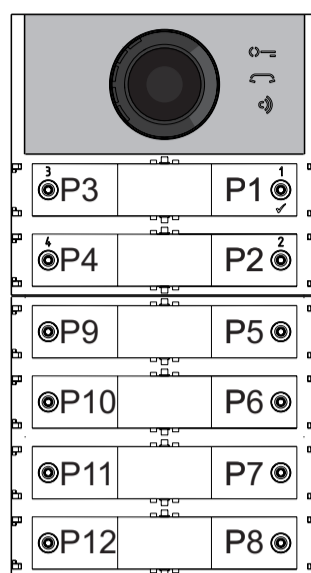
### Pulsante singolo o pulsante doppio

Il modulo audio-video ed i moduli pulsanti aggiuntivi ad esso collegati (max 8) possono funzionare come:





#### pulsante singolo




#### pulsante doppio

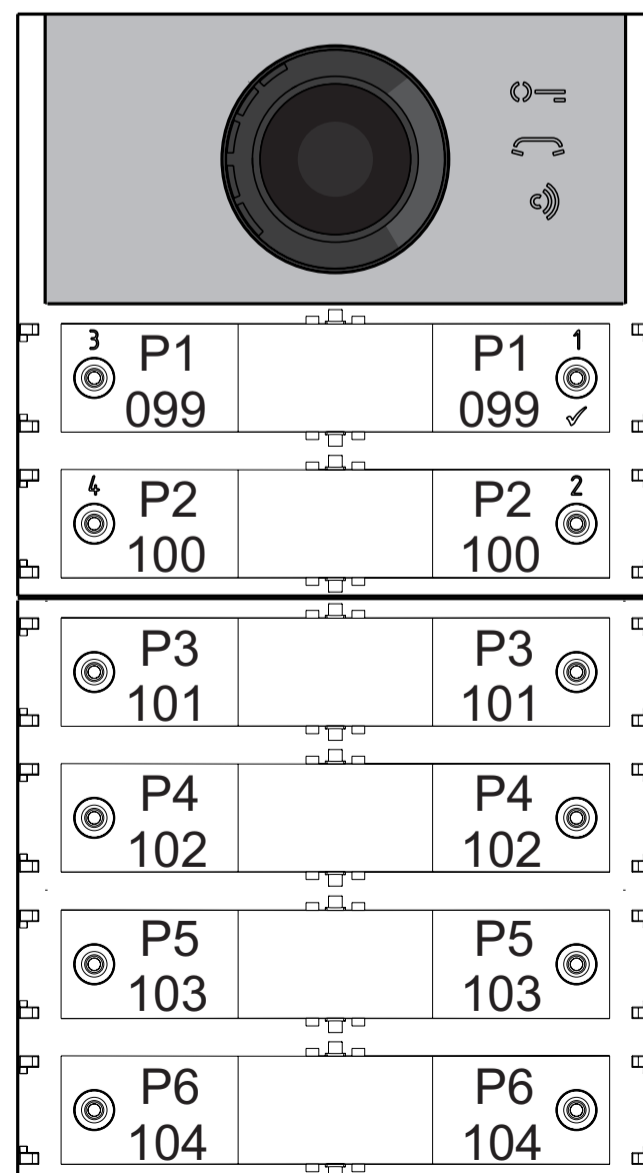


Per effettuare la selezione occorre:

- Entrare in programmazione.
- Per il funzionamento a **pulsante singolo premere contemporaneamente, per 4 sec. i tasti 1 e 2**, il modulo emette un tono ed i 2 simboli  e  si accendono contemporaneamente per 2 sec. Per il funzionamento a **pulsante doppio premere contemporaneamente, per 4 sec. i tasti 1 e 3**, il modulo emette un tono ed i 2 simboli  e  si accendono contemporaneamente per 2 sec.
- Uscire dalla programmazione.

 **Attenzione:** la programmazione effettuata è attiva sia sul modulo audio-video che su tutti i moduli pulsanti aggiuntivi ad esso collegati.

**In caso di selezione a pulsante singolo di fabbrica i pulsanti chiameranno i seguenti indirizzi:**





In caso di selezione a pulsante doppio di fabbrica i pulsanti chiameranno i seguenti indirizzi:

3 P3 101	P1 1 099
4 P4 102	P2 2 100
P9 107	P5 103
P10 108	P6 104
P11 109	P7 105
P12 110	P8 106

#### Programmazione del posto esterno

Le programmazioni del posto esterno si effettuano inserendo il codice della programmazione seguito dal relativo valore; i codici sono riportati in tabella 1.

**Tabella 1**  
**Codici di programmazione**

- 000 Ritorno alla programmazione di fabbrica con esclusione degli indirizzi associati ai pulsanti di chiamata.
- 001 Ritorno alla programmazione di fabbrica degli indirizzi associati ai pulsanti di chiamata.
- 111 Indirizzo del posto esterno.
- 112 Indirizzo di Blocco valido per tutti i pulsanti di chiamata.
- 113 Assegnazione sequenziale automatica dell'Indirizzo di Dispositivo per tutti i pulsanti di chiamata.
- 121 Abilitazione tono segnalazione apertura serratura.
- 122 Spegnimento del segnale video durante l'apertura della serratura.
- 123 Attivazione relè ausiliario con contatto PB-GN.
- 124 Invio segnalazione porta aperta.
- 128 Allungamento tempo massimo di conversazione 8 minuti.
- 131 Tempo apertura serratura.
- 132 Tempo attivazione relè ausiliario.
- 142 Presenza centralini di portineria.
- 148 Indirizzo di Blocco del relè ausiliario.
- 149 Indirizzo di Dispositivo del relè ausiliario.

- 151 Indirizzo della prima telecamera associata al posto esterno (VM1).
- 152 Indirizzo della seconda telecamera associata al posto esterno (VM2).
- 153 Indirizzo della terza telecamera associata al posto esterno (VM3).
- 154 Indirizzo della quarta telecamera associata al posto esterno (VM4).
- 155 Indirizzo della quinta telecamera associata al posto esterno (VM5).
- 156 Indirizzo della sesta telecamera associata al posto esterno (VM6).
- 157 Indirizzo della settima telecamera associata al posto esterno (VM7).
- 158 Indirizzo della ottava telecamera associata al posto esterno (VM8).
- 159 Selezione telecamera principale associata al posto esterno (TP).
- 180 Indirizzo di Blocco del primo utente del primo gruppo NO Video (U1<sub>(b)</sub>start).
- 181 Indirizzo di Dispositivo del primo utente del primo gruppo NO Video (U1<sub>(d)</sub>start).
- 182 Indirizzo di Blocco dell'ultimo utente del primo gruppo NO Video (U1<sub>(b)</sub>stop).
- 183 Indirizzo di Dispositivo dell'ultimo utente del primo gruppo NO Video (U1<sub>(d)</sub>stop).
- 184 Indirizzo di Blocco del primo utente del secondo gruppo NO Video (U2<sub>(b)</sub>start).
- 185 Indirizzo di Dispositivo del primo utente del secondo gruppo NO Video (U2<sub>(d)</sub>start).
- 186 Indirizzo di Blocco dell'ultimo utente del secondo gruppo NO Video (U2<sub>(b)</sub>stop).
- 187 Indirizzo di Dispositivo dell'ultimo utente del secondo gruppo NO Video (U2<sub>(d)</sub>stop).

- 221 Indirizzo di blocco per il singolo pulsante di chiamata.
- 222 Indirizzo di dispositivo per il singolo pulsante di chiamata.
- 223 Indirizzo di blocco per tutti i pulsanti a partire da quello in programmazione.
- 224 Assegnazione sequenziale automatica degli indirizzi di dispositivo ai pulsanti di chiamata a partire da quello in programmazione.

#### Procedura di programmazione

Per effettuare la programmazione occorre:

- **entrare nella modalità di programmazione** seguendo le indicazioni descritte nel paragrafo "Entrare in modalità programmazione", il simbolo comincerà a lampeggiare velocemente indicando all'operatore che il dispositivo è in attesa del codice di programmazione;
- **individuare il codice della programmazione da eseguire** (vedi tabella 1);
- **immettere le tre cifre del codice di programmazione che si intende effettuare** seguendo le indicazioni del paragrafo "immissione codici e valori";
- **premere 1/√ per confermare:** si udirà un tono, il simbolo smetterà di lampeggiare ed inizierà a lampeggiare velocemente il simbolo indicando all'operatore che il dispositivo è in attesa del valore;
- **inserire il nuovo valore,** seguendo le indicazioni del paragrafo "Immissione codici e valori";
- **premere 1/√ per confermare:** si udirà un tono ed il simbolo smetterà di lampeggiare ed inizierà a lampeggiare velocemente il simbolo indicando all'operatore che il dispositivo è in attesa di un nuovo codice di programmazione;

- **proseguire** con l'immissione del codice di un'altra programmazione o uscire seguendo le indicazioni riportate nel paragrafo "Uscire dalla modalità programmazione".

#### Ritorno alla programmazione di fabbrica di tutti i parametri del modulo Posto Esterno Audio-Video con esclusione degli indirizzi associati ai pulsanti di chiamata (codice 000)

Con questa programmazione tutti i parametri del modulo ritorneranno al valore di fabbrica (i valori di fabbrica sono riportati all'inizio del capitolo "programmazioni"). Gli indirizzi associati ai pulsanti di chiamata non saranno modificati.

- Inserire il codice 000;
- premere il pulsante 1/√ per confermare;
- Inserire il valore 123;
- premere il pulsante 1/√ per confermare, il dispositivo emette un tono ed i simboli e si accenderanno per 2 sec. ad indicare che i valori dei parametri sono ritornati quelli di fabbrica.

#### Ritorno alla programmazione di fabbrica di tutti gli indirizzi associati ai pulsanti di chiamata del Modulo Posto Esterno Audio-Video e degli eventuali Moduli Tasti Aggiuntivi (codice 001)

Con questa programmazione tutti gli indirizzi sia di Blocco che di Dispositivo attribuiti ai pulsanti di chiamata ritorneranno al valore di fabbrica (i valori di fabbrica sono riportati all'inizio del capitolo "programmazioni". Gli altri parametri programmati nel modulo Audio-Video non saranno modificati.

- Inserire il codice 001;
- premere il pulsante 1/√ per confermare;
- Inserire il valore 123;
- premere il pulsante 1/√ per confermare, il dispositivo emette un tono ed i simboli e si accenderanno per 2 sec. ad indicare che gli indirizzi associati ai pulsanti di chiamata sono ritornati ai valori di fabbrica.

#### Indirizzo Posto Esterno (codice 111)

E' possibile memorizzare l'indirizzo del modulo Audio-Video (di fabbrica 231, indirizzi ammessi tra 231 e 250).

- Inserire il codice 111;
- premere il pulsante 1/√ per confermare;
- inserire il nuovo indirizzo del posto esterno
- premere il pulsante 1/√ per confermare;
- continuare con le programmazioni successive o uscire dalla programmazione.

#### Abilitazione del relè ausiliario con il contatto PB-GN (codice 123)

Abilitando questa funzione alla chiusura del contatto PB-GN si abilita la chiusura dei contatti del relè ausiliario (contatti C ed NA di J13) anziché l'azionamento della serratura (morsetti S+ ed S-).

- Inserire il codice 123;
- premere il pulsante 1/√ per confermare;
- **per abilitare** la funzione inserire il **valore 111;**
- **per disabilitare** la funzione inserire il **valore 222;**
- premere il pulsante 1/√ per confermare;
- continuare con le programmazioni successive o uscire dalla programmazione.

#### Tempo apertura serratura (codice 131)

Il tempo di apertura della serratura può essere variato nel modo seguente:

- inserire il codice 131;

- premere il pulsante 1/√ per confermare;
- inserire il nuovo tempo di attivazione (di fabbrica 1 sec.; valori ammessi 001-009 sec.);
- premere il pulsante 1/√ per confermare;
- continuare con le programmazioni successive o uscire dalla programmazione.

### Tempo attivazione relè ausiliario (codice 132)

Il tempo di attivazione del relè ausiliario può essere variato nel modo seguente:

- inserire il codice 132;
  - premere il pulsante 1/√ per confermare;
  - inserire il nuovo tempo di attivazione (di fabbrica 3 sec.; valori ammessi 000-099 sec.).
- ⚠ **Attenzione:** memorizzando il tempo 000 il relè si comporta come bistabile;
- premere il pulsante 1/√ per confermare;
  - continuare con le programmazioni successive o uscire dalla programmazione.

### Indirizzo relè ausiliario (codici 148-149)

Sul connettore J13 sono disponibili il contatto comune (C) ed il contatto normalmente aperto (NA) del relè ausiliario, di fabbrica il relè ausiliario non è accessibile (indirizzo 255), per cui per utilizzarlo il modulo audio-video deve essere opportunamente programmato. Al relè ausiliario può essere attribuito un indirizzo attuatore (da 211 a 230) o un indirizzo utente (da 000 a 200), in funzione dell'indirizzo memorizzato, il relè ausiliario si comporta in modo differente:

- **Indirizzo attuatore.** Memorizzando l'indirizzo di un attuatore, quindi Indirizzo di Blocco da 000 a 099 ed Indirizzo Dispositivo da 211 a 230, il relè ausiliario si comporta come un attuatore e, quando è chiamato, si attiva con la modalità impostata nella programmazione "**Tempo azionamento relè ausiliario**" (codice 132).
- **Indirizzo utente.** Memorizzando l'indirizzo di un utente, quindi Indirizzo di Blocco da 000 a 099 ed Indirizzo di Dispositivo da 000 a 200, il relè ausiliario si attiva solamente quando arriva il comando di apertura serratura da un utente che ha un indirizzo uguale o superiore a quello memorizzato; se si memorizza l'indirizzo 000-000, il relè ausiliario si attiverà all'arrivo del comando di apertura serratura di qualsiasi utente. La modalità di attivazione è quella impostata nella programmazione "**Tempo azionamento relè ausiliario**" (codice 132).

### Indirizzo di Blocco del relè ausiliario (codice 148)

- Inserire il codice 148;
- premere il pulsante 1/√ per confermare;
- inserire l'Indirizzo di Blocco che si intende attribuire al relè (di fabbrica 255 che significa indirizzo di blocco non programmato; valori ammessi da 000 a 099);
- premere il pulsante 1/√ per confermare;
- continuare con le programmazioni successive o uscire dalla programmazione.

### Indirizzo di Dispositivo del relè ausiliario (codice 149)

- Inserire il codice 149;
- premere il pulsante 1/√ per confermare;
- inserire l'Indirizzo di Dispositivo che si intende attribuire al relè (di fabbrica 255 che significa indirizzo di dispositivo non programmato; valori ammessi da 000 a 200 o da 211 a 230);
- premere il pulsante 1/√ per confermare;
- continuare con le programmazioni successive o uscire dalla programmazione.



### Programmazioni speciali per i pulsanti di chiamata (codici 221-222)

Per facilitare la programmazione dei pulsanti di chiamata, laddove sia richiesta una numerazione flessibile, sono disponibili particolari procedure per la memorizzazione degli indirizzi.



### Programmazione dei pulsanti di chiamata con indirizzi specifici (codici 221-222)

Con la procedura che segue è possibile memorizzare in ogni pulsante di chiamata un indirizzo specifico, non legato quindi ad una numerazione sequenziale. L'indirizzo dovrà essere composto dall'indirizzo di blocco e da quello di dispositivo.

#### Indirizzo di Blocco (codice 221)

- Inserire il codice 221;
- premere il pulsante 1/√ per confermare;
- inserire l'Indirizzo di Blocco che si intende attribuire ad un pulsante specifico (valori ammessi da 000 a 099);
- tenere premuto il pulsante al quale si intende attribuire l'indirizzo, dopo 4 sec. si udrà un tono, il simbolo  smette di lampeggiare mentre il simbolo  riprende a lampeggiare velocemente;
- continuare con la programmazione dell'indirizzo di dispositivo.

#### Indirizzo di Dispositivo (codice 222)

- Inserire il codice 222;
- premere il pulsante 1/√ per confermare;
- inserire l'Indirizzo di Dispositivo che si intende attribuire ad un pulsante specifico (valori ammessi da 001 a 230);
- tenere premuto il pulsante al quale si intende attribuire l'indirizzo, dopo 4 sec. si udrà un tono, il simbolo  smette di lampeggiare mentre riprende a lampeggiare velocemente il simbolo ;
- continuare con le programmazioni successive o uscire dalla programmazione.

**Esempio:** per memorizzare nel pulsante P5 l'Indirizzo di Blocco 004 e l'Indirizzo di Dispositivo 136, e mantenere la numerazione originale per gli altri pulsanti è necessario seguire la procedura seguente:

-----  
**221+P1+004+P5(>4sec.)+222+P1+136+P5(>4sec.)**  
 -----

### Programmazione dei videocitofoni

I sistemi FARFISA DUO e le pulsantiere serie ALBA permettono di programmare in maniera semplice e veloce anche i citofoni o i videocitofoni all'interno degli appartamenti. Le procedure semplificate di programmazione differiscono a seconda che si tratti di citofoni o videocitofoni con programmazione automatica o manuale degli indirizzi.


### Videocitofoni con programmazione automatica degli indirizzi

- Predisporre il citofono o il videocitofono per la programmazione automatica (vedere il relativo manuale di prodotto);
- sul posto esterno premere il pulsante al quale si vuole associare la chiamata al citofono o videocitofono in programmazione;
- sul citofono o videocitofono uscire dalla programmazione automatica (vedere il relativo manuale di prodotto);
- operare in modo analogo per tutti i dispositivi da programmare.


### Videocitofoni con programmazione manuale degli indirizzi

- Prendere nota dell'indirizzo chiamato dai pulsanti del posto esterno come riportato nelle figure seguenti a seconda che si tratti di posto esterno a pulsante singolo o doppio;
- sul citofono o videocitofono spostare i microinterruttori in modo da comporre l'indirizzo associato al pulsante di chiamata che si intende assegnare al dispositivo (vedere il relativo manuale di prodotto);
- operare in modo analogo per tutti i dispositivi da programmare.

#### Pulsante Singolo

	109	121
099	110	122
100	111	123
101	112	124
102	113	125
103	114	126
104	115	127
105	116	128
106	117	129
107	118	130
108	119	131
	120	132

#### Pulsante Doppio

	123 119	147 143
101 099	124 120	148 144
102 100	125 121	149 145
107 103	126 122	150 146
108 104	131 127	155 151
109 105	132 128	156 152
110 106	133 129	157 153
115 111	134 130	158 154
116 112	139 135	163 159
117 113	140 136	164 160
118 114	141 137	165 161
	142 138	166 162



## EN PROGRAMMING

### "Extended Range" DUO Systems Block Address and Device Address (PDX1)

The Audio CA2124AB and Audio-Video CV-2124AB Modules are compatible with Extended Range DUO Farfisa digital systems as they support the possibility to divide the system into 99 blocks with 253 devices for each, therefore more than 25,000 devices can be installed in the system. To obtain such performance, each device must be identified by a Block Address (section of the system to which the device belongs: 001 to 099) and a Device Address (address programmed in the device: 001 to 253); Block 000 (i.e. unprogrammed block) is reserved for compatibility with existing DUO products and diagrams.

### External Video Modulators (PDX1)

The Audio CA2124AB and Audio-Video CV2124AB Modules are designed to drive external video modulators (VM2521 type or similar) to which up to 8 additional cameras can be connected.

Each additional camera is managed as an External Unit and must have its own address within the range of addresses reserved to external units (from 231 to 253); these addresses must be stored in the VM1 to VM8 parameters of the audio-video module (codes 151 to 158).

Following the request of the video intercom system, the image of the camera on the module (by default=Main Camera) will be displayed first and then, cyclically, the additional cameras from VM1 to VM8 (if fewer cameras are saved, the display cycle will automatically take into account only the cameras saved); once the cycle has finished, it will start again with the display of camera on the module and so on.

To change the camera with which the display sequence starts, you will need to store in the TP parameter (code 159) the address of the new main camera chosen from those stored in the VM1 to VM8 parameters. To reconfigure the camera on the module as the main camera, it is necessary to store the address 255 in the TP parameter.



### Factory settings

The following are the values of the default factory settings, if you need to change them follow the instructions in the following paragraphs.

- **Single button** operation mode
- Main Camera (TP)=**255** (camera on the module)
- Audio-Video module address=**231**
- Address associated with Button 1=**99**
- Address associated with the First Button of the first additional pushbutton module (single button configuration)=**101**
- Electric Lock activation time=**1 Second**
- Special function buttons=**none**


### Entering programming mode

Entering programming is only done with the unit in standby mode. To enter programming, you need to:

- simultaneously hold pressed keys **2** and **4** for 4 seconds;
- after the 4 sec. the module emits a tone and the  symbol starts flashing quickly;
- within 5 seconds press buttons **1**, **2**, **3** and **4** sequentially, the  symbol flashes quickly and the module emits a tone every 4 sec. to indicate that you are in programming mode.

### Exit programming mode

To exit programming, you need to:

- simultaneously keep pressed keys **2** and **4** for 4 sec.;
- After 4 sec. the module emits a tone and the  symbol turns off.

### Entering codes and values


To enter codes and values, use the keys **1/√** and **2**; their use is as follows:

- 1/√**: This button is pressed to confirm the entering of a code or to switch to another programming phase.
- 2**: This button is pressed to increase the value of the digit to be entered. Press the button a number of times equal to the digit to be entered (digit 1=1 press, digit 9=9 presses, digit 0=10 presses of the button).

Button pressing is confirmed by a tone.

### Notes on entering codes and values

- The codes and values to be entered must be always formed by three digits (hundreds, tens, and units); codes and values that are composed of tens and units or units alone must be completed by adding zeros. For example, number 96 becomes 096 and number 5 becomes 005.
- The digits must be entered one by one by pressing "n" times the "2" button, where "n" corresponds to the value of the digit to be entered, followed by a pause of about 2 seconds to switch to the next digit (a tone will indicate when switching to entering the next digit). For example, to enter number 096 you need to:
  - press the "2" button **10 times** to enter the digit 0 and **wait for 2 seconds** until you hear a tone;
  - press the "2" button **9 times** to enter digit 9 and **wait for 2 seconds** until you hear a tone;
  - press the "2" button **6 times** to enter the digit 6 and **wait for 2 seconds** until you hear a tone.

 **Attention:** after composing the number, always remember to confirm the entry by pressing the key **1/√**.

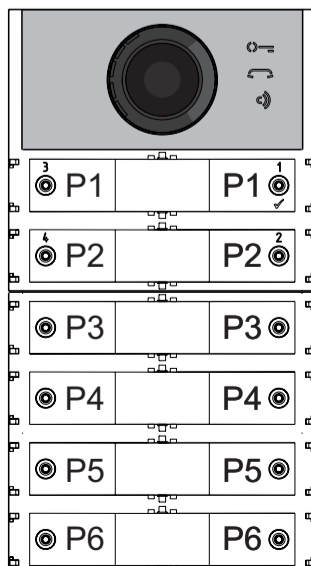
### Configuring call buttons of the Door Station

With the following programming it is possible to select the configuration of the buttons of the Door Station (default setting is single-button mode).

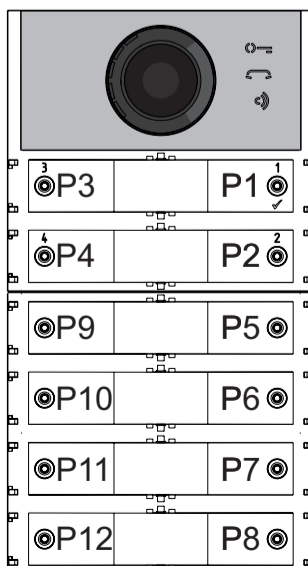
#### Single-button or double-button

The audio-video module and the additional button modules connected to it (up to 8) can work as:





#### Single-Button




#### Double-Button

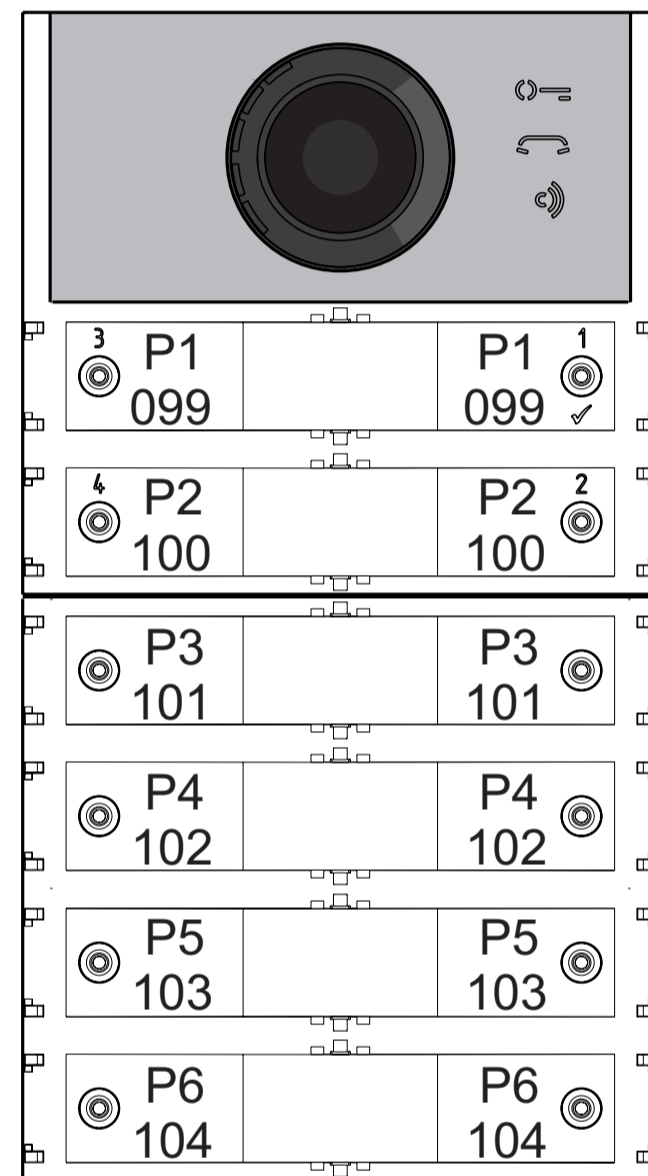


To make the selection you need to:

- Enter programming.
- For **single-button operation**, simultaneously press for 4 sec. keys **1** and **2**, the module emits a tone and the 2 symbols  and  are lit simultaneously for 2 sec. For **double-button operation**, simultaneously press for 4 sec. keys **1** and **3**, the module emits a tone and the 2 symbols  and  are lit simultaneously for 2 sec.
- Exit programming.

 **Attention:** the programming is active both on the audio-video module and on all the additional button modules connected to it.

In the case of selecting single-button operation, by default, the buttons will call the following addresses:





In the case of selecting double-button operation, by default, the buttons will call the following addresses:

3	P3		P1	1
	101		099	✓
4	P4		P2	2
	102		100	
	P9		P5	
	107		103	
	P10		P6	
	108		104	
	P11		P7	
	109		105	
	P12		P8	
	110		106	

### Programming of the Audio-Video Module

The programming of the Audio-Video Module is carried out by entering the programming code followed by its value; codes are shown in table 1.

**Table 1**  
Programming codes

000	Return to factory settings with the exception of the addresses associated with the call buttons.
001	Return to factory settings of the addresses associated with the call buttons.
111	Address of the Audio-Video Module.
112	Block address valid for all call buttons.
113	Automatic sequential allocation of device address for all call buttons.
121	Enable tone while electrical lock is opening
122	Switching OFF the video signal while electrical lock is opening.
123	Activate auxiliary relay with PB-GN contact.
124	Sending door opened warning code.
128	Extend maximum talk time to 8 minutes.
131	Electrical lock activation time.
132	Auxiliary relay activation time.
142	Presence of door keeper exchangers
148	Auxiliary relay block address.
149	Auxiliary relay device address.
151	Address of the first video camera associated with the external unit (VM1).
152	Address of the second video camera associated with the external unit (VM2).
153	Address of the third video camera associated with the external unit (VM3).

- |     |   |
|-----|---|
| 154 | Address of the fourth video camera associated with the external unit (VM4).                                   |
| 155 | Address of the fifth video camera associated with the external unit (VM5).                                    |
| 156 | Address of the sixth video camera associated with the external unit (VM6).                                    |
| 157 | Address of the seventh video camera associated with the external unit (VM7).                                  |
| 158 | Address of the eighth video camera associated with the external unit (VM8).                                   |
| 159 | Selection of the main camera associated with the Audio-Video module (TP).                                     |
| 180 | Block address of the first group first user NO Video (U1 <sub>(b)</sub> start).                               |
| 181 | Device address of the first group first user NO Video (U1 <sub>(d)</sub> start).                              |
| 182 | Block address of the first group last user NO Video (U1 <sub>(b)</sub> stop).                                 |
| 183 | Device address of the first group last user NO Video (U1 <sub>(d)</sub> stop).                                |
| 184 | Block address of the second group first user NO Video (U2 <sub>(b)</sub> start).                              |
| 185 | Device address of the second group first user NO video (U2 <sub>(d)</sub> start).                             |
| 186 | Block address of the second group last user NO Video (U2 <sub>(b)</sub> stop).                                |
| 187 | Device address of the second group last user NO Video (U2 <sub>(d)</sub> stop).                               |
| 221 | Block address for the single call button.   |
| 222 | Device address for the single call button.  |
| 223 | Block address for all buttons starting from the one in the programming.                                       |
| 224 | Automatic sequential assignment of device addresses to call buttons starting from the one in the programming. |

### Programming procedure

To carry out the programming, you need to:

- Enter the programming mode following the indications in the "Enter Programming Mode" section, the symbol will start flashing quickly notifying the operator that the device is awaiting the programming code;
- identify the programming code to use (see table 1);
- enter the three digits of the programming code you intend to use following the instructions in the "entering codes and values" section;
- press 1/√ to confirm: you will hear a tone, the symbol will stop flashing, and the symbol will start to flash quickly notifying the operator that the device is awaiting the value;
- enter the new value, following the instructions in the "Entering Codes and Values" section;
- press 1/√ to confirm: you will hear a tone and the symbol will stop flashing and the symbol will flash quickly, notifying the operator that the device is awaiting a new programming code;
- continue by entering the code of another programming or exit, following the instructions in the "Exit Programming Mode" section.

### Return to factory setting of all parameters of the Audio-Video Module except for the addresses associated with the call buttons (000 code)

With this programming, all module parameters will return to their factory value (factory values are listed at the beginning of the "Programming"

section). The addresses associated with the call buttons will not be changed.

- Enter code 000;
- press button 1/√ to confirm;
- Enter value 123;
- press button 1/√, to confirm, the device emits a tone and the , and symbols will light up for 2 sec. indicating that the parameter values have returned to default factory settings.

### Return to factory settings of all the addresses associated with the call buttons of the Audio-Video Module and any Additional Push-Buttons Modules (code 001)

With this programming, all of the Block and Device addresses assigned to call buttons will return to their factory value (factory values are listed at the beginning of the "Programming" section). The other parameters programmed in the Audio-Video module will not be changed.

- Enter code 001;
- press button 1/√ to confirm;
- Enter value 123;
- press button 1/√, to confirm, the device emits a tone and the , and symbols will light up for 2 sec. indicating that the addresses associated with the call buttons have returned to factory values.

### Audio-Video Module Address (code 111)

It is possible to store the address of the Audio-Video module (factory setting 231, addresses allowed between 231 and 250).

- Enter code 111;
- press button 1/√ to confirm;
- enter the new address of the external unit;
- press button 1/√ to confirm;
- continue with the next programming or exit programming.

### Enabling the activation of the auxiliary relay with PB-GN contact (code 123)

By enabling this function when closing the PB-GN contacts, instead of activating the electrical lock (terminals S+ and S-), is activated the auxiliary relay and contacts C and NO of J13 will be closed.

- Enter code 123;
- press button 1/√ to confirm;
- to enable the function enter the value 111; to disable the function enter the value 222;
- press button 1/√ to confirm;
- continue with the next programming or exit programming.

### Electrical Lock opening time (code 131)

The lock opening time can be varied as follows:

- enter code 131;
- press button 1/√ to confirm;
- enter the new activation time (factory setting 1 sec; allowed values 001-009 sec.);
- press button 1/√ to confirm;
- continue with the next programming or exit programming.

### Auxiliary relay activation time (code 132)

The activation time of the auxiliary relay can be varied as follows:

- enter code 132;
- press button 1/√ to confirm;
- enter the new activation time (factory setting 3 sec; allowed values 000-099 sec.);

**Attention:** saving time as 000 the relay acts as a bistable;



- press button 1/√ to confirm;
- continue with the next programming or exit programming..

**Auxiliary relay address (codes 148-149)**

On the J13 connector there is a common contact (C) and normally open contact (NO) of the internal auxiliary relay; by factory setting, the auxiliary relay is not accessible (address 255), so the audio-video module must be suitably programmed to use it. An actuator address (211 to 230) or a user address (000 to 200) can be assigned to the auxiliary relay, depending on the address saved, the auxiliary relay behaves differently:

- **Actuator address.** By saving the address of an actuator, therefore a block address from 000 to 099 and device address from 211 to 230, the auxiliary relay acts as an actuator and, when called, it activates with the mode set in the programming "**Auxiliary relay activation time**" (code 132).
- **User address.** By saving an address of a user, therefore a block address from 000 to 099 and user address from 000 to 200, the auxiliary relay only activates when the lock opening command arrives from a user having an address equal to or greater than the one saved; If you store the address 000-000, the auxiliary relay will activate upon arrival of the lock opening command of any user. The activation mode is that set in the programming "**Auxiliary relay activation time**" (code 132).

**Auxiliary relay Block Address (code 148)**

- Enter code 148;
- press button 1/√ to confirm;
- enter the Block Address that is to be assigned to the relay (factory setting 255 which means an unprogrammed Block Address; allowed values from 000 to 099);
- press button 1/√ to confirm;
- continue with the next programming or exit programming.

**Auxiliary relay Device Address (code 149)**

- Enter code 149;
- press button 1/√ to confirm;
- enter the Device Address that is to be assigned to the relay (factory setting 255 which means an unprogrammed Device Address; admissible values from 000 to 200 or 211 to 230);
- press button 1/√ to confirm;
- continue with the next programming or exit programming.



**Special programming for call buttons (codes 221-222)**

In order to make easier the programming of the call buttons, special procedures for storing addresses are available when a flexible numbering is required.



**Programming call buttons with specific addresses (codes 221-222)**

With the following procedure you can store a specific address on each call button, therefore not tied to a sequential numbering. The address must be composed of the Block Address and the Device Address.

**Blockadresse (Code 221)**

- Enter code 221; **1st button module**
- press button 1/√ to confirm;
- enter the Block Address that is to be assigned to a specific button (values allowed from 000 to 099);
- hold pressed the button to which the address is to be assigned, after 4 sec. you will hear a tone, symbol  will stop flashing while symbol  will resume flashing quickly;
- continue with the programming of the Device Address.

**Device Address (code 222)**

- Enter code 222; **2nd button module**
- press button 1/√ to confirm;
- enter the Device Address that is to be assigned to a specific button (values allowed from 001 to 230);
- hold pressed the button to which the address is to be assigned, after 4 sec. you will hear a tone, symbol  will stop flashing while symbol  will resume flashing quickly;
- continue with the next programming or exit programming.

**Example:** to store the Block Address 004 and the Device Address 136 in the P5 button, and keep the original numbering for all the other buttons, follow these steps:

-----  
**221+P1+004+P5(>4sec.)+222+P1+136+P5(>4sec.)**  
 -----

**Video intercom programming**

The FARFISA DUO systems and the ALBA series push-buttons panel allow you to quickly and easily program the intercoms or video-intercoms inside the apartments. Simplified programming procedures differ depending on whether they are intercoms or video intercoms with automatic or manual address programming.


**Video intercom systems with automatic address programming**

- Arrange the intercom or video-intercom for automatic programming (see the relevant product manual);
- on the door station, press the button to which you want to associate the call;
- on the intercom or video-intercom, exit the automatic programming (see the relevant product manual);
- proceed in the same way for all devices to be programmed.


**Video intercom system with manual address programming**

- Note the address that is called by the door station buttons as shown in the following figures, depending on whether it is a single or double button door station;
- on the intercom or video-intercom, move the micro-switches in order to set the address associated with the call button that is to be assigned to the device (see the relevant product manual);
- proceed in the same way for all devices to be programmed.

**Single-Button**

	109	121
099	110	122
100	111	123
101	112	124
102	113	125
103	114	126
104	115	127
105	116	128
106	117	129
107	118	130
108	119	131
	120	132

**Double-Button**

	123 119	147 143
101 099	124 120	148 144
102 100	125 121	149 145
107 103	126 122	150 146
108 104	131 127	155 151
109 105	132 128	156 152
110 106	133 129	157 153
115 111	134 130	158 154
116 112	139 135	163 159
117 113	140 136	164 160
118 114	141 137	165 161
	142 138	166 162

## FR PROGRAMMATIONS

### Systèmes DUO à "Gamme Étendue" Adresse de Bloc et de Dispositif (PDX1)

Les Modules Audio CA2124AB et Audio-Vidéo CV2124AB sont compatibles avec les systèmes digital DUO Farfisa à Gamme Étendue, car ils permettent de diviser l'installation en 99 blocs, lesquels comprennent 253 dispositifs chacun; Possibilité donc d'installer plus de 25000 dispositifs dans le système. Pour atteindre de telles performances, il faut que chaque dispositif soit identifié par une adresse de Bloc (section de l'installation à laquelle le dispositif appartient: de 001 à 099) et par une adresse de Dispositif (adresse programmée dans le dispositif de 001 à 253); le bloc 000 (c.-à-d. le bloc non programmé) est réservé puisque compatible avec les produits et les schématiques DUO existantes.

### Modulateurs Vidéo Externes (PDX1)

Les Modules Audio CA2124AB et Audio-Vidéo CV2124AB sont prédisposés pour gérer des modulateurs vidéo externes (type VM2521 ou autre) lesquels permettent de connecter jusqu'à 8 caméras supplémentaires.

Chaque caméra supplémentaire se gère comme une plaque de rue et doit posséder une propre adresse, située dans l'intervalle des adresses réservées aux postes externes (de 231 à 253); ces adresses doivent être mémorisées dans les paramètres de VM1 à VM8 du module audio-vidéo (codes de 151 à 158).

Suite à la demande du portier-vidéo, la première à s'afficher sera l'image de la caméra à bord du module (d'usine=Caméra Principale) puis, cycliquement, les autres caméras qui vont de la VM1 à la VM8 (si c'est un nombre inférieur de caméras qu'on a mémorisé, le cycle d'affichage, automatiquement, ne tiendra compte que de celles mémorisées); une fois terminé, on repartira avec l'affichage de la caméra à bord du module et ainsi de suite.

Pour modifier la caméra qui débutera la séquence d'affichage, il faudra mémoriser l'adresse de la nouvelle caméra principale, choisies parmi celles mémorisées dans les paramètres allant de VM1 à VM8, dans le paramètre TP (code 159). Pour redéfinir à nouveau la caméra à bord du module en tant que caméra principale, il faut mémoriser l'adresse 255 dans le paramètre TP.



### Programmations d'usine

Voici les valeurs de programmations effectuées en usine; pour les modifier, suivre les indications données dans les prochains paragraphes.

- Modalité fonctionnement à **rangée singulière**
- Caméra Principale (TP)=**255** (caméra à bord du module)
- Adresse module audio-vidéo=**231**
- Adresse associée au bouton-poussoir 1=**99**
- Adresse associée au première bouton du premier module boutons-poussoirs supplémentaire (rangée singulière)=**101**
- Durée actionnement serrure=**1 seconde**
- Boutons avec fonctions spéciales = aucune


### Entrer en modalité programmation

L'entrée en programmation n'est possible que si le poste externe est en état de repos. Pour entrer en programmation, il faut:

- presser simultanément les boutons **2** et **4** pendant 4 secondes;
- après ces 4 sec., le module émet un son tandis que le symbole  commencera à clignoter rapidement;
- avant 5 secondes, presser en séquence les boutons **1**, **2**, **3** et **4** tandis que le symbole  clignote rapidement et que le module émet un son toutes les 4 secondes pour indiquer qu'on est entré en programmation.

### Sortir de la modalité programmation

Pour sortir de la programmation, il faut:

- presser simultanément les boutons **2** et **4** pendant 4 secondes
- Après ces 4 secondes, le module émet un son et le symbole  s'éteint.

### Saisie des codes et des valeurs


Pour saisir les codes et les valeurs, utiliser les Boutons **1/√** et **2**, dont voici la signification:

- 1/√**: La pression de ce bouton permet de **confirmer la saisie d'un code** ou bien de **passer à une phase de programmation suivante**.
- 2**: La pression de ce bouton permet d'**augmenter la valeur du chiffre à saisir**. Appuyer sur le bouton le nombre de fois du chiffre à saisir (chiffre 1=1 pression; chiffre 9=9 pressions; chiffre 0=10 pressions).

La pression des touches est suivie d'un son.

### Notes sur la saisie de codes et de valeurs

- Les codes et les valeurs à saisir doivent toujours être composés de 3 chiffres (centaine, dizaine et unité); les codes et les valeurs, qui ne sont composées que de dizaines et d'unités devront être complétés par des zéros. Par exemple, le nombre 96 devient 096 et le nombre 5 devient 005.
- Il faut saisir les chiffres l'un un après l'autre, en appuyant "n" fois sur le bouton "2", où "n" correspond à la valeur du chiffre à saisir, suivi d'une pause de 2 sec. env. avant de passer au chiffre suivant (un son l'indique). Exemple, pour saisir le numéro 096, il faudra:
  - **appuyer 10 fois** sur le bouton "2" afin de saisir le chiffre 0 puis **attendre 2 sec.** jusqu'à émission d'un son
  - **appuyer 9 fois** sur le bouton "2" afin de saisir le chiffre 9 puis **attendre 2 sec.** jusqu'à émission d'un son
  - **appuyer 6 fois** sur le bouton "2" afin de saisir le chiffre 6 puis **attendre 2 sec.** jusqu'à émission d'un son.

 **Attention:** une fois le numéro composé, confirmez à l'aide de le bouton **1/√**.

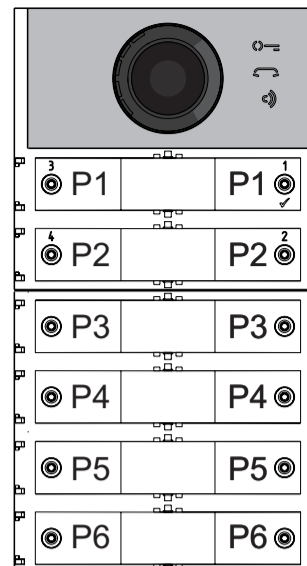
### Configuration des boutons d'appel de la plaque de rue

La programmation suivante permet de sélectionner la configuration des boutons d'appel de la plaque de rue (d'usine, c'est la modalité à **rangée singulière** qui est configurée).

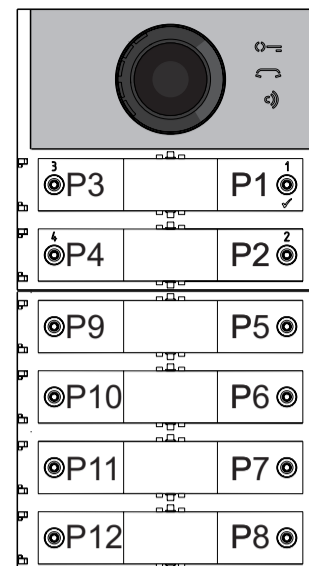
### Rangée singulière ou rangée double

Le module audio-vidéo et les modules de boutons-poussoirs supplémentaires y étant connectés (max 8) peuvent fonctionner en qualité de:





### Rangée singulière




### Rangée double

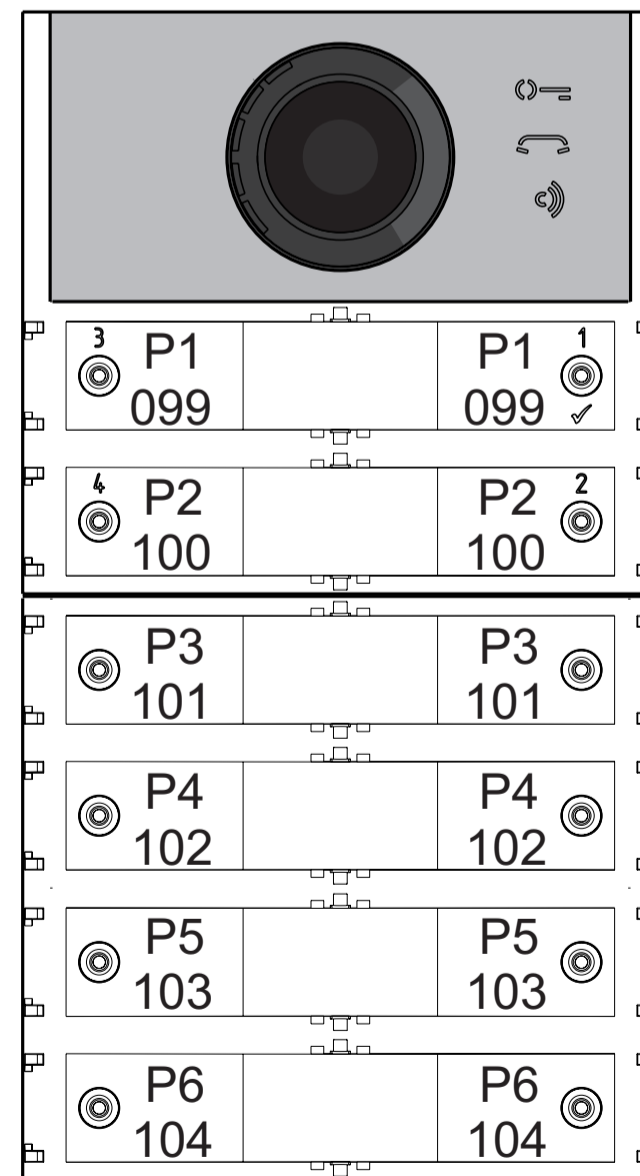


Pour effectuer la sélection, il faut:

- Entrer en programmation.
- Pour le fonctionnement à **rangée singulière**, **presser simultanément les boutons 1 et 2 pendant 4 sec**, le module émet un son tandis que les 2 symboles  et  s'allument tous deux pendant 2 sec. Pour le fonctionnement à **rangée double**, **presser simultanément les boutons 1 et 3 pendant 4 sec**, le module émet un ton tandis que les symboles  et  s'allument tous deux pendant 2 sec.
- Sortir de la programmation.

 **Attention:** la programmation effectuée est active et sur le module audio-vidéo et sur tous les modules de boutons-poussoirs supplémentaires connectés.

**Dans le cas de sélection à rangée singulière (d'usine), les boutons appelleront les adresses suivantes:**





Dans le cas de sélection à rangée double (d'usine) les boutons appelleront les adresses suivantes:

3 P3 101	P1 099
4 P4 102	P2 100
P9 107	P5 103
P10 108	P6 104
P11 109	P7 105
P12 110	P8 106

#### Programmation de la plaque de rue

Les programmations de la plaque de rue s'effectuent en saisissant le code de la programmation, puis la valeur correspondante; les codes sont reportés dans le tableau 1.

Tableau 1  
Codes de programmation

- 000 Retour à la programmation d'usine avec exclusion des adresses associées aux boutons d'appel.
- 001 Retour à la programmation d'usine des adresses associées aux boutons d'appel.
- 111 Adresse du module audio-vidéo.
- 112 Adresse de Bloc valable pour toutes les boutons d'appel.
- 113 Assignation séquentielle automatique de l'adresse de dispositif pour toutes les boutons d'appel.
- 121 Activation signalisation ouverture serrure.
- 122 Étendre le signal vidéo durant l'ouverture de la serrure.
- 123 Activation relais auxiliaire avec contact PB-GN.
- 124 Envoi signalisation porte ouverte.
- 128 Extension temps maximum de conversation 8 minutes.
- 131 Temps ouverture serrure.
- 132 Temps activation relais auxiliaire.
- 142 Présence standards de conciergerie.
- 148 Adresse de bloc du relais auxiliaire.
- 149 Adresse de dispositif du relais auxiliaire.
- 151 Adresse de la première caméra associée au poste externe (VM1).

- 152 Adresse de la deuxième caméra associée au poste externe (VM2).
- 153 Adresse de la troisième caméra associée au poste externe (VM3).
- 154 Adresse de la quatrième caméra associée au poste externe (VM4).
- 155 Adresse de la cinquième caméra associée au poste externe (VM5).
- 156 Adresse de la sixième caméra associée au poste externe (VM6).
- 157 Adresse de la septième caméra associée au poste externe (VM7).
- 158 Adresse de la huitième caméra associée au poste externe (VM8).
- 159 Sélection caméra principale associée au poste externe (TP).
- 180 Adresse de bloc du premier utilisateur du premier groupe NO Video (U1<sub>(b)</sub> start).
- 181 Adresse de dispositif du premier utilisateur du premier groupe NO Video (U1<sub>(d)</sub> start).
- 182 Adresse de bloc du premier utilisateur du premier groupe NO Video (U1<sub>(b)</sub> stop).
- 183 Adresse de dispositif du dernier utilisateur du premier groupe NO Video (U1<sub>(d)</sub> stop).
- 184 Adresse de bloc du premier utilisateur du deuxième groupe NO Video (U2<sub>(b)</sub> start).
- 185 Adresse de dispositif du premier utilisateur du deuxième groupe NO Video (U2<sub>(d)</sub> start).
- 186 Adresse de bloc du dernier utilisateur du deuxième groupe NO Video (U2<sub>(b)</sub> stop).
- 187 Adresse de dispositif du dernier utilisateur du deuxième groupe (U2<sub>(d)</sub> stop).
- 221 Adresse de bloc pour le single bouton d'appel.
- 222 Adresse de dispositif pour le single bouton d'appel.
- 223 Adresse de bloc pour toutes les boutons d'appel à partir de celui en programmation.
- 224 Assignation séquentielle automatique des adresses de dispositif aux boutons d'appel à partir de celui en programmation.

#### Procédure de programmation

Pour effectuer la programmation, il faut:

- entrer en modalité programmation selon les indications du paragraphe "Entrer en modalité programmation", le symbole commencera à clignoter rapidement pour indiquer que le dispositif est en attente du code de programmation;
- identifier le code de la programmation à effectuer (voir tableau 1);
- saisir les trois chiffres du code de programmation à effectuer selon les indications du paragraphe "saisie codes et valeurs";
- appuyer sur 1/√ pour confirmer: on entendra un son, le symbole arrêtera de clignoter tandis que le symbole commencera à clignoter rapidement pour indiquer que le dispositif est en attente de la valeur;
- saisir la nouvelle valeur, selon les indications du paragraphe "Saisie codes et valeurs";
- appuyer sur 1/√ pour confirmer: on entendra un son, le symbole arrêtera de clignoter tandis que le symbole commencera à clignoter rapidement pour indiquer que le dispositif est en attente du nouveau code de programmation;
- poursuivre en saisissant le code d'une autre programmation ou sortir selon les indications du paragraphe "Sortir de la modalité programmation".

#### Retour à la programmation d'usine de tous les paramètres du Module Audio-Vidéo à l'exclusion des adresses associées aux boutons d'appel (code 000)

Avec cette programmation, tous les paramètres du module reviendront à la valeur d'usine (ces valeurs sont reportées au début du chapitre "programmations". Les adresses associées aux boutons d'appel ne seront pas modifiées.

- Saisir le code 000;
- appuyer sur le bouton 1/√ pour confirmer;
- Saisir la valeur 123;
- appuyer sur le bouton 1/√ pour confirmer, le dispositif émet un son et les symboles et s'allumeront pendant 2 sec. pour indiquer que les valeurs des paramètres sont de nouveau celles d'usine.

#### Retour à la programmation d'usine de toutes les adresses associées aux boutons d'appel du Module Audio-Vidéo et des éventuels Modules Bouton-Poussoirs Supplémentaires (code 001)

Avec cette programmation, toutes les adresses et de Bloc et de Dispositif attribuées aux boutons d'appel reviendront à la valeur d'usine (ces valeurs sont reportées au début du chapitre "programmations". Les autres paramètres programmés dans le module Audio-Vidéo ne seront pas modifiés.

- Saisir le code 001;
- appuyer sur le bouton 1/√ pour confirmer;
- Saisir la valeur 123;
- appuyer sur le bouton 1/√ pour confirmer, le dispositif émet un son et les symboles et s'allumeront pendant 2 sec. pour indiquer que les adresses associées aux boutons d'appel sont de nouveau celles d'usine.

#### Adresse du module Audio-Vidéo (code 111)

Il est possible de mémoriser l'adresse du module Audio-Vidéo (d'usine 231, adresses admises entre 231 et 250).

- Saisir le code 111;
- appuyer sur le bouton 1/√ pour confirmer;
- saisir la nouvelle adresse de la plaque de rue
- appuyer sur le bouton 1/√ pour confirmer;
- continuer avec les programmations successives ou sortir de la programmation.

#### Abilitation du relais auxiliaire avec le contact PB-GN (code 123)

En activant cette fonction lorsque on court-circuite les contacts PB-GN, on active les contacts du relais auxiliaire (contacts C et NA de J13) au lieu de l'actionnement de la serrure (bornes S+ et S-).

- Saisir le code 123;
- appuyer sur le bouton 1/√ pour confirmer;
- pour activer la fonction, saisir la valeur 111; pour désactiver la fonction, saisir la valeur 222;
- appuyer sur le bouton 1/√ pour confirmer;
- continuer avec les programmations successives ou sortir de la programmation.

#### Temps ouverture serrure (code 131)

Le temps d'ouverture de la serrure peut être modifié de la manière suivante:

- saisir le code 131;
- appuyer sur le bouton 1/√ pour confirmer;
- saisir le nouveau temps d'activation (d'usine 1 sec.; valeurs admises 001-009 sec.);
- appuyer sur le bouton 1/√ pour confirmer;
- continuer avec les programmations successives ou sortir de la programmation.

**Temps activation relais auxiliaire (code 132)**

Il est possible de modifier le temps d'activation du relais auxiliaire, en procédant ainsi:

- saisir le code 132;
- appuyer sur le bouton 1/√ pour confirmer;
- saisir le nouveau temps d'activation (d'usine 3 sec.; valeurs admises 000-099 sec.).

**⚠ Attention:** si on mémorise le temps 000, le relais se comporte comme bistable;

- appuyer sur le bouton 1/√ pour confirmer;
- continuer avec les programmations successives ou sortir de la programmation.

**Adresse relais auxiliaire (codes 148-149)**

Le contact commun (C) et le contact normalement ouvert (NA) du relais auxiliaire se trouvent sur le connecteur J13; d'usine, le relais auxiliaire n'est pas accessible (adresse 255); il faudra donc le programmer afin qu'il puisse utiliser le module audio-vidéo. Au relais auxiliaire on peut attribuer une adresse d'un actionneur (de 211 à 230) ou une adresse d'un utilisateur (de 000 à 200); selon l'adresse mémorisée, le relais auxiliaire se comporte différemment.

- **Adresse actionneur.** En mémorisant l'adresse d'un actionneur et donc l'Adresse de Bloc de 000 à 099 et une Adresse de Dispositif de 211 à 230, le relais auxiliaire se comporte comme un actionneur et quand il est appelé, il s'active avec la modalité configurée dans la programmation "**Temps actionnement relais auxiliaire** (code 132)".

- **Adresse utilisateur.** En mémorisant l'adresse d'un utilisateur, et donc une Adresse de Bloc de 000 à 099 et une Adresse de Dispositif de 000 à 200, le relais auxiliaire ne s'active que lorsqu'une commande d'ouverture de la serrure est effectuée par l'utilisateur et qui possède une adresse égale ou supérieure à celle mémorisée; si on mémorise l'adresse 000-000, le relais auxiliaire s'activera lors de la commande d'ouverture de la serrure, quel que soit l'utilisateur. La modalité d'activation est celle configurée dans la programmation "**Temps actionnement relais auxiliaire** (code 132)".

**Adresse de Bloc du relais auxiliaire (code 148)**

- Saisir le code 148;
- appuyer sur le bouton 1/√ pour confirmer;
- saisir l'Adresse de Bloc à attribuer au relais (d'usine 255 qui signifie une adresse de bloc non programmée; valeurs admises de 000 à 099);
- appuyer sur le bouton 1/√ pour confirmer;
- continuer avec les programmations successives ou sortir de la programmation.

**Adresse de Dispositif du relais auxiliaire (code 149)**

- Saisir le code 149;
- appuyer sur le bouton 1/√ pour confirmer;
- saisir l'Adresse de Dispositif à attribuer au relais (d'usine 255 qui signifie une adresse de dispositif non programmée; valeurs admises de 000 à 200 ou de 211 à 230);
- appuyer sur le bouton 1/√ pour confirmer;
- continuer avec les programmations successives ou sortir de la programmation.



**Programmations spéciales pour les boutons d'appel (codes 221-222).**

Pour faciliter la programmation des boutons d'appel lorsqu'une numération flexible est requise, il existe des procédures particulières pour mémoriser les adresses.



**Programmation des boutons d'appel avec adresses spécifiques (codes 221-222).**

La procédure qui suit permet de mémoriser une adresse spécifique pour chaque bouton d'appel, cela n'est donc pas lié à une numération séquentielle, l'adresse devra être composée par l'Adresse de Bloc et celle de Dispositif.

**Adresse de bloc (code 221)**

- Saisir le code 221;
- appuyer sur le bouton 1/√ pour confirmer;
- saisir l'Adresse de Bloc à attribuer à un bouton spécifique (valeurs admises de 000 à 099);
- maintenir pressée le bouton à laquelle attribuer l'adresse; après 4 sec., on entendra un son, le symbole  arrêtera de clignoter tandis que le symbole  recommencera à clignoter rapidement;
- continuer avec la programmation de l'Adresse de Dispositif.

**Indirizzo di dispositivo (codice 222)**

- Saisir le code 222;
- appuyer sur le bouton 1/√ pour confirmer;
- saisir l'adresse de dispositif à attribuer à un bouton spécifique (valeurs admises de 001 à 230);
- maintenir pressée le bouton à laquelle attribuer l'adresse; après 4 sec., on entendra un son, le symbole  arrêtera de clignoter tandis que le symbole  recommencera à clignoter rapidement;
- continuer avec les programmations successives ou sortir de la programmation.

**Exemple:** pour mémoriser l'Adresse de Bloc 004 et l'Adresse de Dispositif 136 dans le bouton P5 et maintenir la numération originale pour les autres boutons, suivre la procédure suivante:

-----  
**221+P1+004+P5(>4sec.)+222+P1+136+P5(>4sec.)**  
 -----

**Programmation des vidéophones**

Les systèmes FARFISA DUO et les plaques de rue, série ALBA, permettent également de programmer des interphones ou des vidéophones à l'intérieur d'appartements, très simplement et rapidement. Les procédures simplifiées de programmation diffèrent selon que le système programme les adresses automatiquement ou manuellement.


**Vidéophones avec programmation automatique des adresses**

- Prédéposer l'interphone ou le vidéophone pour le programmer automatiquement (voir manuel du produit correspondant);
- sur la plaque de rue, appuyer sur le bouton à laquelle associer l'appel vers l'interphone ou le vidéophone en programmation;
- sur l'interphone ou le vidéophone, sortir de la programmation automatique (voir manuel du produit correspondant);
- procéder de la même façon pour tous les dispositifs à programmer.


**Vidéophones avec programmation manuelle des adresses**

- Prendre note de l'adresse appelée par les boutons de la plaque de rue comme selon les figures suivantes selon qu'il s'agit d'un poste externe à rangée singulière ou double;
- déplacer les micro-interrupteurs sur l'interphone ou le vidéophone de façon à composer l'adresse associée à le bouton d'appel à attribuer au dispositif (voir le manuel du produit correspondant);
- procéder de la même façon pour tous les dispositifs à programmer.

**Rangée singulière**

	109	121
099	110	122
100	111	123
101	112	124
102	113	125
103	114	126
104	115	127
105	116	128
106	117	129
107	118	130
108	119	131
	120	132

**Rangée double**

	123 119	147 143
101 099	124 120	148 144
102 100	125 121	149 145
107 103	126 122	150 146
108 104	131 127	155 151
109 105	132 128	156 152
110 106	133 129	157 153
115 111	134 130	158 154
116 112	139 135	163 159
117 113	140 136	164 160
118 114	141 137	165 161
	142 138	166 162



## ES PROGRAMACIONES

### Sistemas DUO con "Rango Ampliado" Dirección de Bloque y Dirección de Dispositivo (PDX1)

Los Módulos Audio CA2124AB y Audio-Vídeo CV2124AB son compatibles con los sistemas digitales DUO Farfisa con Rango Ampliado, porque admiten la posibilidad de dividir el sistema en 99 bloques con 253 dispositivos cada uno. Por lo tanto, en el sistema pueden instalarse más de 25000 dispositivos. Para obtener dichas prestaciones, es necesario que cada dispositivo esté identificado por una dirección de Bloque (sección del sistema a la cual pertenece el dispositivo: de 001 a 099) y una dirección de Dispositivo (dirección programada en el dispositivo: de 001 a 253). El bloque 000 (es decir, bloque no programado) está reservado para la compatibilidad con los productos y las esquemáticas DUO existentes.

### Moduladores Vídeo Exteriores (PDX1)

Los Módulos Audio CA2124AB y Audio-Vídeo CV2124AB están preparados para gestionar moduladores vídeo exteriores (tipo VM2521 o similares), a los cuales pueden conectarse hasta 8 telecámaras adicionales. Cada telecámara adicional es gestionada como una Placa de Calle y debe tener una dirección propia en el intervalo de las direcciones reservadas a placas de calle (de 231 a 253). Dichas direcciones deben memorizarse en los parámetros de VM1 a VM8 del módulo audio-vídeo (códigos de 151 a 158).

Tras la solicitud del vídeoportero, primero se visualiza la imagen de la telecámara en el módulo (de fábrica=Telecámara Principal) y luego, cíclicamente, las telecámaras adicionales desde la VM1 hasta la VM8 (si se ha memorizado una cantidad menor de telecámaras, el ciclo de visualización tiene en cuenta automáticamente solo las telecámaras memorizadas). Una vez finalizado el ciclo, comienza de nuevo la visualización de la telecámara en el módulo y así sucesivamente.

Para cambiar la telecámara con la que comienza la secuencia de visualización, debe memorizarse en el parámetro TP (código 159) la dirección de la nueva telecámara principal elegida de entre las memorizadas en los parámetros de VM1 a VM8. Para volver a definir como telecámara principal la telecámara que se encuentra en el módulo, es necesario memorizar en el parámetro TP la dirección 255

### Programaciones de fábrica

A continuación se listan los valores de las programaciones efectuadas en fábrica. Si es preciso modificarlas, seguir las indicaciones de los siguientes apartados.

- Modalidad de funcionamiento en **fila simple**
- Telecámara Principal=255 (telecámara presente en el módulo)
- Dirección Placa de Calle=231
- Dirección asociada al Botón 1= 99
- Dirección asociada al Primer Botón de la primera placa adicional (fila simple)=101
- Duración de accionamiento de cerradura=1 segundo
- Botones con funciones especiales=ninguno

### Entrar en modalidad de programación

La entrada en programación solo se produce con la placa de calle en estado de reposo. Para entrar en programación, es preciso realizar lo siguiente:

- Mantener presionados, al mismo tiempo, los botones 2 y 4 durante 4 segundos.
- Transcurridos los 4 segundos, el módulo emite un tono y el símbolo comienza a destellar rápido.
- Dentro de los 5 segundos, presionar en secuencia los botones 1, 2, 3 y 4, el símbolo destella rápido y el módulo emite un tono cada 4 segundos para indicar que se ha entrado en modalidad de programación.

### Salir de la modalidad de programación

Para salir de la programación, es preciso realizar lo siguiente:

- Presionar, al mismo tiempo, los botones 2 y 4 durante 4 segundos.
- Transcurridos los 4 segundos, el módulo emite un tono y el símbolo se apaga.

### Ingreso de códigos y valores

Para ingresar los códigos y valores, usar los botones 1 y 2; el significado de estos es el siguiente:

- 1: Presionar este botón sirve para **confirmar el ingreso de un código** o bien **pasar a una fase de programación posterior**.
- 2: Presionar este botón sirve para **incrementar el valor de la cifra que debe ingresarse**. Presionar el botón una cantidad de veces igual a la cifra que debe ingresarse (cifra 1 = 1 presión; cifra 9 = 9 presiones; cifra 0 = 10 presiones del botón).

Un tono confirma la presión de los botones.

### Notas sobre el ingreso de códigos y valores

- Los códigos y valores que deben ingresarse siempre deben estar formados por tres cifras (centenas, decenas y unidades). Los códigos y valores formados solo por decenas y unidades o solo por unidades deben completarse agregando ceros. Por ejemplo, el número 96 se convierte en 096 y el número 5, en 005.
- Las cifras deben ingresarse una por vez. El botón "2" debe presionarse "n" veces, donde "n" es el valor de la cifra que debe ingresarse, y luego de una pausa de unos 2 segundos se pasa a la siguiente cifra (un tono indica cuando ingresar la siguiente cifra). Por ejemplo, para ingresar el número 096 es preciso realizar lo siguiente:
  - Para ingresar la **cifra 0**, presionar **10 veces** el botón "2" y **esperar 2 segundos** hasta que se escucha el tono.
  - Para ingresar la **cifra 9**, presionar **9 veces** el botón "2" y **esperar 2 segundos** hasta que se escucha el tono.
  - Para ingresar la **cifra 6**, presionar **6 veces** el botón "2" y **esperar 2 segundos** hasta que se escucha el tono.

**Atención:** luego de ingresar el número, siempre recordar confirmar dicho ingreso presionando el botón 1.

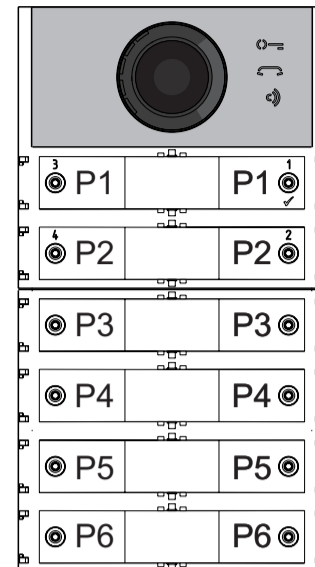
### Configuración de botones de llamada de la placa de calle

Con la siguiente programación, puede seleccionarse la configuración de los botones de llamada de la placa de calle (de fábrica está establecida la modalidad en fila simple).

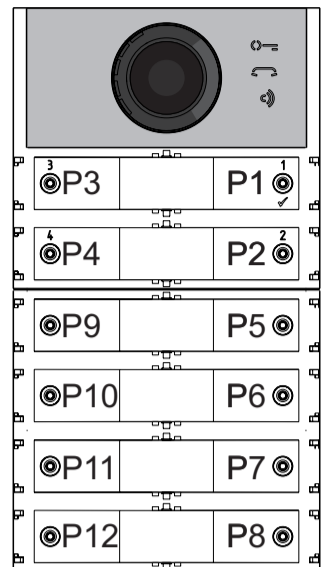
### Fila simple o fila doble

El módulo audio-vídeo y los módulos botones adicionales conectados a este (máx. 8) pueden funcionar como:

#### Fila Simple



#### Fila Doble

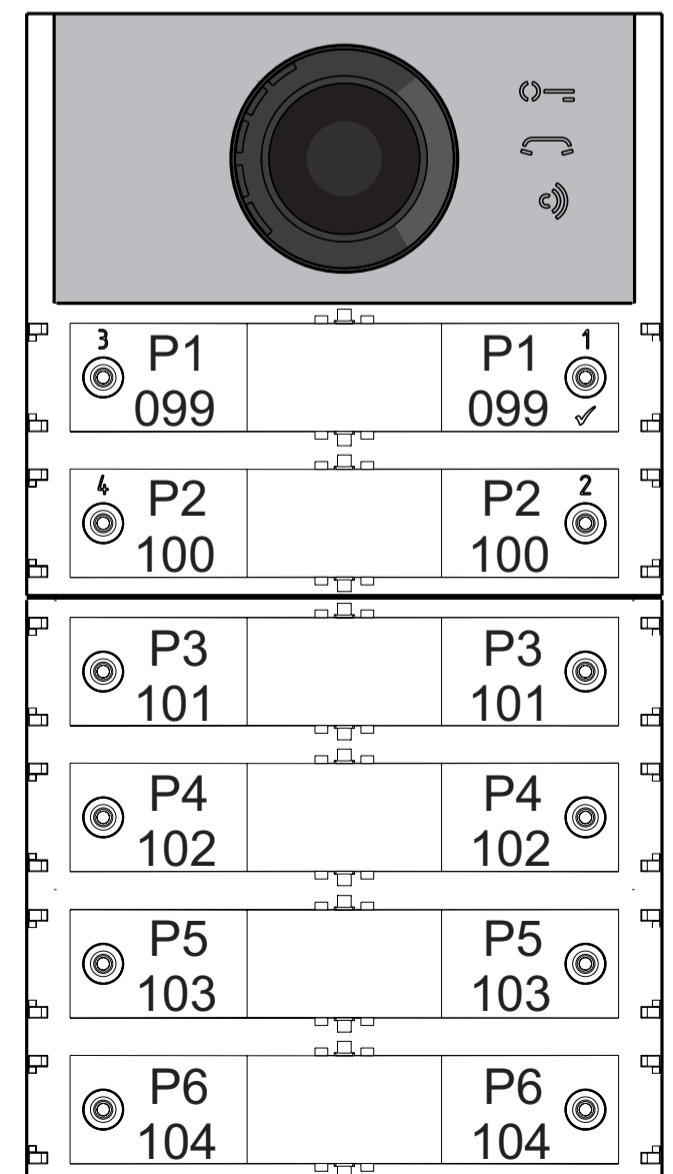


Para elegir, es preciso realizar lo siguiente:

- Entrar en programación.
- Para el funcionamiento en **fila simple**, presionar, al mismo tiempo y durante 4 s, los botones 1 y 2. El módulo emite un tono y los símbolos y se encienden simultáneamente durante 2 s. Para el funcionamiento en **fila doble**, presionar, al mismo tiempo y durante 4 s, los botones 1 y 3. El módulo emite un tono y los símbolos y se encienden simultáneamente durante 2 s.
- Salir de la programación.

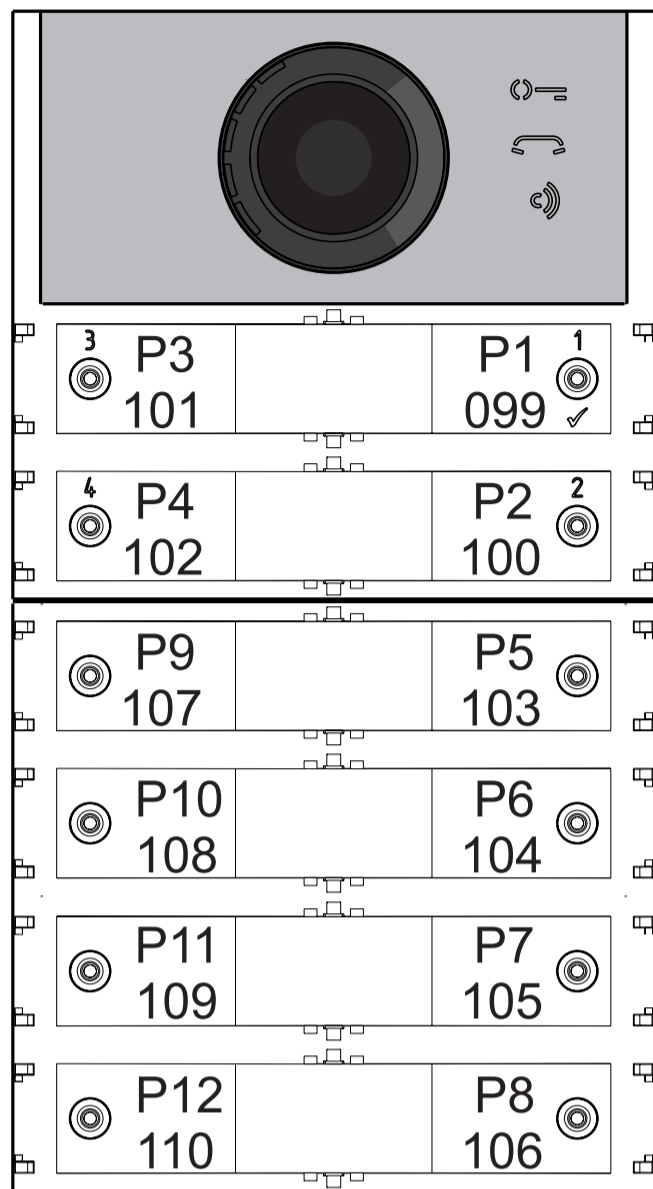
**Atención:** La programación efectuada está activa tanto en el módulo audio-vídeo como en todos los módulos botones adicionales conectados a este.

En caso de elección en fila simple de fábrica, los botones llaman a las siguientes direcciones:





En caso de elección en fila doble de fábrica, los botones llaman a las siguientes direcciones:



### Programación del Módulo Audio-Vídeo

Las programaciones del módulo placa de calle Audio-Vídeo se realizan ingresando el código de la programación seguido del valor correspondiente. Los códigos se indican en la tabla 1.

Tabla 1  
Códigos de programación

- 000 Regreso a la programación de fábrica con exclusión de las direcciones asociadas a los botones de llamada.
- 001 Regreso a la programación de fábrica de las direcciones asociadas a los botones de llamada.
- 111 Dirección de la placa de calle.
- 112 Dirección de bloque válida para todos los botones de llamada.
- 113 Asignación secuencial automática de la dirección de dispositivo para todos los botones de llamada.
- 121 Habilitación tono de indicación de apertura de cerradura.
- 122 Apagado de la señal de vídeo durante la apertura de la cerradura.
- 123 Activación de relé auxiliar con contacto PB-GN.
- 124 Envío de indicación de puerta abierta.
- 128 Extensión del tiempo máximo de conversación 8 minutos.
- 131 Tiempo de apertura de cerradura.
- 132 Tiempo de activación de relé auxiliar.
- 142 Presencia de centralitas de conserjería.
- 148 Dirección de bloque del relé auxiliar.
- 149 Dirección de dispositivo del relé auxiliar.

- 151 Dirección de la primera telecámara asociada a la placa de calle (VM1).
- 152 Dirección de la segunda telecámara asociada a la placa de calle (VM2).
- 153 Dirección de la tercera telecámara asociada a la placa de calle (VM3)..
- 154 Dirección de la cuarta telecámara asociada a la placa de calle (VM4).
- 155 Dirección de la quinta telecámara asociada a la placa de calle (VM5).
- 156 Dirección de la sexta telecámara asociada a la placa de calle (VM6).
- 157 Dirección de la séptima telecámara asociada a la placa de calle (VM7).
- 158 Dirección de la octava telecámara asociada a la placa de calle (VM8).
- 159 Selección de telecámara principal asociada a la placa de calle (TP).
- 180 Dirección de bloque del primer usuario del primer grupo NO Vídeo (U1<sub>(b)</sub> start).
- 181 Dirección de dispositivo del primer usuario del primer grupo NO Vídeo (U1<sub>(c)</sub> start).
- 182 Dirección de bloque del último usuario del primer grupo NO Vídeo (U1<sub>(b)</sub> stop).
- 183 Dirección de dispositivo del último usuario del primer grupo NO Vídeo (U1<sub>(c)</sub> stop).
- 184 Dirección de bloque del primer usuario del segundo grupo NO Vídeo (U2<sub>(b)</sub> start).
- 185 Dirección de dispositivo del primer usuario del segundo grupo NO vídeo (U2<sub>(c)</sub> start).
- 186 Dirección de bloque del último usuario del segundo grupo NO Vídeo (U2<sub>(b)</sub> stop).
- 187 Dirección de dispositivo del último usuario del segundo grupo NO Vídeo (U2<sub>(c)</sub> stop).
- 221 Dirección de bloque solo para el botón de llamada.
- 222 Dirección de dispositivo solo para el botón de llamada.
- 223 Dirección de bloque para todos los botones a partir de aquel en programación.
- 224 Asignación secuencial automática de las direcciones de dispositivo a los botones de llamada a partir de aquel en programación.

### Procedimiento de programación

Para efectuar la programación, es preciso realizar lo siguiente:

- **Entrar en modalidad de programación** siguiendo las indicaciones descritas en el apartado "Entrar en modalidad de programación". El símbolo comienza a destellar rápido para indicar al operador que el dispositivo está esperando el código de programación.
- **Identificar el código de programación que debe ejecutarse** (véase tabla 1).
- **Ingresar las tres cifras del código de programación que se quiere efectuar** siguiendo las indicaciones del apartado "Ingreso de códigos y valores".
- **Presionar 1/√ para confirmar:** se escucha un tono, el símbolo deja de destellar y comienza a destellar rápido el símbolo para indicar al operador que el dispositivo está esperando el valor.
- **Ingresar el nuevo valor,** siguiendo las indicaciones del apartado "Ingreso de códigos y valores".
- **Presionar 1/√ para confirmar:** se escucha un tono, el símbolo deja de destellar y comienza a destellar rápido el símbolo para indicar al operador que el dispositivo está esperando un nuevo código de programación.

- **Continuar** ingresando el código de otra programación o salir siguiendo las indicaciones del apartado "Salir de la modalidad de programación".

### Regreso a la programación de fábrica de todos los parámetros del módulo Audio-Vídeo con exclusión de las direcciones asociadas a los botones de llamada (código 000)

Con esta programación, todos los parámetros del módulo regresan al valor de fábrica (los valores de fábrica se indican al comienzo del capítulo "Programaciones"). Las direcciones asociadas a los botones de llamada no se modifican.

- Ingresar el código 000.
- Presionar el botón 1/√ para confirmar.
- Ingresar el valor 123.
- Presionar el botón 1/√, para confirmar. El dispositivo emite un tono y los símbolos y se encienden durante 2 segundos para indicar que los valores de los parámetros han regresado a los valores de fábrica.

### Regreso a la programación de fábrica de todas las direcciones asociadas a los botones de llamada del Módulo Audio-Vídeo y de los eventuales Módulos Botones Adicionales (código 001)

Con esta programación, todas las direcciones tanto de Bloque como de Dispositivo atribuidas a los botones de llamada regresan al valor de fábrica (los valores de fábrica se indican al comienzo del capítulo "Programaciones"). Los otros parámetros programados en el módulo Audio-Vídeo no se modifican

- Ingresar el código 001.
- Presionar el botón 1/√ para confirmar.
- Ingresar el valor 123.
- Presionar el botón 1/√, para confirmar. El dispositivo emite un tono y los símbolos y se encienden durante 2 segundos para indicar que las direcciones asociadas a los botones de llamada han regresado a los valores de fábrica.

### Dirección Placa de Calle (código 111)

La dirección del módulo Audio-Vídeo puede memorizarse (de fábrica 231, direcciones admitidas entre 231 y 250).

- Ingresar el código 111.
- Presionar el botón 1/√ para confirmar.
- Ingresar la nueva dirección de la placa de calle.
- Presionar el botón 1/√ para confirmar.
- Continuar con las siguientes programaciones o salir de programación.

### Habilitación de relé auxiliar con contacto PB-GN (código 123)

Si se habilita la función en el cierre del contacto PB-GN, se habilita el cierre de los contactos del relé auxiliar (contactos C y NA de J13) en lugar del accionamiento de la cerradura (bornes S+ y S-).

- Ingresar el código 123.
- Presionar el botón 1/√ para confirmar.
- **Para habilitar la función,** ingresar el valor 111; **para deshabilitar la función,** ingresar el valor 222.
- Presionar el botón 1/√ para confirmar.
- Continuar con las siguientes programaciones o salir de programación.



### Tiempo de apertura de cerradura (código 131)

El tiempo de apertura de la cerradura puede modificarse de la siguiente manera:

- Ingresar el código 131.
- Presionar el botón 1/√ para confirmar.
- Ingresar el nuevo tiempo de activación (de fábrica 1 segundo; valores admitidos entre 001-009 segundos).
- Presionar el botón 1/√ para confirmar.
- Continuar con las siguientes programaciones o salir de programación.

### Tiempo de activación de relé auxiliar (código 132)

El tiempo de activación del relé auxiliar puede modificarse de la siguiente manera:

- Ingresar el código 132.
- Presionar el botón 1/√ para confirmar.
- Ingresar el nuevo tiempo de activación (de fábrica 3 segundos; valores admitidos entre 000-099 segundos).

**⚠ Atención:** Si se memoriza el tiempo 000, el relé se comporta como biestable.

- Presionar el botón 1/√ para confirmar.
- Continuar con las siguientes programaciones o salir de programación.

### Dirección de relé auxiliar (códigos 148-149)

En el conector J13 se encuentran disponibles el contacto común (C) y el contacto normalmente abierto (NA) del relé auxiliar. De fábrica el relé auxiliar no es accesible (dirección 255), por ello, para usarlo, debe programarse adecuadamente el módulo audio-vídeo. Al relé auxiliar puede atribuirse una dirección de actuador (de 211 a 230) o una dirección de usuario (de 000 a 200), dependiendo de la dirección memorizada, el relé auxiliar se comporta de manera diferente:

- **Dirección de actuador.** Si se memoriza la dirección de un actuador, esto es, dirección de bloque de 000 a 099 y dirección de dispositivo de 211 a 230, el relé auxiliar se comporta como un actuador y, cuando es llamado, se activa con la modalidad establecida en la programación "Tiempo de activación de relé auxiliar (código 132)".

- **Dirección de usuario.** Si se memoriza la dirección de un usuario, esto es, dirección de bloque de 000 a 099 y dirección de usuario de 000 a 200, el relé auxiliar únicamente se activa cuando llega el mando de apertura de cerradura desde un usuario que tiene una dirección igual o superior a la memorizada. Si se memoriza la dirección 000-000, el relé auxiliar se activa cuando llega el mando de apertura de cerradura de cualquier usuario. La modalidad de activación es la establecida en la programación "Tiempo de activación de relé auxiliar (código 132)".

### Dirección de Bloque del relé auxiliar (código 148)

- Ingresar el código 148.
- Presionar el botón 1/√ para confirmar.
- Ingresar la Dirección de Bloque que se quiere atribuir al relé (de fábrica 255, que significa dirección de bloque no programada; valores admitidos de 000 a 099).
- Presionar el botón 1/√ para confirmar.
- Continuar con las siguientes programaciones o salir de programación.

### Dirección de Dispositivo del relé auxiliar (código 149)

- Ingresar el código 149.
- Presionar el botón 1/√ para confirmar.
- Ingresar la Dirección de Dispositivo que se

quiere atribuir al relé (de fábrica 255, que significa dirección de dispositivo no programada; valores admitidos de 000 a 200 o de 211 a 230).

- Presionar el botón 1/√ para confirmar.
- Continuar con las siguientes programaciones o salir de programación.



### Programaciones especiales para los botones de llamada (códigos 221-222)

Para facilitar la programación de los botones de llamada, donde se requiera una numeración flexible, se encuentran disponibles procedimientos particulares para memorizar las direcciones.



### Programación de botones de llamada con direcciones específicas (códigos 221-222)

Con el siguiente procedimiento, puede memorizarse en cada botón de llamada una dirección específica, no asociada a una numeración secuencial. La dirección debe estar formada por la Dirección de Bloque y la Dirección de Dispositivo.

#### Dirección de Bloque (código 221)

- Ingresar el código 221.
- Presionar el botón 1/√ para confirmar.
- Ingresar la Dirección de Bloque que se quiere atribuir a un botón específico (valores admitidos de 000 a 099).
- Mantener presionado el botón al cual se quiere atribuir la dirección. Tras 4 segundos, se escucha un tono, el símbolo  deja de destellar y el símbolo  vuelve a destellar rápido.
- Continuar con la programación de la dirección de dispositivo.

#### Dirección de Dispositivo (código 222)

- Ingresar el código 222.
- Presionar el botón 1/√ para confirmar.
- Ingresar la Dirección de Dispositivo que se quiere atribuir a un botón específico (valores admitidos de 001 a 230).
- Mantener presionado el botón al cual se quiere atribuir la dirección. Tras 4 segundos, se escucha un tono, el símbolo  deja de destellar y el símbolo  vuelve a destellar rápido.
- Continuar con las siguientes programaciones o salir de programación.

**Ejemplo:** para memorizar en el botón P5 la Dirección de Bloque 004 y la Dirección de Dispositivo 136, y mantener la numeración original para los demás botones, es necesario seguir el siguiente procedimiento:

-----  
**221+P1+004+P5(>4sec.)+222+P1+136+P5(>4sec.)**  
-----

### Programación de videoporteros

Los sistemas FARFISA DUO y las placas de calle serie ALBA también permiten programar de manera simple y rápida porteros y videoporteros en el apartamento. Los procedimientos simplificados de programación difieren según se trate de porteros o videoporteros con programación automática o manual de las direcciones.

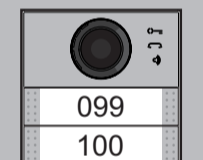
### Videoporteros con programación automática de direcciones

- Preparar el portero o el videoportero para programación automática (véase el manual del producto).
- En la placa de calle, presionar el botón al que se quiere asociar la llamada al portero o al videoportero que se está programando.
- En el portero o el videoportero, salir de la programación automática (véase el manual del producto).
- Proceder de manera análoga para todos los dispositivos que deben programarse.

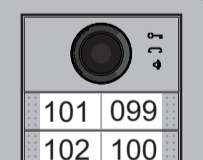
### Videoporteros con programación manual de direcciones

- Tomar nota de la dirección llamada por los botones de la placa de calle, como se indica en las siguientes figuras, según se trate de placa de calle en fila simple o doble.
- En el portero o videoportero, mover los microinterruptores para marcar la dirección asociada al botón de llamada que se quiere asignar al dispositivo (véase el manual del producto).
- Proceder de manera análoga para todos los dispositivos que deben programarse.

#### Fila Simple

	109	121
099	110	122
100	111	123
101	112	124
102	113	125
103	114	126
104	115	127
105	116	128
106	117	129
107	118	130
108	119	131
	120	132

#### Fila Doble

	123 119	147 143
101 099	124 120	148 144
102 100	125 121	149 145
107 103	126 122	150 146
108 104	131 127	155 151
109 105	132 128	156 152
110 106	133 129	157 153
115 111	134 130	158 154
116 112	139 135	163 159
117 113	140 136	164 160
118 114	141 137	165 161
	142 138	166 162



## PT PROGRAMAÇÕES

### Sistemas DUO com "Faixa Estendida" Endereço de Bloco e Endereço de Dispositivo (PDX1)

Os Módulos Áudio CA2124AB e Áudio-Vídeo CV2124AB são compatíveis com os sistemas digitais DUO Farfisa com Faixa Estendida, pois suportam a possibilidade de dividir o equipamento em 99 blocos com 253 dispositivos cada um, portanto, podem ser instalados mais de 25000 dispositivos no sistema. Para obter esse desempenho, é necessário que cada dispositivo seja identificado por um Endereço de Bloco (secção do equipamento ao qual o dispositivo pertence: de 001 a 099) e por um Endereço de Dispositivo (endereço programado no dispositivo: de 001 a 253); o bloco 000 (ou seja, bloco não programado) é reservado para a compatibilidade com os produtos e as esquemáticas DUO existentes.

### Moduladores de Vídeo Externos (PDX1)

Os Módulos Áudio CA2124AB e Áudio-Vídeo CV2124AB são preparados para a gestão dos moduladores de vídeo externos (tipo VM2521 ou similares) aos quais podem ser conectados até 8 câmaras adicionais. Cada câmara adicional é gerida como uma botoneira vídeo e deve haver um endereço próprio no intervalo dos endereços reservados aos postos externos (de 231 a 253); esses endereços devem estar memorizados nos parâmetros de VM1 a VM8 do módulo áudio-vídeo (códigos de 151 a 158).

Após a solicitação do videoproteiro, será visualizada primeiramente a imagem da câmara a bordo do módulo (de fábrica=Câmara Principal) e depois, ciclicamente, as câmaras adicionais desde a VM1 à VM8 (se for memorizado um número inferior de câmaras, o ciclo de visualização considerará automaticamente apenas as câmaras memorizadas); esgotado o ciclo, inicia-se novamente a visualização da câmara a bordo do módulo e assim por diante.

Para alterar a câmara com a qual se inicia a sequência de visualização, será necessário memorizar no parâmetro TP (código 159) o endereço da nova câmara principal escolhida entre aquelas memorizadas nos parâmetros de VM1 a VM8. Para definir novamente como câmara principal a câmara a bordo do módulo, é necessário memorizar no parâmetro TP o endereço 255.

### Programações de fábrica



A seguir são relacionados os valores das programações efetuadas na fábrica, se for necessário alterar, seguir as indicações dos próximos parágrafos.

- Modalidade de funcionamento com **fila única**
- Câmara Principal=**255** (câmara a bordo do módulo)
- Endereço do módulo áudio-Vídeo=**231**
- Endereço associado ao Botão 1=**99**
- Endereço associado ao Primeiro Botão do primeiro módulo de botões adicional (fila única)=**101**
- Duração do acionamento da fechadura=**1 seg.**
- Botões com funções especiais=**nessuno**

### Entrar na modalidade de programação


A entrada em programação ocorre apenas com o módulo áudio-vídeo no estado de repouso. Para entrar em programação é necessário:

- manter as teclas **2** e **4** premidas contemporaneamente por 4 segundos;

- no final dos 4 seg. o módulo emite um tom e o símbolo  começa a piscar rapidamente;
- dentro de 5 segundos, premir na sequência os botões **1**, **2**, **3** e **4**, o símbolo  pisca rapidamente e o módulo emite um tom a cada 4 segundos a indicar que entrou na modalidade de programação.

### Sair da modalidade de programação

Para sair da programação é necessário:

- premir contemporaneamente as teclas **2** e **4** por 4 segundos;
- No final dos 4 segundos o módulo emite um tom e o símbolo  se apaga.

### Introdução dos códigos e dos valores

Para introduzir os códigos e os valores, utilizar as teclas **1/√** e **2**; o seu significado é o seguinte:

- 1/√**: Premir esse botão serve para **confirmar a introdução de um código** ou **passar a uma fase de programação sucessiva**.
- 2**: Premir esse botão serve para **incrementar o valor do dígito a inserir**. Premir o botão um número de vezes iguais ao dígito a inserir (dígito 1=premir 1 vez; dígito 9=9 vezes; dígito 0=10 vezes).

Um tom confirma que o botão foi premido.

### Notas sobre a introdução de códigos e valores

- Os códigos e os valores a inserir devem ser sempre compostos de três dígitos (centena, dezena e unidade); os códigos e os valores compostos apenas de dezena e unidade ou só de unidade devem ser completados com a adição de zeros. Por exemplo o número 96 torna-se 096 e o número 5 torna-se 005.
- Os dígitos devem ser introduzidos um por vez premindo "n" vezes o botão "2", onde "n" corresponde ao valor do dígito a introduzir, seguido por uma pausa de cerca 2 segundos para passar ao próximo dígito (um tom indicará quando passar à introdução do próximo dígito). Por exemplo, para inserir o número 096 é necessário:
  - **premir 10 vezes** o botão "2" para inserir o dígito 0 e **esperar 2 segundos** até ouvir o tom.
  - **premir 9 vezes** o botão "2" para inserir o dígito 9 e **esperar 2 segundos** até ouvir o tom.
  - **premir 6 vezes** o botão "2" para inserir o dígito 6 e **esperar 2 segundos** até ouvir o tom.

- ⚠ **Atenção:** depois de ter composto o número, recordar-se sempre de confirmar a introdução premindo a tecla **1/√**.

### Configuração dos botões de chamada da botoneira

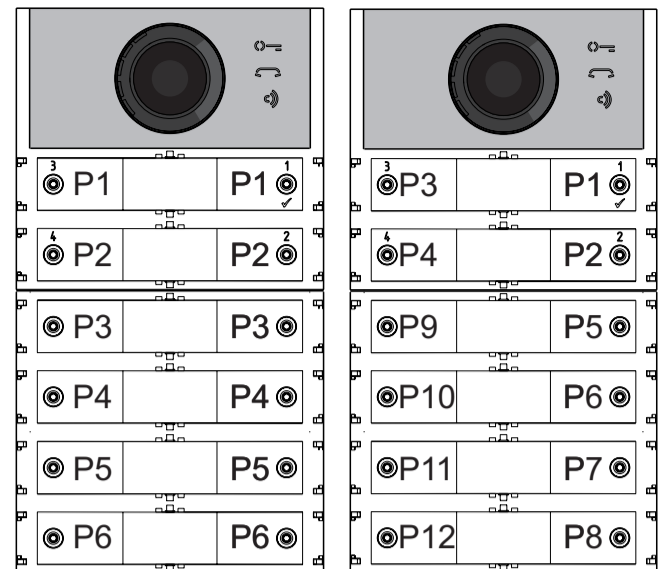
Com a próxima programação é possível selecionar a configuração dos botões de chamada da botoneira (de fábrica é configurada a modalidade com fila única).

### Fila única ou fila dupla



O módulo áudio-vídeo e os módulos botões adicionais a ele conectados (máx. 8) podem funcionar como:



#### Fila Única

#### Fila Dupla



Para efetuar a seleção é necessário:

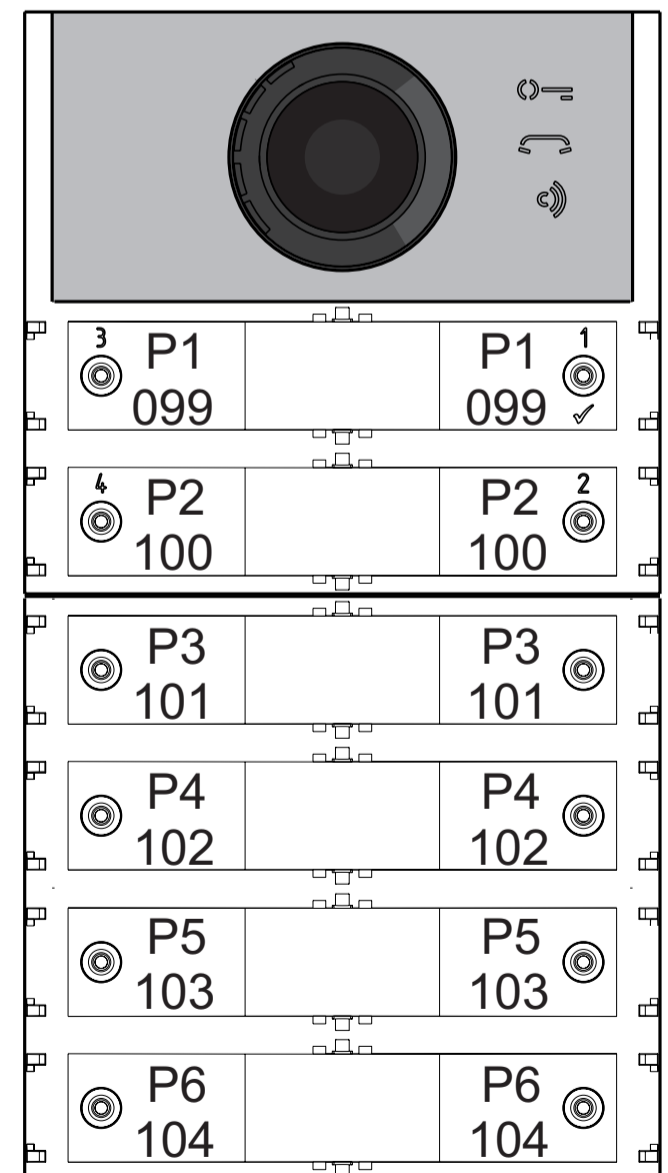
- Entrar em programação.
- Para o funcionamento com **fila única**, premir contemporaneamente, por 4 seg. as teclas **1** e **2**, o módulo emite um tom e os 2 símbolos  e  se acendem contemporaneamente por 2 seg.

Para o funcionamento com **fila dupla**, premir contemporaneamente, por 4 seg. as teclas **1** e **3**, o módulo emite um tom e os 2 símbolos  e  se acendem contemporaneamente por 2 seg.

- Sair da programação.

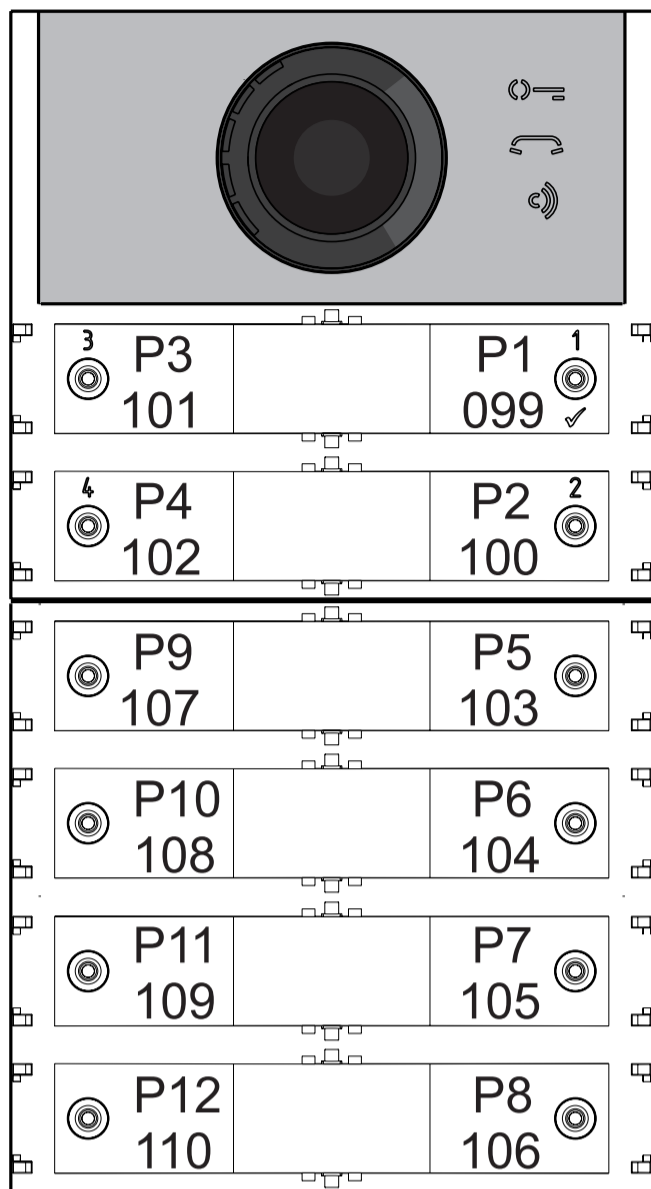
- ⚠ **Atenção:** a programação efetuada está ativa no módulo áudio-vídeo e em todos os módulos dos botões adicionais a ele conectados.

No caso de seleção com fila única de fábrica, os botões chamarão os seguintes endereços:





No caso de seleção com fila dupla de fábrica, os botões chamarão os seguintes endereços:



### Programação do módulo áudio-vídeo

As programações do módulo áudio-vídeo são efetuadas inserindo o código da programação seguido pelo relativo valor; os códigos são reportados na tabela 1.

Tabela 1  
Códigos de programação

- 000 Retorno à programação de fábrica com exclusão dos endereços associados aos botões de chamada.
- 001 Retorno à programação de fábrica dos endereços associados aos botões de chamada.
- 111 Endereço do módulo áudio-vídeo.
- 112 Endereço de bloco válido para todos os botões de chamada.
- 113 Atribuição sequencial automática do endereço de dispositivo para todos os botões de chamada.
- 121 Habilitação de tom de sinalização de abertura da fechadura.
- 122 Desligamento do sinal de vídeo durante a abertura da fechadura.
- 123 Ativação do relé auxiliar com contato PB-GN.
- 124 Envio de sinalização de porta aberta.
- 128 Prorrogação do tempo máximo de conversa 8 minutos.
- 131 Tempo de abertura da fechadura.
- 132 Tempo de ativação do relé auxiliar.
- 142 Presença de central de portaria.
- 148 Endereço de bloco do relé auxiliar.
- 149 Endereço de dispositivo do relé auxiliar.

- 151 Endereço da primeira câmara associada ao local externo (VM1).
- 152 Endereço da segunda câmara associada ao local externo (VM2).
- 153 Endereço da terceira câmara associada ao local externo (VM3).
- 154 Endereço da quarta câmara associada ao local externo (VM4).
- 155 Endereço da quinta câmara associada ao local externo (VM5).
- 156 Endereço da sexta câmara associada ao local externo (VM6).
- 157 Endereço da sétima câmara associada ao local externo (VM7).
- 158 Endereço da oitava câmara associada ao local externo (VM8).
- 159 Seleção da câmara principal associada ao local externo (TP).
- 180 Endereço de bloco do primeiro utente do primeiro grupo NO Video (U1<sub>(b)</sub> start).
- 181 Endereço de dispositivo do primeiro utente do primeiro grupo NO Video (U1<sub>(d)</sub> start).
- 182 Endereço de bloco do último utente do primeiro grupo NO Video (U1<sub>(b)</sub> stop).
- 183 Endereço de dispositivo do último utente do primeiro grupo NO Video (U1<sub>(d)</sub> stop).
- 184 Endereço de bloco do primeiro utente do segundo grupo NO Video (U2<sub>(b)</sub> start).
- 185 Endereço de dispositivo do primeiro utente do segundo grupo NO Video (U2<sub>(d)</sub> start).
- 186 Endereço de bloco do último utente do segundo grupo NO Video (U2<sub>(b)</sub> stop).
- 187 Endereço de dispositivo do último utente do segundo grupo NO Video (U2<sub>(d)</sub> stop).
- 221 Endereço de bloco para o único botão de chamada.
- 222 Endereço de dispositivo para o único botão de chamada.
- 223 Endereço de bloco para todos os botões a partir daquele em programação.
- 224 Atribuição sequencial automática dos endereços de dispositivo aos botões de chamada a partir daquele em programação.

### Procedimento de programação

Para efetuar a programação é necessário:

- entrar na modalidade de programação seguindo as indicações descritas no parágrafo "Entrar na modalidade de programação", o símbolo começa a piscar rapidamente indicando ao operador que o dispositivo está a espera do código de programação;
- identificar o código da programação a executar (ver tabela 1);
- introduzir os três dígitos do código de programação que se pretende efetuar seguindo as indicações do parágrafo "introdução dos códigos e valores";
- premir 1/√ para confirmar: Ouve-se um tom, o símbolo para de piscar e inicia a piscar rapidamente o símbolo indicando ao operador que o dispositivo está a espera do valor;
- inserir o novo valor, seguindo as indicações do parágrafo "Introdução de códigos e valores";
- premir 1/√ para confirmar: Ouve-se um tom, o símbolo para de piscar e inicia a piscar rapidamente o símbolo indicando ao operador que o dispositivo está à espera de um novo código de programação;
- prosseguir com a introdução do código

de outra programação ou sair seguindo as indicações reportadas no parágrafo "Sair da modalidade de programação".

### Retorno à programação de fábrica de todos os parâmetros do Módulo Áudio-Vídeo com exclusão dos endereços associados aos botões de chamada (código 000)

Com essa programação todos os parâmetros do módulo retornarão ao valor de fábrica (os valores de fábrica são reportados ao início do capítulo "programações". Os endereços associados aos botões de chamada não serão modificados.

- Inserir o código 000;
- premir o botão 1/√ para confirmar;
- Inserir o valor 123;
- premir o botão 1/√ para confirmar, o dispositivo emite um tom e os símbolos , e se acendem por 2 seg. a indicar que os valores dos parâmetros retornaram àqueles de fábrica.

### Retorno à programação de fábrica de todos os endereços associados aos botões de chamada do Módulo Áudio-Vídeo e dos eventuais Módulos Botões Adicionais (código 001)

Com essa programação todos os Endereços do Bloco e do Dispositivo atribuídos aos botões de chamada retornarão ao valor de fábrica (os valores de fábrica são reportados ao início do capítulo "programações". Os demais parâmetros programados no módulo Áudio-Vídeo não serão modificados.

- Inserir o código 001;
- premir o botão 1/√ para confirmar;
- Inserir o valor 123;
- premir o botão 1/√ para confirmar, o dispositivo emite um tom e os símbolos , e se acendem por 2 seg. a indicar que os valores dos parâmetros retornaram àqueles de fábrica.

### Endereço do Módulo Áudio-Vídeo (código 111)

É possível memorizar o endereço do Módulo Áudio-Vídeo (de fábrica 231, endereços admitidos entre 231 e 250).

- Inserir o código 111;
- premir o botão 1/√ para confirmar;
- inserir o novo endereço do módulo;
- premir o botão 1/√ para confirmar;
- continuar com as próximas programações ou sair da programação.

### Habilitação do relé auxiliar com o contacto PB-GN (código 123)

Habilitando essa função ao fecho do contacto PB-GN habilita-se o fecho dos contactos do relé auxiliar (contatos C e NA de J13) ao invés do acionamento da fechadura (bornes S+ e S-).

- Inserir o código 123;
- premir o botão 1/√ para confirmar;
- para habilitar a função, inserir o valor 111;
- para desabilitar a função, inserir o valor 222;
- premir o botão 1/√ para confirmar;
- continuar com as próximas programações ou sair da programação.

### Tempo de abertura da fechadura (código 131)

O tempo de abertura da fechadura pode ser alterado do seguinte modo:

- inserir o código 131;

- premir o botão 1/√ para confirmar;
- inserir o novo tempo de ativação (de fábrica 1 seg.; valores admitidos 001-009 seg.);
- premir o botão 1/√ para confirmar;
- continuar com as próximas programações ou sair da programação.

### Tempo de ativação do relé auxiliar (código 132)

O tempo de ativação do relé auxiliar pode ser alterado do seguinte modo:

- inserir o código 132;
- premir o botão 1/√ para confirmar;
- inserir o novo tempo de ativação (de fábrica 3 seg.; valores admitidos 000-099 seg.).

**⚠ Atenção:** memorizando o tempo 000 o relé se comporta como biestável;

- premir o botão 1/√ para confirmar;
- continuar com as próximas programações ou sair da programação.

### Endereço do relé auxiliar (códigos 148-149)

No conector J13 estão disponíveis o contacto comum (C) e o contacto normalmente aberto (NA) do relé auxiliar, de fábrica o relé auxiliar não é acessível (endereço 255), portanto, para utilizá-lo o módulo áudio-vídeo deve ser oportunamente programado. Ao relé auxiliar pode ser atribuído um endereço de atuador (de 211 a 230) ou um endereço de utente (de 000 a 200), em função do endereço memorizado, o relé auxiliar se comporta de modo diferente:

- **Endereço de atuador.** Memorizando o endereço de um atuador, portanto, um Endereço de Bloco de 000 a 099 e Endereço de Dispositivo de 211 a 230, o relé auxiliar se comporta como um atuador e, quando é chamado, se ativa com a modalidade definida na programação "**Tempo de acionamento de relé auxiliar** (código 132)".

- **Endereço de utente.** Memorizando o endereço de um utente, portanto Endereço de Bloco de 000 a 099 e Endereço de Dispositivo de 000 a 200, o relé auxiliar se ativa somente quando chega o comando de abrir a fechadura de um utente que há um endereço igual ou superior aquele memorizado; se for memorizado o endereço 000-000, o relé auxiliar se ativará ao chegar o comando de abrir a fechadura de qualquer utente. A modalidade de ativação é aquela definida na programação "**Tempo de acionamento de relé auxiliar** (código 132)".

### Endereço de Bloco do relé auxiliar (código 148)

- Inserir o código 148;
- premir o botão 1/√ para confirmar;
- inserir o Endereço de Bloco que se pretende atribuir ao relé (de fábrica 255, que significa endereço de bloco não programado; valores admitidos de 000 a 099);
- premir o botão 1/√ para confirmar;
- continuar com as próximas programações ou sair da programação.

### Endereço de Dispositivo do relé auxiliar (código 149)

- Inserir o código 149;
- premir o botão 1/√ para confirmar;
- inserir o Endereço de Dispositivo que se pretende atribuir ao relé (de fábrica 255, que significa o endereço de dispositivo não programado; valores admitidos de 000 a 200 ou de 211 a 230);
- premir o botão 1/√ para confirmar;
- continuar com as próximas programações ou sair da programação.



### Programações especiais para os botões de chamada (códigos 221-222).

Para facilitar a programação dos botões de chamada quando for necessária uma numeração flexível, estão disponíveis procedimentos especiais para a memorização dos endereços.



### Programação dos botões de chamada com endereços específicos (códigos 221-222).

Com o procedimento a seguir é possível memorizar em cada botão de chamada um endereço específico, não ligado a uma numeração sequencial. O endereço deverá ser composto pelo endereço de bloco e daquele de dispositivo.

#### Endereço de Bloco (código 221)

- Inserir o código 221;
- premir o botão 1/√ para confirmar;
- inserir o Endereço de Bloco que se pretende atribuir a um botão específico (valores admitidos de 000 a 099);
- manter premido o botão ao qual se pretende atribuir o endereço, depois de 4 seg. ouve-se um tom, o símbolo  para de piscar enquanto o símbolo  começa a piscar rapidamente;
- continuar com as próximas programações ou sair da programação.

#### Endereço de Dispositivo (código 222)

- Inserir o código 222;
- premir o botão 1/√ para confirmar;
- inserir o endereço de dispositivo que se pretende atribuir a um botão específico (valores admitidos de 001 a 230);
- manter premido o botão ao qual se pretende atribuir o endereço, depois de 4 seg. ouve-se um tom, o símbolo  para de piscar enquanto o símbolo  começa a piscar rapidamente;
- continuar com as próximas programações ou sair da programação.

**Exemplo:** para memorizar no botão P5 o Endereço de Bloco 004 e o Endereço de Dispositivo 136, e manter a numeração original para os outros botões, é necessário seguir o seguinte procedimento:

-----  
**221+P1+004+P5(>4sec.)+222+P1+136+P5(>4sec.)**  
 -----

### Programação dos videoporteiros

Os sistemas FARFISA DUO e os botoneira série ALBA permitem programar de maneira simples e rápida também os interfonos ou os videoporteiros dentro dos apartamentos. Os procedimentos simplificados de programação diferem conforme se trate de interfonos ou videoporteiros com programação automática ou manual dos endereços.


### Videoporteiros com programação automática dos endereços

- Predispor o interfone ou o videoporteiro para a programação automática (ver o relativo manual do produto);
- na botoneira, premir o botão ao qual se deseja associar a chamada ao interfone ou videoporteiro em programação;
- no interfone ou o videoporteiro sair da programação automática (ver o relativo manual do produto);
- operar de modo análogo para todos os dispositivos a programar.


### Videoporteiros com programação manual dos endereços

- Tomar nota do endereço chamado pelos botões da botoneira como mostrado nas figuras a seguir conforme se trate de botoneira com fila única ou dupla;
- no interfone ou videoporteiro, mover os microinterruptores de modo a compor o endereço associado ao botão de chamada que se pretende atribuir ao dispositivo (ver o relativo manual do produto);
- operar de modo análogo para todos os dispositivos a programar.

#### fila única

	109	121
099	110	122
100	111	123
101	112	124
102	113	125
103	114	126
104	115	127
105	116	128
106	117	129
107	118	130
108	119	131
	120	132

#### Fila Dupla

	123 119	147 143
101 099	124 120	148 144
102 100	125 121	149 145
107 103	126 122	150 146
108 104	131 127	155 151
109 105	132 128	156 152
110 106	133 129	157 153
115 111	134 130	158 154
116 112	139 135	163 159
117 113	140 136	164 160
118 114	141 137	165 161
	142 138	166 162



## DE PROGRAMMIERUNG

### Erweiterte DUO-Systeme – Blockadresse und Schaltstellen-Adresse (PDX1)

Die Audio-Module CA2124AB und Audio-Video-Module CV2124AB sind mit den digitalen Systemen DUO Farfisa (erweitert) kompatibel. Sie unterstützen die Möglichkeit, die Anlage in 99 Blöcke zu je 253 Vorrichtungen zu unterteilen. In das System können folglich bis zu 25.000 Vorrichtungen eingebaut werden. Zu diesem Zweck ist es erforderlich, jeder Vorrichtung eine Blockadresse (Abschnitt in der Anlage, zu dem die Vorrichtung gehört: von 001 bis 099) und eine Schaltstellen-Adresse (in die Vorrichtung einprogrammierte Adresse: von 001 bis 253) zuzuordnen. Block 000 (nicht programmierter Block) ist der Produktkompatibilität und den DUO-Schaltplänen im Bestand vorbehalten.

### Video-Modulatoren außen (PDX1)

Die Audio-Module CA2124AB und Audio-Video-Module CVC2124AB sind voreingestellt, um die Video-Modulatoren außen (Typ VM2521 o. ä.) zu steuern, an die bis zu 8 zusätzliche Überwachungskameras angeschlossen werden können.

Jede zusätzliche Überwachungskamera wird wie eine Außenstelle gesteuert und erfordert eine eigene Adresse im Freiraum für die Außenstellen vorbehaltenen Adressen (von 231 bis 253). Diese Adressen sind in die Parameter von VM1 bis VM8 für das Audio-Video-Modul (Codes von 151 bis 158) einzuspeichern.

Sobald die Video-Gegensprechanlage die Eingabe übermittelt, erscheint als erstes das Bild, das die dem Modul zugeordnete Kamera (Werkseinstellung = Hauptkamera) zeigt. Dann werden nacheinander die von den zusätzlichen Kameras von VM1 bis VM8 aufgenommenen Bilder sichtbar (falls weniger Kameras eingespeichert wurden, berücksichtigt der Anzeigezyklus automatisch nur die gespeicherten Kameras). Sobald die Anzeige abgeschlossen ist, beginnt der Zyklus wieder von vorne usw.

Um die Anzeigenabfolge mit einer anderen Kamera zu beginnen, speichern Sie die Adresse für die neue, in die Parameter von VM1 bis VM8 eingespeicherte Hauptkamera (TP) in das TP-Parameter (Code 159). Um die dem Modul ursprünglich zugeordnete wieder als Hauptkamera einzustellen, speichern Sie die Adresse 255 in das TP-Parameter.



### Werkseinstellungen

Nachstehend die Werkseinstellungen. Falls Änderungen erforderlich sein sollten, befolgen Sie bitte die nachstehenden Anweisungen.

- **Einzeltastenbetrieb**
- Hauptkamera (TP)=255 (dem Modul zugeordnete Kamera)
- Adresse Außenstelle=231
- Adresse Druckknopf 1=99
- Adresse Druckknopf 1 auf dem ersten zusätzlichen Druckknopf Schaltbrett (Einzeltaste)=101
- Dauer Verschlussbetätigung=1 Sekunde
- Knöpfe für Sonderschaltungen=keiner


### Einstieg in die Programmierung

Der Einstieg in die Programmierung ist nur bei Außenstelle im Ruhezustand möglich. Um in die Programmierung einzusteigen:

- halten Sie die Tasten 2 und 4 gleichzeitig 4 Sekunden lang gedrückt,
- nach diesen 4 Sekunden erklingt ein Ton und das Symbol  beginnt, schnell zu blinken,
- drücken Sie binnen 5 Sekunden nacheinander die Knöpfe 1, 2, 3 und 4, das Symbol  blinkt schnell und alle 4 Sekunden erklingt ein Ton, der bedeutet, dass der Einstieg in die Programmierung erfolgt ist.

### Ausstieg aus der Programmierung

Um aus der Programmierung auszusteigen:

- halten Sie die Tasten 2 und 4 gleichzeitig 4 Sekunden lang gedrückt,
- nach diesen 4 Sekunden erklingt ein Ton und das Symbol  erlischt.

### Eingabe: Codes und Werte

Benutzen Sie die Tasten 1/√ und 2, um Codes und Werte einzugeben:


- 1/√: Ein Druck auf diese Taste bestätigt, dass ein Code eingegeben wurde oder es möglich ist, auf eine nachfolgende Programmierphase umzusteigen.
- 2: Ein Druck auf diese Taste steigert die Zahl, die eingegeben werden soll (Zahl 1 = 1 Druck, Zahl 9 = 9 mal drücken, Zahl 0 = 10 mal drücken).

Jeder Tastendruck wird durch einen Ton bestätigt.

### Anmerkungen zu Code- und Werteeingaben

- Alle Codes und Werte müssen aus drei Zahlen (Hunderter, Zehner, Einer) bestehen, um eingegeben werden zu können. Wenn Codes und Werte aus lediglich Zehnern und Einern oder nur aus Einern bestehen, muss die Eingabe durch Nullen vervollständigt werden. Die Zahl 96 zum Beispiel wird zu 096, 5 zu 005.

- Die Zahlen sind einzeln einzugeben. Drücken Sie x mal die Taste 2. x entspricht dem Wert, der eingegeben werden soll, dann folgt eine etwa 2 Sekunden lange Pause (ein Ton gibt an, wann die nächste Zahl eingegeben werden kann). Zum Beispiel, um die Zahl 096 einzugeben:
- drücken Sie 10 mal die Taste 2, um die Zahl 0 einzugeben und warten Sie 2 Sekunden lang, bis Sie einen Ton hören,
  - drücken Sie 9 mal die Taste 2, um die Zahl 9 einzugeben und warten Sie 2 Sekunden lang, bis Sie einen Ton hören,
  - drücken Sie 6 mal die Taste 2, um die Zahl 6 einzugeben und warten Sie 2 Sekunden lang, bis Sie einen Ton hören.

 **Achtung:** bestätigen Sie jede Eingabe durch einen Druck auf die Taste 1/√.

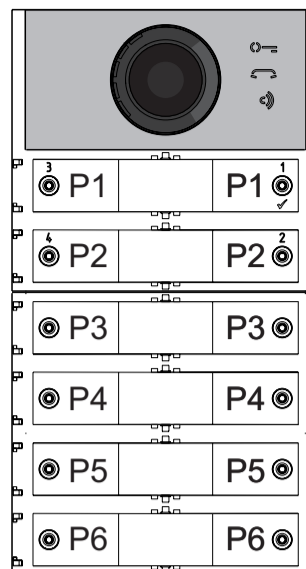
### Einstellung: Rufknöpfe an der Außenstelle

Mit dem folgenden Programmierschritt ist es möglich, die Tasteneinstellung für die Rufknöpfe an der Außenstelle einzustellen (Werkseinstellung: Einzeltaste).

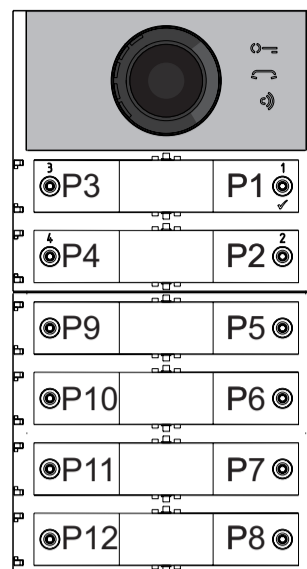
### Einzel- oder Doppeltaste

Für das Audio-Video-Modul und die Module für die daran angeschlossenen zusätzlichen (bis zu 8) Tasten können folgende Betriebsformen gewählt werden:



### Einzeltaste





### Doppeltaste




Für die Auswahl:

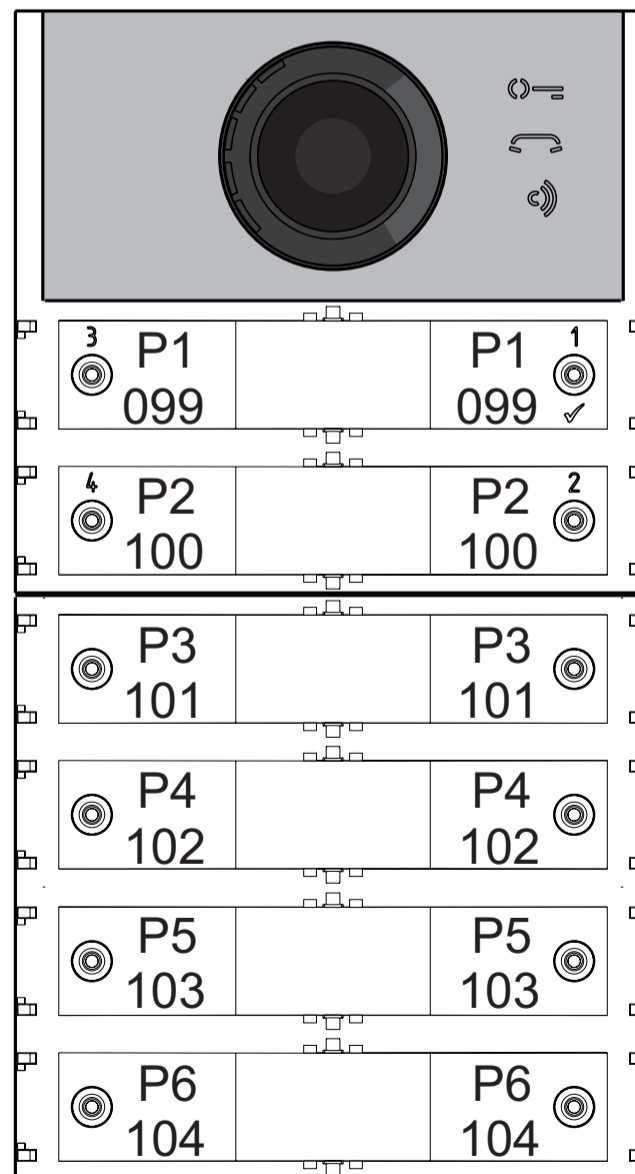
- steigen Sie in die Programmierung ein.
- Für den **Einzeltastenbetrieb** drücken Sie die Tasten 1 und 2 gleichzeitig 4 Sekunden lang. Das Modul gibt einen Ton von sich, die Symbole  und  leuchten gleichzeitig 2 Sekunden lang auf.

Für den **Doppeltastenbetrieb** drücken Sie die Tasten 1 und 3 gleichzeitig 4 Sekunden lang. Das Modul gibt einen Ton von sich, die Symbole  und  leuchten gleichzeitig 2 Sekunden lang auf.

- Steigen Sie aus der Programmierung aus.

 **Achtung:** die ausgeführte Programmierung gilt sowohl für das Audio-Video-Modul wie auch für alle daran angeschlossenen zusätzlichen Modulknöpfe.

**Bei werkseitiger Einzeltasteneinstellung rufen die Tasten folgende Adressen auf:**





Bei werkseitiger Doppeltasteneinstellung rufen die Tasten folgende Adressen auf:

3 P3 101	P1 099 1
4 P4 102	P2 100 2
P9 107	P5 103
P10 108	P6 104
P11 109	P7 105
P12 110	P8 106

#### Programmierung: Außenstelle

Um die Außenstelle zu programmieren, geben Sie nacheinander erst den Programmiercode, dann den dazugehörigen Wert ein. Die Codes sind in Tabelle 1 angeführt.

Tabelle 1  
Programmiercodes

- 000 Rückkehr zur Werkseinstellung, die den Rufknöpfen zugeordneten Adressen sind ausgeschlossen.
- 001 Rückkehr zur Werkseinstellung mit den Rufknöpfen zugeordneten Adressen.
- 111 Adresse Außenstelle.
- 112 Blockadresse, gilt für alle Rufknöpfe.
- 113 Automatische Schaltstellen-Abfolgezuordnung für alle Rufknöpfe.
- 121 Freigabe: Warnton für Türschlossöffnung.
- 122 Das Videosignal ist abgestellt, wenn das Türschloss öffnet.
- 123 Hilfsrelaisschaltung mit PB-GN-Kontakt.
- 124 Meldung: offene Tür.
- 128 Gesprächszeitverlängerung bis zu 8 Minuten.
- 131 Dauer Türschlossöffnung.
- 132 Dauer Hilfsrelaisschaltung.
- 142 Schaltzentralen in der Portiersloge.
- 148 Blockadresse Hilfsrelais.
- 149 Schaltstellen-Adresse Hilfsrelais.
- 151 Adresse: erste der Außenstelle zugeordnete Kamera (VM1).
- 152 Adresse: zweite der Außenstelle zugeordnete Kamera (VM2).
- 153 Adresse: dritte der Außenstelle zugeordnete Kamera (VM3).

- 154 Adresse: vierte der Außenstelle zugeordnete Kamera (VM4)
- 155 Adresse: fünfte der Außenstelle zugeordnete Kamera (VM5).
- 156 Adresse: sechste der Außenstelle zugeordnete Kamera (VM6).
- 157 Adresse: siebte der Außenstelle zugeordnete Kamera (VM7).
- 158 Adresse: achte der Außenstelle zugeordnete Kamera (VM8).
- 159 Auswahl: der Außenstelle zugeordnete Hauptkamera (TP).
- 180 Blockadresse: erster Anwender der ersten Gruppe NO Video (U1<sub>(b)</sub> Start).
- 181 Schaltstellen-Adresse: erster Anwender der ersten Gruppe NO Video (U1<sub>(d)</sub> Start).
- 182 Blockadresse: letzter Anwender der ersten Gruppe NO Video (U1<sub>(b)</sub> Stop).
- 183 Schaltstellen-Adresse: letzter Anwender der ersten Gruppe NO Video (U1<sub>(d)</sub> Stop).
- 184 Blockadresse: erster Anwender der zweiten Gruppe NO Video (U2<sub>(b)</sub> Start).
- 185 Schaltstellen-Adresse: erster Anwender der zweiten Gruppe NO Video (U2<sub>(d)</sub> Start).
- 186 Blockadresse: erster Anwender der zweiten Gruppe NO Video (U2<sub>(b)</sub> Stop).
- 187 Schaltstellen-Adresse: letzter Anwender der zweiten Gruppe NO Video (U2<sub>(d)</sub> Stop).
- 221 Blockadresse: einzelner Rufknopf.
- 222 Schaltstellen-Adresse: einzelner Rufknopf.
- 223 Blockadresse: alle Knöpfe, ab dem, der programmiert wird.
- 224 Automatische Abfolgezuordnung: Schaltstellen-Adressen zu Rufknöpfen, ab dem, der programmiert wird.

#### Programmierung - Vorgehensweise

Fürs Programmieren:

- **Steigen Sie in die Programmierung ein**, befolgen Sie die im Abschnitt Einstieg in die Programmierung beschriebenen Anweisungen. Das Symbol beginnt, schnell zu blinken und zeigt, dass das Gerät auf den Programmiercode wartet.
- **Bestimmen Sie den erforderlichen Programmiercode** (siehe Tabelle 1).
- **Geben Sie die drei Zahlen für den erforderlichen Programmiercode ein**, befolgen sie die im Abschnitt Eingabe: Codes und Werte angeführten Anweisungen.
- **Drücken Sie 1/√ zur Bestätigung**: ein Ton erklingt, das Symbol hört auf zu blinken. Dafür beginnt das Symbol schnell zu blinken, das zeigt, dass das Gerät auf die Werteingabe wartet.
- **Geben Sie den neuen Wert ein**, befolgen Sie die im Abschnitt Eingabe: Codes und Werte angeführten Anweisungen.
- **Drücken Sie 1/√ zur Bestätigung**: ein Ton erklingt, das Symbol hört auf zu blinken. Dafür beginnt das Symbol schnell zu blinken, das zeigt, dass das Gerät auf einen neuen Programmiercode wartet.
- **Geben Sie den Code für eine weitere Programmierung ein** oder steigen Sie gemäß den Anweisungen im Abschnitt Ausstieg aus der Programmierung aus.

**Rückkehr zur Werkseinstellung: alle Parameter für das Audio-Video-Modul Außenstelle, den Rufknöpfen zugeordnete Adressen sind ausgeschlossen (Code 000)**

Mit diesem Programmierschritt kehren alle Parameter für alle Module zur Werkseinstellung zurück (die Werte aus der Werkseinstellung sind im Abschnitt **Programmierung** wiedergegeben). Rufknöpfen zugeordnete Adressen werden nicht verändert).

- Geben Sie Code 000 ein,
- zur Bestätigung drücken Sie den Knopf 1/√,
- geben Sie den Wert 123 ein,
- zur Bestätigung drücken Sie den Knopf 1/√, das Gerät gibt einen Ton von sich, die Symbole , und leuchten 2 Sekunden lang auf und zeigen die erfolgte Rückkehr zur Werkseinstellung.

**Rückkehr zur Werkseinstellung: alle Rufknöpfen zugeordnete Adressen im Audio-Video-Modul Außenstelle und allfälligen zusätzlichen Modultasten (Code 001)**

Mit diesem Programmierschritt kehren alle Rufknöpfen zugeordneten Block- und Schaltstellen-Adressen zur Werkseinstellung zurück (die Werte aus der Werkseinstellung sind im Abschnitt **Programmierung** wiedergegeben. Die anderen, ins Audio-Video-Modul einprogrammierten Parameter werden nicht verändert).

- Geben Sie Code 000 ein,
- zur Bestätigung drücken Sie den Knopf 1/√,
- geben Sie den Wert 123 ein,
- zur Bestätigung drücken Sie den Knopf 1/√, das Gerät gibt einen Ton von sich, die Symbole , und leuchten 2 Sekunden lang auf und zeigen die erfolgte Rückkehr zur Werkseinstellung.

#### Adresse Außenstelle (Code 111)

Die Adresse für das Audio-Video-Modul kann gespeichert werden (Werkseinstellung 231, zulässige Adressen von 231 bis 250).

- Geben Sie Code 111 ein,
- zur Bestätigung drücken Sie den Knopf 1/√,
- geben Sie die neue Adresse für die Außenstelle ein,
- zur Bestätigung drücken Sie den Knopf 1/√,
- fahren Sie mit dem Programmieren fort oder steigen Sie aus der Programmierung aus.

#### Freischaltung: Hilfsrelais mit Kontakt PB-GN (Code 123)

Bei Freischaltung schließen die Kontakte am Hilfsrelais (Kontakte C und NA auf J13), sobald der Kontakt PB-GN geschlossen wird, anstatt das Schloss zu schalten (Klemmen S+ und S-).

- Geben Sie den Code 123 ein,
- zur Bestätigung drücken Sie den Knopf 1/√,
- geben Sie für die Freigabe den Wert 111 ein, für die Sperre den Wert 222,
- zur Bestätigung drücken Sie den Knopf 1/√,
- fahren Sie mit dem Programmieren fort oder steigen Sie aus der Programmierung aus.

#### Türschloss-Öffnungsdauer (Code 131)

Die Türschloss-Öffnungsdauer kann wie folgt geändert werden:

- geben Sie den Code 131 ein,
- zur Bestätigung drücken Sie den Knopf 1/√,
- geben Sie den neuen Zeitwert ein (Werkseinstellung 1 Sekunde, zulässige Werte 001 bis 009 Sekunden),
- zur Bestätigung drücken Sie den Knopf 1/√,



- fahren Sie mit dem Programmieren fort oder steigen Sie aus der Programmierung aus.

### Schaltzeit Hilfsrelais (Code 132)

Die Schaltzeit für das Hilfsrelais kann wie folgt geändert werden:

- geben Sie den Code 132 ein,
- zur Bestätigung drücken Sie den Knopf 1/√,
- geben Sie den neuen Zeitwert ein (Werkseinstellung 3 Sekunden, zulässige Werte 000 bis 099 Sekunden),

**⚠ Achtung:** wenn Sie den Zeitwert 000 einspeichern, verhält sich das Relais bistabil,

- zur Bestätigung drücken Sie den Knopf 1/√,
- fahren Sie mit dem Programmieren fort oder steigen Sie aus der Programmierung aus.

### Adresse Hilfsrelais (Codes 148-149)

Auf dem Steckverbinder J13 stehen der gewöhnliche Kontakt (C) und der normalerweise geöffnete Kontakt (NA) im Hilfsrelais zur Verfügung. Gemäß Werkseinstellung ist das Hilfsrelais nicht zugänglich, weshalb das Audio-Video-Modul zweckmäßig programmiert werden muss. Dem Hilfsrelais kann je nach gespeicherter Adresse eine Aktor- (von 211 bis 230) oder eine Nutzeradresse (von 000 bis 200) zugeordnet werden. Das Hilfsrelais verhält sich wie folgt:

- **Aktoradresse:** wenn Sie eine Aktoradresse, also Blockadresse von 000 bis 099 und Schaltstellen-Adresse von 211 bis 230 einspeichern, verhält sich das Hilfsrelais wie ein Aktor. Sobald die Schaltung erfolgt, wird die im **Programmierschritt Schaltzeit Hilfsrelais (Code 132)** Funktion aktiviert.
- **Nutzeradresse:** falls Sie eine Nutzeradresse, also Blockadresse von 000 bis 099 und Schaltstellen-Adresse von 000 bis 200 einspeichern, schaltet das Hilfsrelais nur, wenn das Signal von einem Nutzer mit gleicher oder höherer als der eingespeicherten Adressennummer stammt. Wenn Sie die Adresse 000-000 speichern, schaltet das Hilfsrelais, sobald das Signal von jedem beliebigen Nutzer eintrifft. Die Schaltung erfolgt gemäß **Programmierschritt Schaltzeit Hilfsrelais (Code 132)**.

### Blockadresse Hilfsrelais (Code 148)

- Geben Sie den Code 148 ein,
- zur Bestätigung drücken Sie den Knopf 1/√,
- geben Sie die Blockadresse ein, die sie dem Relais zuordnen wollen (Werkseinstellung 255 bedeutet nicht programmierte Blockadresse, zulässige Werte von 000 bis 099),
- zur Bestätigung drücken Sie den Knopf 1/√,
- fahren Sie mit dem Programmieren fort oder steigen Sie aus der Programmierung aus.

### Schaltstellen-Adresse Hilfsrelais (Code 149)

- Geben Sie den Code 149 ein,
- zur Bestätigung drücken Sie den Knopf 1/√,
- geben Sie die Schaltstellen-Adresse ein, die sie dem Relais zuordnen wollen (Werkseinstellung 255 bedeutet nicht programmierte Blockadresse, zulässige Werte von 000 bis 200 oder von 211 bis 230),
- zur Bestätigung drücken Sie den Knopf 1/√,
- fahren Sie mit dem Programmieren fort oder steigen Sie aus der Programmierung aus.



### Sonderprogrammierungen für die Rufknöpfe (Codes 221-222)

Um die Rufknopfprogrammierung an den Stellen zu vereinfachen, an denen flexible Nummerierung erforderlich ist, stehen besondere Speicherverfahren für die Adressen zur Verfügung.



### Rufknopfprogrammierung mit bestimmten Adressen (Codes 221-222)

Das nachstehend angeführte Verfahren gestattet, eine bestimmte Adresse für jeden Rufknopf ohne fortlaufende Nummerierung einzuspeichern. Die Adresse besteht aus der Block- und der Schaltstellen-Adresse.

#### Blockadresse (Code 221)

- Geben Sie den Code 221 ein,
- zur Bestätigung drücken Sie den Knopf 1/√,
- geben Sie die Blockadresse ein, die sie einem bestimmten Knopf zuordnen wollen (zulässige Werte von 000 bis 099),
- halten Sie den Knopf gedrückt, den Sie der Adresse zuzuordnen beabsichtigen. Nach 4 Sekunden hören Sie einen Ton, das Symbol  hört auf zu blinken, das Symbol  blinkt wieder schnell,
- programmieren Sie die Schaltstellen-Adresse.

#### Schaltstellen-Adresse (Code 222)

- Geben Sie den Code 222 ein,
- zur Bestätigung drücken Sie den Knopf 1/√,
- geben Sie die Blockadresse ein, die sie einem bestimmten Knopf zuordnen wollen (zulässige Werte von 001 bis 230),
- halten Sie den Knopf gedrückt, den Sie der Adresse zuzuordnen beabsichtigen. Nach 4 Sekunden hören Sie einen Ton, das Symbol  hört auf zu blinken, das Symbol  blinkt wieder schnell,
- fahren Sie mit dem Programmieren fort oder steigen Sie aus der Programmierung aus.

**Beispiel:** um die Blockadresse 004 sowie die Schaltstellen-Adresse 136 in den Knopf 05 einzuspeichern und die ursprüngliche Nummerierung für alle anderen Knöpfe beizubehalten, wenden Sie das nachstehende Verfahren an:

-----  
 221+P1+004+P5(>4sec.)+222+P1+136+P5(>4sec.)  
 -----

### Programmierung: Video-Gegensprechanlage

Die FARFISA-DUO-Systeme und die Druckknopf-Schalttafeln ALBA gestatten, auch Gegensprechanlagen und Video-Gegensprechanlagen in Wohnungen einfach und schnell zu programmieren. Die vereinfachten Programmierverfahren unterscheiden sich – je nachdem, ob es sich um Gegen- oder Video-Gegensprechanlagen handelt – nach automatischer und von Hand ausgeführter Adressenprogrammierung.


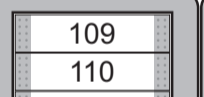
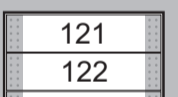
### Video-Gegensprechanlagen mit automatischer Adressenprogrammierung

- Bereiten Sie die Gegen- oder Video-Gegensprechanlagen auf die automatische Programmierung vor (siehe Herstelleranleitungen),
- drücken Sie den Knopf, dem sie die Anrufe auf der Gegen- oder Video-Gegensprechanlage zuordnen wollen,
- steigen Sie aus der automatischen Programmierung für die Gegen- oder Video-Gegensprechanlage aus (siehe Herstelleranleitungen),
- gehen Sie für alle weiteren Programmierschritte genauso vor.


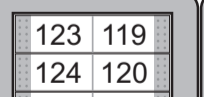
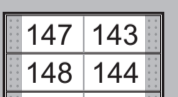
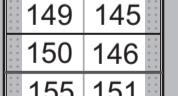
### Video-Gegensprechanlagen mit von Hand ausgeführter Adressenprogrammierung

- Schreiben Sie auf, welche Adresse über die Rufknöpfe an der Außenstelle aufgerufen werden – je nachdem, ob es sich um Einzel- oder Doppeltastenschaltung handelt (siehe nachstehende Abbildungen),
- stellen Sie die Mikroschalter an der Gegen- oder Video-Gegensprechanlage um und wählen Sie die dem Rufknopf zugeordnete Adresse, die sie der Schaltung zuordnen wollen (siehe Herstelleranleitungen),
- gehen Sie für alle weiteren Programmierschritte genauso vor.

#### Einzeltaste








		
099	109	121
100	110	122
101	111	123
102	112	124
103	113	125
104	114	126
105	115	127
106	116	128
107	117	129
108	118	130
	119	131
	120	132



#### Doppeltaste

			
101	099	123	119
102	100	124	120
107	103	125	121
108	104	126	122
109	105	131	127
110	106	132	128
115	111	133	129
116	112	134	130
117	113	139	135
118	114	140	136
		141	137
		142	138
		147	143
		148	144
		149	145
		150	146
		155	151
		156	152
		157	153
		158	154
		163	159
		164	160
		165	161
		166	162

**IT FUNZIONAMENTO**








**Attenzione:** prima di alimentare l'impianto controllare attentamente che i collegamenti dei dispositivi siano corretti.



Per eseguire la chiamata premere il pulsante dell'utente desiderato, se l'utente è occupato o non disponibile si udrà il tono di occupato ed inizieranno a lampeggiare velocemente i simboli  e , se l'utente è libero si udrà il tono di chiamata e si accenderà il simbolo . Gli altri posti esterni presenti nell'impianto risulteranno occupati mentre l'apparecchio chiamato squillerà e si avranno 30 secondi di tempo per rispondere; se in questa fase si preme ancora lo stesso pulsante si inoltra nuovamente la chiamata, mentre se si preme un altro pulsante la chiamata in corso verrà chiusa e si inoltrerà la chiamata al nuovo utente. L'utente chiamato, sollevando il microtelefono, abilita la conversazione per un tempo di 90 secondi (8 minuti se opportunamente programmato - codice 128) e sul modulo audio-video si accende il simbolo . A 10 secondi dalla fine della conversazione si udrà un tono ed il simbolo  inizierà a lampeggiare, premere nuovamente il pulsante dell'utente chiamato per continuare la conversazione per altri 90 secondi (8 minuti). Per azionare la serratura elettrica dal videocitofono premere il pulsante , sul modulo audio-video si accenderà il simbolo ; la durata di attivazione della serratura è di 1 secondo ma può essere variata con un'opportuna programmazione (codice 131). Riponendo il microtelefono l'impianto ritorna a riposo.

**Attenzione:** quando sul modulo audio-video lampeggiano contemporaneamente i simboli  e  significa che l'impianto è occupato, per effettuare la chiamata attendere che si spengano entrambi i simboli.

**EN OPERATIONS**








**Attention:** before powering the system, carefully check that the device connections are correct.



To make the call, press the desired user button, if the user is busy or unavailable, the busy tone will sound and the  and , symbols will flash quickly, if the user is free, you will hear the call tone and the  symbol will light up. Other external units in the system will be busy while the device called is ringing and it will have 30 seconds to respond; if at this stage you press the same button again, the call is re-forwarded, and if you press another button the current call will be terminated and the call will be forwarded to the new user. The called user, by lifting the handset, enables the conversation for 90 seconds (8 minutes if specifically programmed - code 128) and the  symbol on the audio-video module will light up. 10 seconds before the end of the conversation, you will hear a tone and the  symbol will start flashing, press the user button called again to continue the conversation for another 90 seconds (or 8 minutes). To activate the electric lock from the video intercom, press the  button, the  symbol will light up on the audio-video module; the activation time of the lock is 1 second but can be reprogrammed (code 131). The system returns to standby when the handset is replaced.

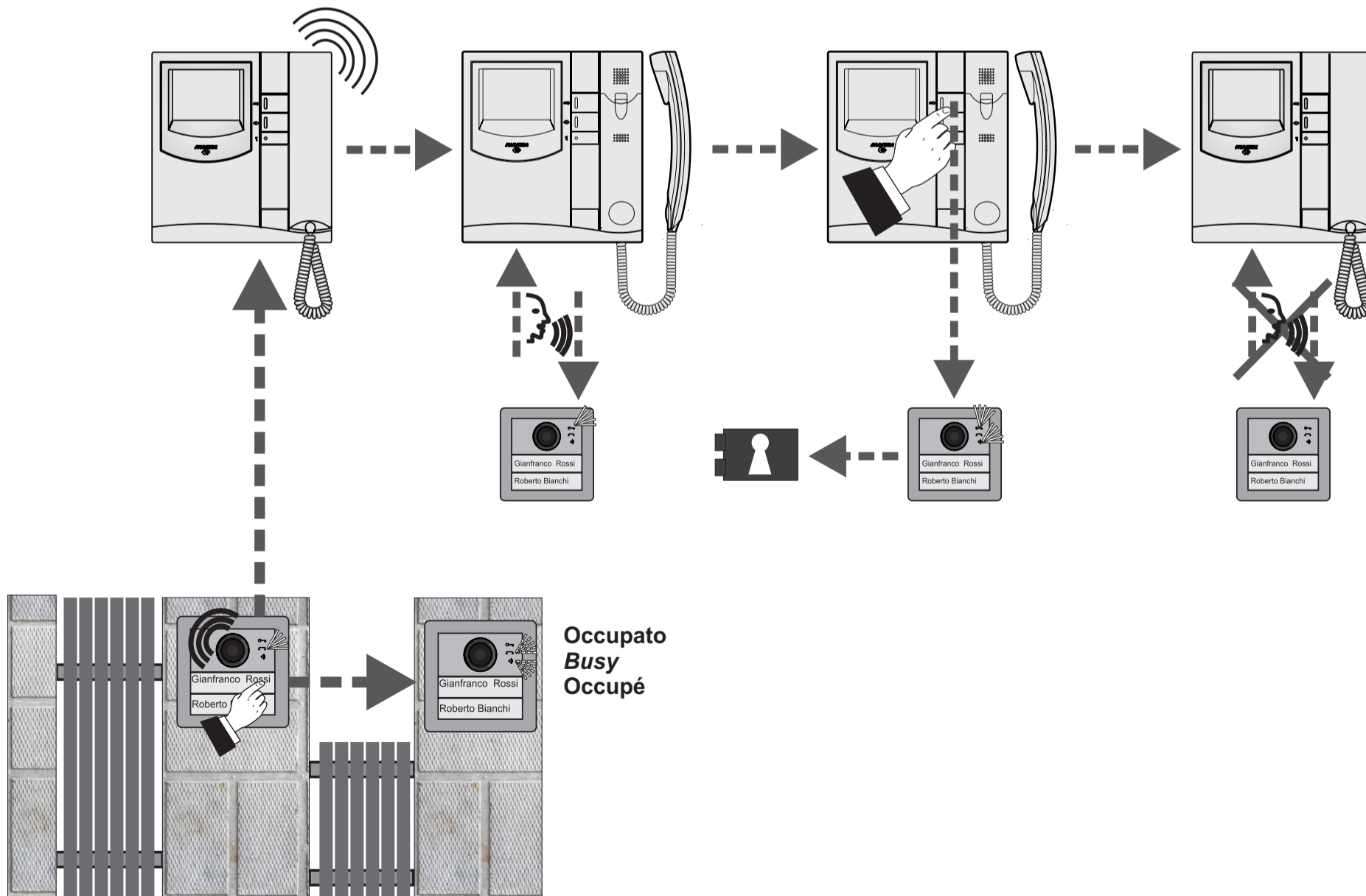
**Attention:** when the  and  symbols on the audio-video module flash simultaneously it means the system is busy, to perform a call wait for both symbols to turn OFF.

**FR FONCTIONNEMENT**

**Attention:** avant d'alimenter l'équipement, contrôler attentivement la bonne connexion des dispositifs.

Pour effectuer l'appel, appuyer sur le bouton de l'utilisateur désiré; si ce dernier est occupé ou non disponible, on entendra le ton d'occupé et les symboles  et  commenceront à clignoter rapidement; si l'utilisateur est libre, on entendra un son d'appel et le symbole  s'allumera. Les autres postes externes présents sur l'équipement résulteront occupés lorsque l'appareil appelé sonnera et on aura 30 secondes pour répondre; si on appuie à nouveau sur cette même bouton durant ce délai, on réitère l'appel tandis qu'en pressant une autre bouton, l'appel en cours sera interrompu tandis que l'appel sera transféré vers un nouvel utilisateur. En soulevant le combiné, l'utilisateur appelé valide la conversation pendant 90 secondes (8 minutes, si déjà programmé - code 128) tandis que le symbole  s'allume sur le module audio-vidéo. Dix secondes avant la fin de la conversation, on entendra un ton et que le symbole  commencera à clignoter, appuyer à nouveau sur le bouton de l'utilisateur appelé pour continuer la conversation pendant encore 90 secondes (8 minutes). Pour actionner la serrure électrique à partir du vidéophone, appuyer sur le bouton , le symbole  s'allumera sur le module audio-vidéo; la durée d'activation de la serrure est d'1 seconde, laquelle peut aussi être programmée différemment (code 131). En remplaçant le combiné, l'équipement revient en état de repos.






**Attention:** quand les deux symboles  et  clignotent sur le module audio-vidéo, cela signifie que l'équipement est occupé; pour effectuer l'appel, attendre que les symboles s'éteignent tous les deux.









## ES FUNCIONAMIENTO

**Atención:** Antes de alimentar la instalación, controlar atentamente que las conexiones de los dispositivos sean correctas.






Para efectuar la llamada, presionar el botón del usuario que se desea. Si el usuario está ocupado o no está disponible, se escucha el tono de ocupado y los símbolos  y  comienzan a destellar rápido. Si el usuario está desocupado, se escucha el tono de llamada y el símbolo  se enciende. Las otras placas de calle que se encuentran en la instalación estarán ocupadas mientras el aparato llamado suena y se dispondrá de 30 segundos para responder. Si durante esta fase, vuelve a presionarse el botón, se envía nuevamente la llamada, mientras que, si se presiona otro botón, la llamada en curso se cierra y se envía la llamada al nuevo usuario. El usuario llamado, al levantar el microteléfono, habilita la conversación durante 90 segundos (8 minutos si se programa oportunamente - código 128) y en el módulo audio-vídeo se enciende el símbolo . A los 10 segundos desde que finaliza la conversación, se escucha un tono y el símbolo  comienza a destellar. Volver a presionar el botón del usuario llamado para continuar la conversación durante otros 90 segundos (8 minutos).



Para accionar la cerradura eléctrica desde el videoportero, presionar el botón . En el módulo audio-vídeo se enciende el símbolo . La duración de activación de la cerradura es de 1 segundo, pero puede modificarse con la correspondiente programación (código 131). Si se cuelga el microteléfono, el sistema vuelve al estado de reposo.



**Atención:** Cuando en el módulo audio-vídeo destellan simultáneamente los símbolos  y , ello significa que el sistema está ocupado. Para efectuar la llamada, esperar a que se apaguen ambos símbolos.

## PT FUNCIONAMENTO

**Atenção:** antes de alimentar o equipamento, verificar atentamente se as conexões dos dispositivos estão corretas.






Para executar a chamada, premir o botão do utente desejado, se o utente estiver ocupado ou não disponível, ouve-se o tom de ocupado e iniciam a piscar rapidamente os símbolos  e , se o utente estiver livre, ouve-se o tom de chamada e se acende o símbolo . As outras botoneiras presentes no equipamento ficam ocupadas enquanto o aparelho chamado tocar e tem 30 segundos de tempo para responder; se nessa fase for premido novamente o mesmo botão, a chamada será encaminhada outra vez, enquanto se for premido outro botão, a chamada em curso é desligada e se encaminha a chamada ao novo utente. O utente chamado, pegando o microtelefone, habilita a conversação por um tempo de 90 segundos (ou 8 minutos, se foi programado oportunamente - código 128) e no módulo áudio-vídeo se acende o símbolo C. . Quando chegar a 10 segundos do final do tempo de conversação, ouve-se um tom e o símbolo  começa a piscar, premir novamente o botão do utente chamado para continuar a conversação por mais 90 segundos (ou 8 minutos, conforme o caso).



Para accionar a fechadura eléctrica do videoporteiro, premir o botão  no módulo áudio-vídeo se acende o símbolo ; a duração de ativação da fechadura é de 1 segundo, mas pode ser alterada com uma oportuna programação (código 131). Recolocando o microtelefone, o equipamento retorna em repouso.



**Atenção:** quando no módulo áudio-vídeo piscam contemporaneamente os símbolos  e , significa que o equipamento está ocupado, para efetuar a chamada, aguardar que se apaguem ambos os símbolos.

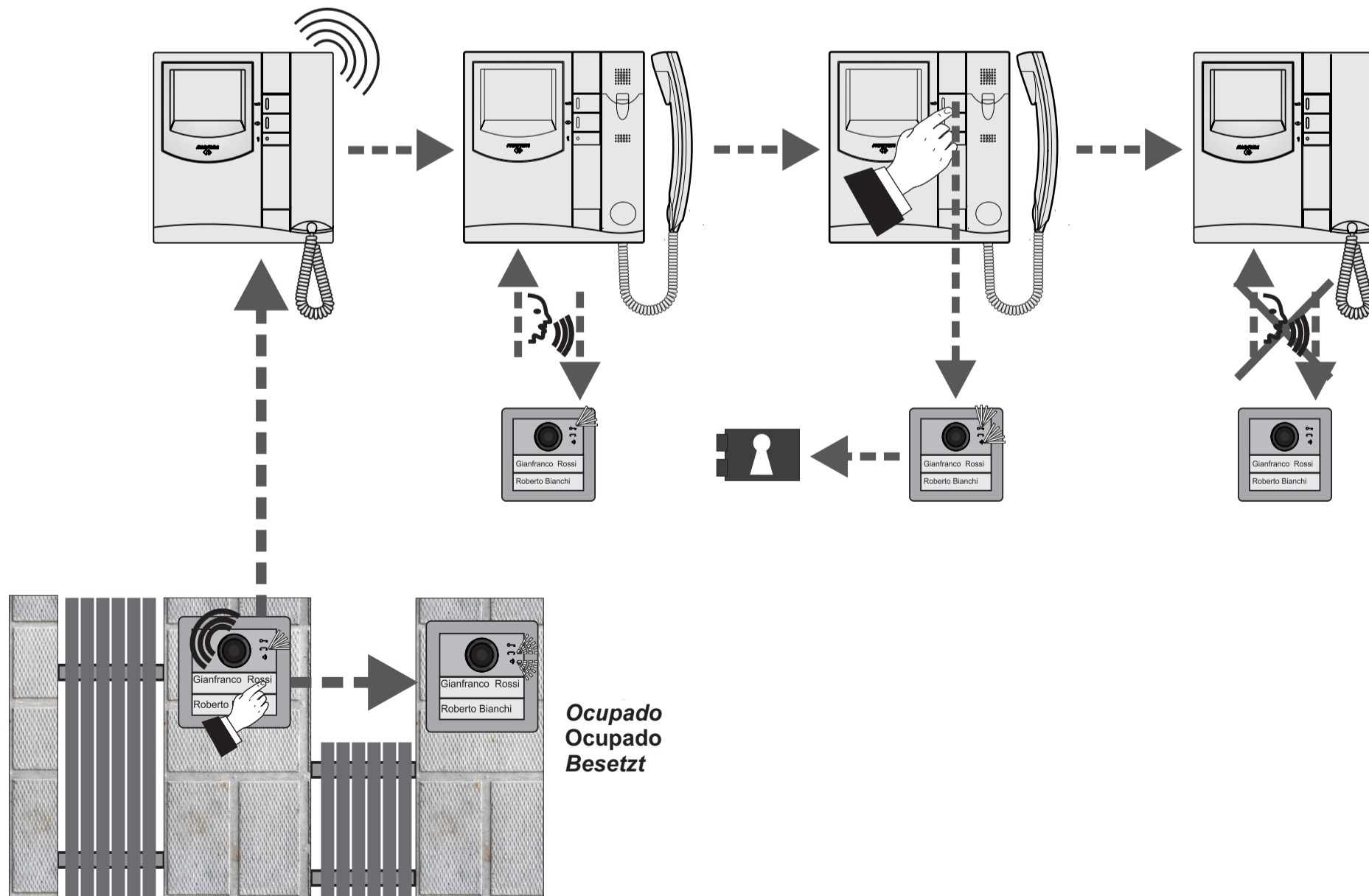
## DE BETRIEB

**Achtung:** stellen Sie sicher, dass die Schaltstellen korrekt angeschlossen sind, bevor Sie den Strom einschalten.

Um einen Anruf auszuführen, drücken Sie den dem gewünschten Nutzer zugeordneten Knopf. Falls der Nutzer besetzt oder nicht verfügbar sein sollte, hören Sie das Besetztzeichen und die Symbole  und , beginnen, schnell zu blinken. Bei freiem Anschluss hören Sie das Freizeichen und das Symbol  schaltet sich ein. Die anderen Außenstellen schalten auf besetzt, während das angewählte Gerät klingelt. Für die Antwort stehen 30 Sekunden zur Verfügung, wenn Sie in dieser Zeit noch einmal den selben Knopf drücken, wird der Anruferneut übermittelt, wenn Sie einen anderen Knopf drücken, wird der laufende Anruf abgeschlossen und an den neu gewählten Nutzer weitergeleitet. Sobald der angewählte Nutzer den Hörer abnimmt, stehen 90 Sekunden Gesprächszeit zur Verfügung (8 Minuten bei entsprechender Programmierung - Code 128 und das Symbol ). auf dem Audio-Video-Modul schaltet sich ein. 10 Sekunden vor Gesprächszeitende hören Sie einen Ton und das Symbol  ibeginnt zu blinken. Wenn Sie erneut den Knopf für den angerufenen Nutzer drücken, stehen Ihnen weitere 90 Sekunden (8 Minuten) Gesprächszeit zur Verfügung.

Drücken Sie Knopf , um das Türschloss von der Video-Gegensprechanlage aus zu betätigen, auf dem Audio-Video-Modul schaltet sich das Symbol  ein. Die Schaltzeit beträgt 1 Sekunde, kann aber umprogrammiert werden (Code 131). Sobald Sie den Hörer auflegen, kehrt die Anlage wieder in den Ruhebetrieb zurück.

**Achtung:** wenn die Symbole  und  auf dem Audio-Video-Modul gleichzeitig blinken, ist die Anlage besetzt. Warten Sie bitte, bis beide Symbole ausschalten, bevor Sie Ihren Anruf tätigen.



ESPAÑOL

PORTUGUÊS

DEUTSCH

**CERTIFICATO DI GARANZIA**  
(condizioni valide solo per il Territorio Italiano)

La garanzia ha la durata di **24** mesi dalla data di acquisto, accertata o accertabile, e viene esercitata dalla Ditta rivenditrice e, tramite questa, dai Centri Assistenza Tecnica Autorizzati FARFISA.

La garanzia deve essere esercitata, pena la decadenza, entro **otto** giorni dalla scoperta del difetto.

LA GARANZIA NON E' VALIDA SE NON DATATA E VIDIMATA CON TIMBRO E FIRMA DEL RIVENDITORE ALL'ATTO DELL'ACQUISTO. CERTIFICATO UNICO ED INSOSTI-TUIBILE.

# FARFISA

DATA DI ACQUISTO - DATE OF PURCHASE - DATE D'ACHAT - FECHA  
DE COMPRA - DATA DE COMPRA - EINKAUFSDATUM

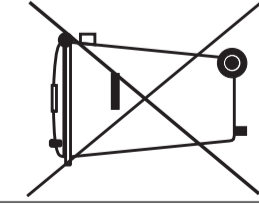
TIMBRO E FIRMA DEL RIVENDITORE  
DEALER'S NAME AND ADDRESS  
NOM ET ADRESSE DU REVENDEUR  
NOMBRE Y DIRECCION DEL DISTRIBUIDOR  
CARIMBO E ASSINATURA DO REVENDEDOR  
STÄMPEL DES HÄNDLERS

# ALBA

MATRICOLA - SET NUMBER - MATRICULE APPAREIL -  
N° MATRICULA - N° DE MATRICULA - SERIENNUMMER

## CA2124AB

## CV2124AB



Smaltire il dispositivo secondo quanto prescritto dalle norme per la tutela dell'ambiente.  
*Dispose of the device in accordance with environmental regulations.*  
Écouler le dispositif selon tout ce qu'a été prescrit par les règles pour la tutelle du milieu.  
*Eliminar el aparato según cuánto prescrito por las normas por la tutela del entorno.*

Disponha do dispositivo conforme regulamentos ambientais.  
*Werden Sie das Gerät in Übereinstimmung mit Umweltregulierungen los.*

# CE

La ACI Srl Farfisa si riserva il diritto di modificare in qualsiasi momento i prodotti qui illustrati.  
*ACI Srl Farfisa reserves the right to modify the products illustrated at any time.*

La ACI Srl Farfisa se réserve le droit de modifier à tous moments les produits illustrés.

*ACI Srl Farfisa se reserva el derecho de modificar en cualquier momento los productos ilustrados aquí.*  
E' reservada à ACI Srl Farfisa o direito de modificar a qualquer momento os produtos aqui ilustrados.  
*Änderungen vorbehalten.*

**ACI srl Farfisa**

Via E. Vanoni, 3 • 60027 Osimo (AN) • Italy

Tel: +39 071 720238 (r.a.) • Fax: +39 071 7202037 • e-mail: [info@farfisa.com](mailto:info@farfisa.com) • [www.farfisa.com](http://www.farfisa.com)

Cod. M527055600

Mi 2529