

Italiano  
English  
Français

Art. 2287

### I SELETTORE A 4 O 7 SCAMBI PER SISTEMA DUO

Il dispositivo, pilotato dai comandi provenienti dalla linea digitale DUO, consente la selezione di massimo 4 o 7 telecamere di sorveglianza e/o l'attivazione di altri servizi. I relé del dispositivo commutano ciclicamente ogni volta che il selettore riceve l'indirizzo di attivazione del funzionamento ciclico, oppure si possono selezionare singolarmente le uscite inviando al dispositivo l'indirizzo dell'uscita da commutare.

#### Dati tecnici

Alimentazione dalla linea  
Assorbimento: - a riposo 15mA  
- con carico 40mA  
Temperatura di funzionamento: 0° ÷ +50°C  
Massima umidità ammissibile: 90% RH

#### Morsetti

**LM - LM** Ingressi di linea  
**CA - CB** Comune degli scambi 1A/B÷4A/B  
**1A/B ÷ 4A/B** Uscite linee A e B  
**CD - CE** Comune degli scambi 1D/E÷4D/E  
**1D/E ÷ 4D/E** Uscite linee D e E

### GB 4-OR7-EXCHANGESELECTOR FOR DUO SYSTEM

*The device, controlled by the commands coming from the DUO digital line, allows for the selection of up to 4 or 7 surveillance cameras and/or the activation of other services. The relays of the device switch cyclically every time the selector receives the activation address of the cyclic operation, or you can select the individual outputs by sending to the device the address of the output to be switched.*

#### Technical features

Power supply from the line  
Stand-by current: 15mA  
Operating current: 40mA  
Operating temperature: 0° ÷ +50°C  
Maximum humidity acceptable: 90% RH

#### Terminals

**LM - LM** Line inputs  
**CA-CB** Common to exchanges 1A/B÷4A/B  
**1A/B÷4A/B** Outputs of lines A and B  
**CD-CE** Common to exchanges 1D/E÷4D/E  
**1D/E÷4D/E** Outputs of lines D and E

### F SÉLECTEUR A 4 OU 7 ÉCHANGES POUR SYSTEME DUO

Le dispositif, piloté par les commandes provenant de la ligne digitale DUO, permet la sélection de 4 ou 7 caméras de surveillance au maximum et/ou la mise en fonction d'autres services. Les relais du dispositif commutent cycliquement à chaque fois que le sélecteur reçoit l'adresse d'activation du fonctionnement cyclique, ou on peut sélectionner chaque sortie en envoyant au dispositif l'adresse de la sortie à commuter.

#### Données techniques

Alimentation directe depuis la ligne  
Absorption: - à repos 15mA  
- pendant le charge 40mA  
Température de fonctionnement: 0° ÷ +50°C  
Humidité maximale admissible: 90% HR

#### Bornes

**LM - LM** Entrées de ligne  
**CA-CB** Commun des échanges 1A/B÷4A/B  
**1A/B ÷ 4A/B** Sorties lignes A et B  
**CD-CE** Commun des échanges 1D/E÷4D/E  
**1D/E ÷ 4D/E** Sorties lignes D et E

Mi 2462/1



Smaltire il dispositivo secondo quanto prescritto dalle norme per la tutela dell'ambiente.  
Dispose of the device in accordance with environmental regulations.  
Écouler le dispositif selon tout ce qu'a été prescrit par les règles pour la tutelle du milieu.

**ACI srl Farfisa Intercoms**  
Via E. Vanoni, 3 • 60027 Osimo (AN) • Italy  
Tel: +39 071 7202038 (r.a.)  
Fax: +39 071 7202037  
e-mail: info@acifarfisa.it • www.acifarfisa.it

Cod. M527050010

## I PROGRAMMAZIONE

**Funzione dei LED, dei pulsanti e dei microinterruttori durante la programmazione**

**LED LI2-LI3-LI4.** Indicano quale uscita (1÷4D/E con comuni CD e CE) si sta programmando.

**LED LO2-LO3-LO4.** Indicano quale uscita (1÷4A/B con comuni CA e CB) si sta programmando.

**J1.** Connettore per l'eventuale collegamento di un programmatore.

**SW1 - SW2.** Microinterruttori che consentono:

- l'attivazione delle sole uscite collegate durante il funzionamento ciclico;
- l'inserimento degli indirizzi durante la programmazione.

**Range RG1÷RG4.** Led che indicano la conferma della corretta programmazione (accensione ciclica o fissa) o del regolare funzionamento (accensione lampeggiante).

**Pulsante SKIP.** Permette di:

- entrare in programmazione;
- selezionare il tipo di programmazione;
- uscire dalla programmazione.

**Pulsante OK.** Permette di:

- confermare le programmazioni;
- entrare e cambiare l'impostazione da 4 a 7 scambi.

## GB PROGRAMMING

**Functions of the LED's, buttons and micro-switches during the programming phase**

**LED's LI2-LI3-LI4.** Indicate which output (1÷4D/E with common CD and CE) is being programmed.

**LED's LO2-LO3-LO4.** Indicate which output (1÷4A/B with common CA and CB) is being programmed.

**J1.** Connector for a system programmer.

**SW1 - SW2.** Micro switches that allow:

- the activation of the only outputs connected during the cyclic operation;
- entry of the addresses during programming.

**Range RG1÷RG4.** LEDs indicating the confirmation of the correct programming (cyclic or fixed light) or normal operation (flashing light).

**SKIP button.** Allows:

- to access programming;
- to select the type of programming;
- to exit programming.

**OK button.** Allows:

- to confirm the programming;
- to access and change the setting from 4 to 7-exchange.

## F PROGRAMMATION

**Fonction des LED, des boutons-poussoirs et des micro-interrupteurs pendant la programmation**

**LED LI2-LI3-LI4.** Elles indiquent quelle sortie (1÷4D/E avec communs CD et CE) est en cours de programmation.

**LEDLO2-LO3-LO4.** Elles indiquent quelle sortie (1÷4A/B avec communs CA et CB) est en cours de programmation.

**J1.** Connecteur pour le branchement éventuel d'un programmeur.

**SW1 - SW2.** Micro-interrupteurs qui permettent:

- la mise en service uniquement des sorties raccordées pendant le fonctionnement cyclique;
- l'insertion des adresses pendant la programmation.

**Range RG1÷RG4.** Les Led qui indiquent la confirmation de la programmation correcte (allumage cyclique ou fixe) ou du fonctionnement régulier (allumage clignotant).

**Bouton-poussoir SKIP.** Il permet de:

- entrer en programmation;
- sélectionner le type de programmation;
- sortir de la programmation.

**Bouton-poussoir OK.** Il permet de:

- confirmer les programmations;
- entrer et changer la configuration de 4 à 7 échanges.

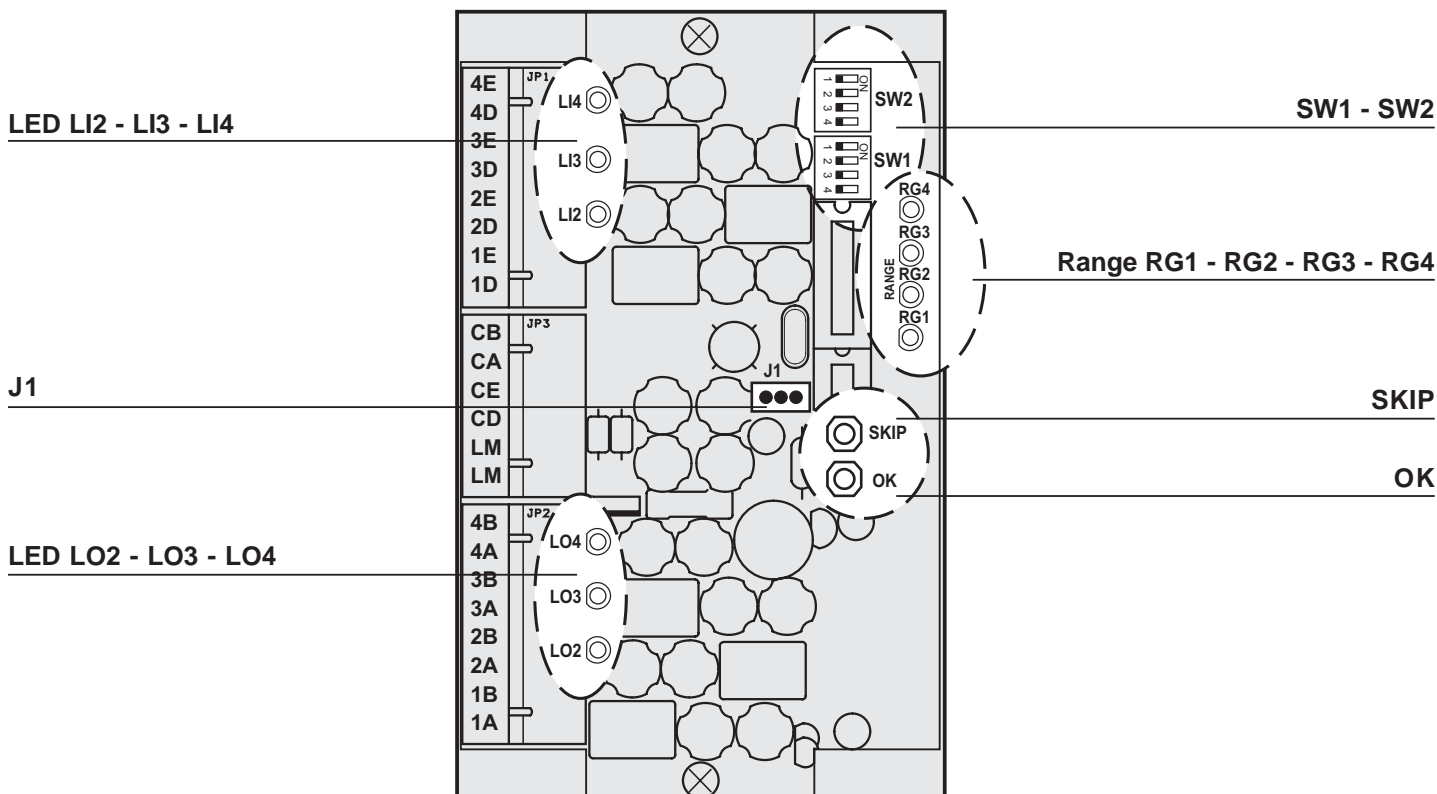

## I Informazioni preliminari

- Gli indirizzi di attivazione delle uscite, di norma, vanno da 211 a 230 e devono corrispondere agli indirizzi memorizzati nei pulsanti (o rubriche per la serie myLogic) dei videocitofoni collegati alla linea DUO.
- Di fabbrica, il selettore è programmato secondo le indicazioni del capitolo "Impostazioni di fabbrica"; per eventuali variazioni occorre, prima indicare se l'articolo deve funzionare a 4 o 7 scambi e poi inserire la modalità e i codici di attivazione delle uscite.

## GB Preliminary information

- The activation addresses of the outputs, as a rule, range from 211 to 230 and must match the addresses stored in the buttons (or contacts for the myLogic series) of the videointercoms connected to the DUO line.
- The selector from factory is programmed according to the instructions in the chapter "Factory settings"; for any changes it is necessary to first indicate whether the item must operate at 4- or 7-exchange and then enter the operating modes and activation codes of the outputs.

## F Informations préliminaires

- Les adresses d'activation des sorties, normalement, vont de 211 jusqu'à 230 et doivent correspondre aux adresses mémorisées dans les boutons (ou des rubriques pour la série myLogic) des vidéophones raccordés à la ligne DUO.
- Par défaut, le sélecteur est programmé selon les indications du chapitre « Configurations d'usine »; pour d'éventuelles variations il faut, auparavant indiquer si l'article doit fonctionner à 4 ou 7 échanges et puis insérer la modalité et les codes d'activation des sorties.

### Funzionamento a 4 scambi

Con questa impostazione le uscite con lo stesso numero sono abilitate contemporaneamente (1A/B/D/E, 2A/B/D/E, 3A/B/D/E, 4A/B/D/E).

### 4-exchange operation

With this setting the outputs with the same number are simultaneously enabled (1A/B/D/E, 2A/B/D/E, 3A/B/D/E, 4A/B/D/E).

### Fonctionnement à 4 échanges

Avec cette configuration les sorties avec le même numéro sont habilitées simultanément (1A/B/D/E, 2A/B/D/E, 3A/B/D/E, 4A/B/D/E).

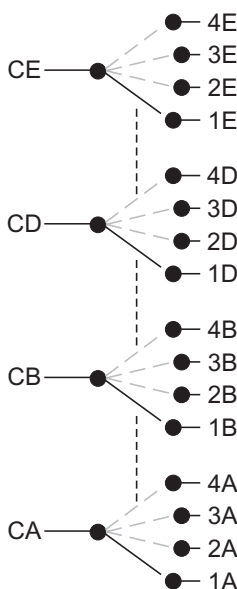

### Funzionamento a 7 scambi

Con questa impostazione è necessario collegare le uscite 1D e 1E rispettivamente ai comuni CA e CB; le uscite sono abilitate autonomamente (1A/B, 2A/B, 3A/B, 4A/B, 2D/E, 3D/E, 4D/E).

### 7-exchange operation

With this setting, you need to connect the outputs 1D and 1E respectively to the common CA and CB; the outputs are enabled independently (1A/B, 2A/B, 3A/B, 4A/B, 2D/E, 3D/E, 4D/E).

### Fonctionnement à 7 échanges

Avec cette configuration il est nécessaire de raccorder les sorties 1D et 1E respectivement aux communs CA et CB; les sorties sont habilitées de façon autonome (1A/B, 2A/B, 3A/B, 4A/B, 2D/E, 3D/E, 4D/E).

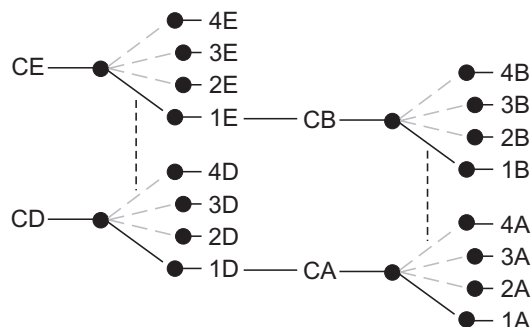

## Impostazione di fabbrica

- Modalità di funzionamento a 4 scambi (commutazione contemporanea delle uscite).
- Indirizzo 211 per l'attivazione ciclica e contemporanea delle uscite dalla numero 1 alla 4.
- Nessun indirizzo memorizzato per l'attivazione delle singole uscite.
- Uscite tutte utilizzate (posizione ON di tutti i microinterruttori SW1 e SW2).

## Fasi della modalità di programmazione

- 1) Togliere il coperchio per accedere ai pulsanti e ai microinterruttori di programmazione.
- 2) Impostare il dispositivo per il funzionamento a 4 o 7 scambi
- 3) Inserire i codici di attivazione delle uscite.
- 4) Abilitare le sole uscite collegate.

## Factory setting

- 4-exchange operating mode (simultaneous switching of outputs).
- Address 211 for the cyclic and contemporary activation of the outputs from 1 to 4.
- No address stored for the activation of the individual outputs.
- All outputs used (ON position of all the SW1 and SW2 micro switches).

## Programming steps

- 1) Remove the cover to access the buttons and programming micro switches.
- 2) Set the device to operate at 4 or 7 exchanges
- 3) Enter the activation codes of the outputs.
- 4) Enable the only outputs connected.

## Configuration d'usine

- Modalités de fonctionnement à 4 échanges (commutation simultanée des sorties ayant le même numéro).
- Adresse 211 pour la mise en service cyclique et simultanée des sorties du numéro 1 au 4.
- Aucune adresse mémorisée pour la mise en service de chaque sortie.
- Sorties toutes utilisées (position ON de tous les micro-interrupteurs SW1 et SW2).

## Phases de la modalité de programmation

- 1) Enlever le couvercle pour accéder aux boutons-poussoirs et aux micro-interrupteurs de programmation.
- 2) Configurer le dispositif pour le fonctionnement à 4 ou 7 échanges
- 3) Saisir les codes d'activation des sorties.
- 4) Mettre en service les seules sorties raccordées.

## I Programmazione del modo di funzionamento a 4 o 7 scambi

Per cambiare il modo di funzionamento del dispositivo, occorre:

- 1) tenere premuto il pulsante **OK** fino all'accensione fissa dei led **RG1÷4** secondo l'impostazione attuale (tutti e 4 i led se si è in modalità a 4 scambi o solo il led **RG1** se si è in modalità a 7 scambi);
- 2) premere **OK** per variarla ed attendere che i led indichino la conferma della nuova modalità di funzionamento (accensione fissa del led **RG1** se a 7 scambi o dei 4 led **RG1÷4** se a 4 scambi);
- 3) per uscire dalla programmazione, tenere premuto **SKIP** fino all'accensione lampeggiante dei led **RG1÷4** se a 4 scambi o del solo led **RG1** se a 7 scambi.

## Programmazione degli indirizzi di attivazione delle uscite

La programmazione degli indirizzi di abilitazione delle uscite ha il seguente percorso:

- 1) Entrare in programmazione.
- 2) Programmare la funzione **ciclica**.
- 3) Programmare le singole uscite per l'abilitazione **individuale** nel seguente ordine:
  - a) versione a **4 scambi**: 1A/B/D/E - 2A/B/D/E - 3A/B/D/E - 4A/B/D/E
  - b) versione a **7 scambi**: 1A/B - 2A/B - 3A/B - 4A/B - 2D/E - 3D/E - 4D/E*Nota.* In qualsiasi momento è possibile uscire dalla programmazione.
- 4) Uscire dalla programmazione come indicato al paragrafo 4 di pagina 6.

## Come inserire gli indirizzi durante la programmazione

Per inserire gli indirizzi si può seguire una delle 3 seguenti modalità:

- a) - inviare l'indirizzo da memorizzare nel selettore premendo il pulsante del videocitofono precedentemente programmato con tale indirizzo; la conferma dell'avvenuta memorizzazione è indicata dal momentaneo spegnimento e successiva accensione in modo sequenziale (programmazione ciclica) o fisso (programmazione individuale) dei 4 Led **RG1÷4**;
- b) - tramite i microinterruttori **SW1** e **SW2** comporre l'**indirizzo** da memorizzare (stesso indirizzo precedentemente assegnato al **pulsante del videocitofono** o di tutti i videocitofoni abilitati). Per la composizione dei codici vedere la tabella 1;  
- premere **OK**; la conferma dell'avvenuta memorizzazione dell'indirizzo è indicata dal momentaneo spegnimento e successiva accensione in modo sequenziale (programmazione ciclica) o fisso (programmazione individuale) dei 4 Led **RG1÷4**;
- c) - comporre l'indirizzo da memorizzare sulla tastiera del posto esterno o del centralino di portineria e premere il tasto di invio; la conferma dell'avvenuta memorizzazione è indicata dal momentaneo spegnimento e

## GB Programming of the operating mode to 4 or 7 exchanges

To change the operating mode of the device, it is necessary to:

- 1) *press and hold the **OK** button until the continuous lighting of the LEDs **RG1÷4** according to the current setting (all 4 LEDs if in 4 exchange mode or only the LED **RG1** if in 7 exchange mode);*
- 2) *press **OK** to modify it and wait until the LEDs indicate the confirmation of the new operating mode (continuous lighting of the LED **RG1** if 7-exchange; of the 4 **RG1÷4** LEDs if 4-exchange);*
- 3) *to exit the programming, press and hold **SKIP** until the LEDs **RG1÷4** start to flash if 4-exchange or the sole LED **RG1** starts to flash if 7-exchange.*

## Output activation address programming

The programming of addresses for enabling outputs has the following path:

- 1) *Enter the programming mode.*
- 2) *Program the **cyclic** operation.*
- 3) *Program the individual outputs to enable **individual** in the following order:*
  - a) **4-exchange** version: 1A/B/D/E - 2A/B/D/E - 3A/B/D/E - 4A/B/D/E
  - b) **7-exchange** version: 1A/B - 2A/B - 3A/B - 4A/B - 2D/E - 3D/E - 4D/E*Note.* At any time you can exit the programming mode.
- 4) *Exit programming mode following the instruction in section 4 of page 6.*

## How to enter addresses while programming

To enter addresses, you can follow one of the following 3 procedures:

- a) - *send the address to be stored in the selector by pressing the button of the videointercom previously programmed with this address; confirmation of storage is indicated by the temporary power OFF and subsequent sequential power ON (cyclic programming) or fixed power ON (individual programming) of the 4 LEDs **RG1÷4**;*
- b) - *via the micro switches **SW1** and **SW2** compose the **address** to be stored (the same address previously assigned to the **button of the videointercom** or of all videointercoms enabled). For the codes see table 1;  
- *press **OK**; confirmation of storage is indicated by the temporary power OFF and subsequent sequential lighting (cyclic programming) or fixed lighting (individual programming) of the 4 LEDs **RG1÷4**;**
- c) - *compose the address to be stored on the front panel keypad or the switchboard and press the Enter key; confirmation of storage is indicated by the temporary power OFF and subsequent sequential lighting (cyclic*

## F Programmation du mode de fonctionnement à 4 ou 7 échanges

Pour changer le mode de fonctionnement du dispositif, il faut:

- 1) maintenir appuyé le bouton-poussoir **OK** jusqu'à l'allumage fixe des leds **RG1÷4** selon la configuration actuelle (les 4 led si on est en modalité à 4 échanges ou seulement la led **RG1** si on est en modalité à 7 échanges);
- 2) appuyer **OK** pour la changer et attendre que les leds indiquent la confirmation de la nouvelle modalité de fonctionnement (allumage fixe de la led **RG1** si à 7 échanges ou des 4 led **RG1÷4** si à 4 échanges);
- 3) pour sortir de la programmation, maintenir appuyé **SKIP** jusqu'à l'allumage clignotant des leds **RG1÷4** si à 4 échanges ou de la seule led **RG1** si à 7 échanges.

## Programmation des adresses d'activation des sorties

La programmation des adresses de mise en service des sorties a le parcours suivant:

- 1) Entrer en programmation.
- 2) Programmer la fonction **cyclique**.
- 3) Programmer chaque sortie pour la mise en service **individuelle** dans l'ordre suivant:
  - a) version à **4 échanges**: 1A/B/D/E - 2A/B/D/E - 3A/B/D/E - 4A/B/D/E
  - b) version à **7 échanges**: 1A/B - 2A/B - 3A/B - 4A/B - 2D/E - 3D/E - 4D/E*Note.* A tout moment il est possible de sortir de la programmation.
- 4) Sortir de la programmation comme indiqué au paragraphe 4 de page 6.

## Comment insérer les adresses pendant la programmation

Pour insérer les adresses on peut suivre une des 3 modalités suivantes:

- a) - envoyer l'adresse à mémoriser dans le sélecteur en appuyant sur le bouton du vidéophone précédemment programmé avec cette adresse; la confirmation de l'effective mémorisation est indiquée par l'extinction momentanée et l'allumage successif en mode séquentiel (programmation cyclique) ou fixe (programmation individuelle) des 4 Led **RG1÷4**;
- b) - au moyen des micro-interrupteurs **SW1** et **SW2** composer l'**adresse** à mémoriser (même adresse attribuée au préalable au **bouton-poussoir du vidéophone** ou de tous les vidéophones en service). Pour la composition des codes voir le tableau 1;  
- appuyer sur **OK**; la confirmation de l'effective mémorisation de l'adresse est indiquée par l'extinction momentanée et allumage successif en mode séquentiel (programmation cyclique) ou fixe (programmation individuelle) des 4 Led **RG1÷4**;
- c) - composer l'adresse à mémoriser sur le tableau de commande du poste externe et du standard de conciergerie et appuyer sur la touche d'envoi; la confirmation de l'effective mémorisation est indiquée par l'extinction

successiva accensione in modo sequenziale (programmazione ciclica) o fisso (programmazione individuale) dei 4 Led **RG1÷4**.

**Attenzione.** Se non si desidera la funzione ciclica o l'abilitazione selettiva di una o più uscite, durante l'inserimento degli indirizzi, memorizzare nella relativa posizione il codice **000** posizionando tutti i microinterruttori **SW1** e **SW2** in posizione **OFF** e premendo **OK** per la conferma.



### 1) Entrare in programmazione

Tenere premuto il pulsante **SKIP** fino a quando i 4 Led **RG1÷4** si accendono in modo sequenziale.

### 2) Programmare la funzione ciclica

Il funzionamento ciclico permette di commutare le uscite premendo un solo pulsante dal videocitofono. Ad ogni pressione si abilitano sequenzialmente le uscite **attivate** (vedi paragrafo "Attivazione/disattivazione delle uscite") iniziando dalla 1A/B fino alla 4D/E (se a 7 scambi) o dalla 1A/B/D/E fino alla 4A/B/D/E (se a 4 scambi); continuando a premere si ricomincia dall'uscita 1A/B.

Per inserire l'indirizzo o disabilitarlo utilizzare una delle 3 modalità indicate nel paragrafo "come inserire gli indirizzi durante la programmazione" poi, uscire come indicato nel paragrafo "uscire dalla programmazione" o premere **SKIP** per passare alla programmazione degli indirizzi selettivi per le uscite **1A** e **1B** (con **2D** e **2E** se a 4 scambi); i 4 Led **RG1÷4** si accendono in modo fisso.

### 3) Programmare in modo individuale le singole uscite

Dopo aver programmato la funzione ciclica, si possono programmare le uscite per poterle attivare **singolarmente** dai pulsanti presenti sul videocitofono. Nelle tabelle seguenti sono indicate le sequenze di programmazione delle uscite e relative accensioni dei led.

**Versione a 4 scambi**  
**4-exchange version**  
**Version à 4 échanges**

Uscite Outputs Sorties	1A 1B 1D 1E	2A 2B 2D 2E	3A 3B 3D 3E	4A 4B 4D 4E
Led accesi Led ON Led allumés		LO2 LI2	LO3 LI3	LO4 LI4
	RG1÷4	RG1÷4	RG1÷4	RG1÷4

programming) or fixed lighting (individual programming) of the 4 LEDs **RG1÷4**.

**Attention.** If you do not want the cyclic operation or enabling for one or more outputs, while entering the addresses, in the corresponding position, store the code **000** by setting all micro switches **SW1** and **SW2** to **OFF** position and pressing **OK** to confirm.



### 1) Enter the programming mode

Hold down the **SKIP** button until the 4 LEDs **RG1÷4** light up sequentially.

### 2) Program the cyclic operation

The cyclic operation allows you to switch the outputs by pressing one single button from the videointercom. Each press will sequentially enable the **activated** outputs (see section "Activation/deactivation of the outputs") starting from 1A/B to 4D/E (if 7-exchange) or 1A/B/D/E to 4A/B/D/E (if 4-exchange); by continuing to press, it restarts from the output 1 A/B.

To enter or disable the address use one of 3 methods described in the section "how to enter addresses while programming" then exit as described in the section "exit the programming mode" or press **SKIP** to switch to the programming of selective addresses for the outputs **1A** and **1B** (with **2D** and **2E** if 4-exchange); the 4 LEDs **RG1÷4** will light up steadily.

### 3) Programming the individual outputs

After programming the cyclic operation, you can program the outputs to be able to activate them **individually** by the buttons on the videointercom. The following tables show the programming sequences of the outputs and related illuminations of the LEDs.

**Versione a 7 scambi**  
**7-exchange version**  
**Version à 7 échanges**

Uscite Outputs Sorties	1A 1B	2A 2B	3A 3B	4A 4B	2D 2E	3D 3E	4D 4E
Led accesi Led ON Led allumés		LO2 RG1÷4	LO3 RG1÷4	LO4 RG1÷4	LI2 RG1÷4	LI3 RG1÷4	LI4 RG1÷4

momentanée et allumage successif en mode séquentiel (programmation cyclique) ou fixe (programmation individuelle) des 4 Led **RG1÷4**.

**Attention.** Si on ne veut pas la fonction cyclique ou la mise en service sélective d'une ou plusieurs sorties, pendant l'insertion des adresses, mémoriser dans la position relative le code **000** en positionnant tous les micro-interrupteurs **SW1** et **SW2** en position **OFF** et en appuyant **OK** pour la confirmation.



### 1) Entrer en programmation

Maintenir appuyé le bouton-poussoir **SKIP** jusqu'à ce que les 4 Led **RG1÷4** s'allument en mode séquentiel.

### 2) Programmer la fonction cyclique

Le fonctionnement cyclique permet de commuter les sorties en appuyant un seul bouton-poussoir par le vidéophone. A chaque pression on met en service séquentiellement les sorties **activées** (voir paragraphe "Mise en service/mise hors service des sorties") en commençant de l'1A/B jusqu'à la 4D/E (si à 7 échanges) ou de l'1A/B/D/E jusqu'à la 4A/B/D/E (si à 4 échanges); en continuant à appuyer on recommence à partir de la sortie 1A/B. Pour saisir l'adresse ou la mettre hors service utiliser une des 3 modalités indiquées dans le paragraphe "comment insérer les adresses pendant la programmation" ensuite, sortir comme indiqué dans le paragraphe "sortir de la programmation" ou appuyer **SKIP** pour passer à la programmation des adresses sélectives pour les sorties **1A** et **1B** (avec **2D** et **2E** si à 4 échanges); les 4 Led **RG1÷4** s'allument en mode fixe.

### 3) Programmer en mode individuel chaque sortie

Après avoir programmé la fonction cyclique, on peut programmer les sorties pour pouvoir les mettre en service **individuellement** par les boutons-poussoirs présents sur le vidéophone. Dans les tableaux suivants sont indiquées les séquences de programmation des sorties et allumages relatifs des led.

- Programmare le uscite 1 scegliendo una delle 3 modalità indicate nel paragrafo "come inserire gli indirizzi durante la programmazione" poi, premere il pulsante **SKIP** per passare alla programmazione delle uscite **2A** e **2B** (anche **2D** e **2E** se a 4 scambi); oltre ai Led **RG1÷4** si accende anche il Led **LO2** (e **LI2** se a 4 scambi).
- Programmare le uscite 2 scegliendo una delle 3 modalità indicate nel paragrafo "come inserire gli indirizzi durante la programmazione" poi, premere il pulsante **SKIP** per passare alla programmazione delle uscite **3A** e **3B** (anche **3D** e **3E** se a 4 scambi); oltre ai Led **RG1÷4** si accende anche il Led **LO3** (e **LI3** se a 4 scambi).
- Procedere fino alla completa programmazione del selettore o uscire come indicato nel paragrafo seguente.

#### 4) Uscire dalla programmazione

Tenere premuto il pulsante **SKIP** fino all'accensione in modo lampeggiante di tutti i Led **RG1÷4** (o solo **RG1** se impostato a 7 scambi).

#### Attenzione.

- Si esce automaticamente dalla fase di programmazione se non si effettua alcuna operazione per **circa 5 minuti**; i dati inseriti fino a quel momento saranno memorizzati.
- Prima di utilizzare il dispositivo, ricordarsi di **posizionare i microinterruttori di SW1 e SW2** in accordo con i dispositivi collegati al selettore (vedi paragrafo successivo).

#### Attivazione/disattivazione delle uscite

Se si utilizza la modalità ciclica è consigliabile disabilitare le uscite inutilizzate per non avere vuoti d'immagine durante la scansione di telecamere o non attivazioni di funzioni per altri utilizzi. Per indicare le uscite utilizzate, posizionare in **ON** (uscite utilizzate) o in **OFF** (uscite non utilizzate) i microinterruttori **SW1** e **SW2** secondo la tabella seguente.

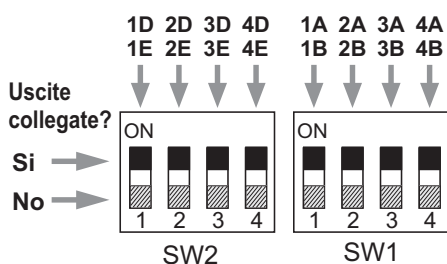

#### Ritorno alle impostazioni di fabbrica

Per ripristinare la programmazione di fabbrica, occorre:

- entrare in programmazione tenendo premuto il pulsante **SKIP** fino a quando i 4 Led **RG1÷4** si accendono in modo sequenziale;
- impostare i microinterruttori **SW1** e **SW2** con il valore **85** portando in posizione **ON** le levette 1 e 3 di entrambi i microinterruttori;
- tenere premuto il pulsante **OK** fino a quando si accendono momentaneamente tutti e

- *Program the outputs 1 choosing one of the 3 methods described in the section "how to enter addresses while programming" then press the **SKIP** button to switch to the programming of the outputs **2A** and **2B** (including **2D** and **2E** if 4-exchange); in addition to the LEDs **RG1÷4** the LED **LO2** lights up (and **LI2** if 4-exchange).*
- *Program the outputs 2 choosing one of the 3 methods described in the section "how to enter addresses while programming" then press the **SKIP** button to switch to the programming of the outputs **3A** and **3B** (including **3D** and **3E** if 4-exchange); in addition to the LEDs **RG1÷4** the LED **LO3** lights up (and **LI3** if 4-exchange).*
- *Proceed to the complete programming of the selector or exit as shown in the following section.*

#### 4) Exit the programming mode

*Press and hold the **SKIP** button until the flashing of all LEDs **RG1÷4** (or just **RG1** if set to 7-exchange).*

#### Attention.

- *If no operation is performed for **approximately 5 minutes** it automatically exits the programming mode; the data entered up to that point will be stored.*
- *Before using the device, do not forget to **set the micro switches SW1 and SW2** according to the devices connected to the selector (see next section).*

#### Activation/deactivation of the outputs

*If using the cyclic mode it is recommended to disable the unused outputs in order to avoid image gaps during the scanning of cameras or non-activation of functions for other uses. To indicate the outputs used, set the micro switches **SW1** and **SW2** to **ON** (used outputs) or **OFF** (unused outputs) according to the following table.*

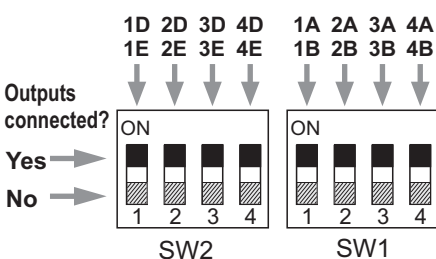

#### Return to factory settings

*To restore the factory settings, you must:*

- *enter programming mode by holding down the **SKIP** button until the 4 LEDs **RG1÷4** light up sequentially;*
- *set the micro switches **SW1** and **SW2** with the value **85** bringing to **ON** position the levers 1 and 3 of both micro switches;*
- *press and hold the **OK** button until all 6 LEDs **LI2, LI3, LI4, LO2, LO3** and **LO4** light up momentarily; at this point the*

- Programmer les sorties 1 en choisissant une des 3 modalités indiquées dans le paragraphe "comment insérer les adresses pendant la programmation" ensuite, appuyer sur le bouton-poussoir **SKIP** pour passer à la programmation des sorties **2A** et **2B** (également **2D** et **2E** si à 4 échanges); outre les Led **RG1÷4** s'allume également la Led **LO2** (et **LI2** si à 4 échanges).
- Programmer les sorties 2 en choisissant une des 3 modalités indiquées dans le paragraphe "comment insérer les adresses pendant la programmation" ensuite, appuyer le bouton-poussoir **SKIP** pour passer à la programmation des sorties **3A** et **3B** (également **3D** et **3E** si à 4 échanges); outre les Led **RG1÷4** s'allume également la Led **LO3** (et **LI3** si à 4 échanges).
- Procéder jusqu'à la programmation complète du sélecteur ou sortir comme indiqué dans le paragraphe suivant.

#### 4) Sortir de la programmation

Maintenir appuyé le bouton-poussoir **SKIP** jusqu'à l'allumage en mode clignotant de toutes les Led **RG1÷4** (ou seulement **RG1** si configuré à 7 échanges).

#### Attention.

- On sort automatiquement de la phase de programmation si on n'effectue aucune opération pendant **environ 5 minutes**; les données saisies jusqu'à ce moment seront mémorisées.
- Avant d'utiliser l'appareil, n'oubliez pas de **positionner les micro-interrupteurs de SW1 et SW2** en accord avec les dispositifs raccordés au sélecteur (voir paragraphe suivant).

#### Mise en service/mise hors service des sorties

Si on utilise la modalité cyclique il est conseillé de mettre hors service les sorties inutilisées pour ne pas avoir de vides d'image pendant la scansion de caméras ou des non activations de fonctions en cas d'autres utilisations. Pour indiquer les sorties utilisées, positionner sur **ON** (sorties utilisées) ou en **OFF** (sorties non utilisées) les micro-interrupteurs **SW1** et **SW2** selon le tableau suivant.

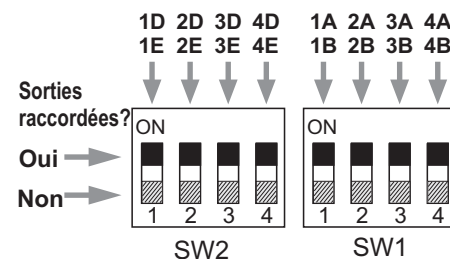

#### Retour aux configurations d'usine

Pour rétablir la programmation d'usine, il faut:

- entrer en programmation en maintenant appuyé le bouton-poussoir **SKIP** jusqu'à ce que les 4 Led **RG1÷4** s'allument en mode séquentiel;
- saisir les micro-interrupteurs **SW1** et **SW2** avec la valeur **85** en mettant en position **ON** les leviers 1 et 3 des deux micro-interrupteurs;
- maintenir appuyé le bouton-poussoir **OK** jusqu'à ce que s'allument momentanément

6 i Led LI2, LI3, LI4, LO2, LO3 e LO4; a questo punto la memoria è stata cancellata e si ritorna alle impostazioni di fabbrica;  
 - tenere premuto il pulsante **SKIP** fino all'accensione lampeggiante dei led **RG1÷4**.

memory has been cleared and factory settings are restored;  
 - press and hold the **SKIP** button until the LEDs **RG1÷4** start flashing.

toutes les 6 Led LI2, LI3, LI4, LO2, LO3 et LO4; à ce stade la mémoire a été effacée et on retourne aux configurations d'usine;  
 - maintenir appuyé le bouton-poussoir **SKIP** jusqu'à l'allumage clignotant des led **RG1÷4**.



**Tabella 1**  
 Corrispondenza tra i codici e la posizione dei microinterruttori SW1 e SW2

**Table 1**  
 Cross-reference between codes and microswitches position of SW1 and SW2.

**Tableau 1**  
 Correspondance entre les codes et la position des micro-interrupteurs de SW1 et SW2.

	SW2	SW1
211		
212		
213		
214		
215		

	SW2	SW1
216		
217		
218		
219		
220		

	SW2	SW1
221		
222		
223		
224		
225		

	SW2	SW1
226		
227		
228		
229		
230		

**Tabella 2**  
 Scrivere in tabella gli indirizzi di programmazione

**Table 2**  
 Fill in the table with the programmed addresses

**Tableau 2**  
 Ecrire les adresses de programmation dans le tableau

<b>Funzionamento a 4 scambi</b> <i>4-exchange operating mode</i> <b>Fonctionnement à 4 échanges</b>	<b>Abilitazione ciclico e a singole uscite</b> <i>Enabling cyclic and individual outputs</i> <b>Mise en service cyclique et de chaque sortie</b>							
	<b>Ciclico</b> <i>Cyclic</i> <b>Cyclique</b>	1A/B/D/E	2A/B/D/E	3A/B/D/E	4A/B/D/E			
<b>Indirizzi</b> <b>Addresses</b> <b>Adresses</b>	-----	-----	-----	-----	-----			
<b>Funzionamento a 7 scambi</b> <i>7-exchange operating mode</i> <b>Fonctionnement à 7 échanges</b>	<b>Abilitazione ciclico e a singole uscite</b> <i>Enabling cyclic and individual outputs</i> <b>Mise en service cyclique et de chaque sortie</b>							
	<b>Ciclico</b> <i>Cyclic</i> <b>Cyclique</b>	1A/B	2A/B	3A/B	4A/B	2D/E	3D/E	4D/E
<b>Indirizzi</b> <b>Addresses</b> <b>Adresses</b>	-----	-----	-----	-----	-----	-----	-----	

## I FUNZIONAMENTO

Le uscite del selettore possono essere abilitate in modo **ciclico** utilizzando un solo pulsante dal videocitofono e/o **individualmente** abbinando ogni pulsante del videocitofono ad una specifica uscita.



### Attenzione.

- I pulsanti dei videocitofoni devono essere programmati con gli stessi indirizzi (codici da 211 a 230) delle uscite attive del selettore.
- Se il videocitofono non si accende, è probabile che la linea sia occupata da un altro utente; riprovare a linea libera.
- Durante il funzionamento, il videocitofono può spegnersi per i seguenti motivi:
  - sono terminati i 30 secondi di accensione del videocitofono;
  - è avvenuta una chiamata da un posto esterno ad un altro utente.

### ● Funzionamento ciclico

Per la commutazione ciclica, occorre, dai videocitofoni, premere più volte il pulsante programmato per questa funzione; ad ogni pressione si commutano sequenzialmente le uscite attive; giunti all'ultima uscita, continuando a premere, ricomincia la commutazione partendo dalla prima uscita. Procedere nel seguente modo:

#### a) serie Echos, Exhito e Compact

- premere  per accendere il videocitofono;
- premere nuovamente  per attivare l'ingresso della telecamera di sorveglianza (morsetti **V** e **M** della pulsantiera);
- premere più volte il pulsante (● o numero) per la funzione ciclica.

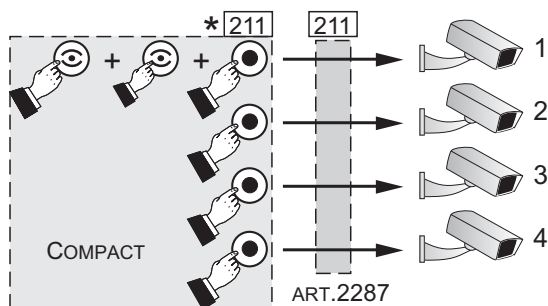



\* Per programmare il pulsante ●, consultare il manuale specifico del prodotto.

\* To program the button ●, refer to the specific manual of the product.

\* Pour programmer le bouton ●, consulter le manuel spécifique du produit.

#### b) serie myLogic

- premere  per accendere il videocitofono;
- sullo schermo, premere  per attivare l'ingresso della telecamera di sorveglianza (morsetti **V** e **M** della pulsantiera);
- entrare nel "quadro pulsanti" e premere più volte il tasto abilitato per la funzione ciclica.

## GB OPERATION

The outputs of the selector can be enabled in **cyclic mode** using one single button from the videointercom and/or **individually** by matching each button of the videointercom to a specific output.



### Attention.

- The buttons of the videointercom must be programmed with the same addresses (codes 211 to 230) of the active outputs of the selector.
- If the videointercom does not turn on, it is likely that the line is occupied by another user; try after dial tone.
- During operation, the videointercom may turn off for the following reasons:
  - the 30-second period for turning on the videointercom has completed;
  - a call has been made from an external unit to another user.

### ● Cyclic operation

For cyclic switching, it is necessary, from the videointercoms, to repeatedly press the button programmed for this function; each press sequentially switches the active outputs; when the last output is reached, by continuing to press, the switching restarts from the first output. Proceed as follows:

#### a) Echos, Exhito and Compact series

- press  to turn on the videointercom;
- press  again to activate the input of the surveillance camera (terminals **M** and **V** of the push-button panel);
- repeatedly press the button (● or number) for cyclic operation.

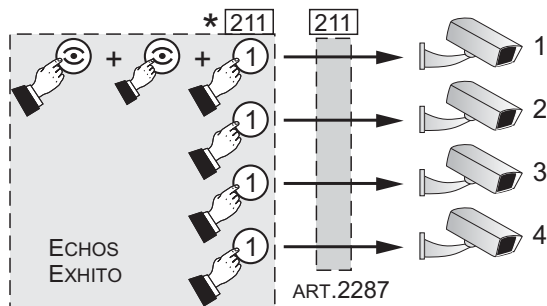



\* Per programmare il pulsante 1 (o altro pulsante), consultare il manuale specifico del prodotto.

\* To program the button 1 (or another button), refer to the specific manual of the product.

\* Pour programmer le bouton 1 (ou une autre bouton), consulter le manuel spécifique du produit.

#### b) myLogic series

- press  to turn on the videointercom;
- on the screen, press  to activate the input of the surveillance camera (terminals **M** and **V** of the push-button panel);
- enter the "buttons panel" and repeatedly press the button enabled for cyclic operation.

## F FONCTIONNEMENT

Les sorties du sélecteur peuvent être habilitées en mode **cyclique** en utilisant un seul bouton-poussoir du vidéophone et/ou **individuellement** en associant à chaque bouton-poussoir du vidéophone à une sortie spécifique



### Attention.

- Les boutons-poussoirs des vidéophones doivent être programmés avec les mêmes adresses (codes de 211 à 230) que les sorties actives du sélecteur.
- Si le vidéophone ne s'allume pas, il est probable que la ligne soit occupée par un autre utilisateur; retenter avec la ligne libre.
- Pendant le fonctionnement, le vidéophone peut s'éteindre pour les raisons suivantes:
  - les 30 secondes d'allumage du vidéophone se sont écoulées;
  - appel d'un poste externe à un autre utilisateur.



### ● Fonctionnement cyclique

Pour la commutation cyclique, il faut, des vidéophones, appuyer plusieurs fois le bouton-poussoir programmé pour cette fonction; à chaque pression les sorties actives se commutent séquentiellement; arrivé à la dernière sortie, en continuant à appuyer, la commutation recommence en partant de la première sortie. Procéder de la façon suivante:

#### a) série Echos, Exhito et Compact

- appuyer  pour allumer le vidéophone;
- appuyer à nouveau  pour activer l'entrée de la caméra de surveillance (bornes **V** et **M** de la plaque de rue);
- appuyer plusieurs fois sur le bouton-poussoir (● ou numéro) pour la fonction cyclique.

#### b) série myLogic

- appuyer  pour allumer le vidéophone;
- sur l'écran, appuyer  pour activer l'entrée de la caméra de surveillance (bornes **V** et **M** de la plaque de rue);
- entrer dans le «cadre touches» et appuyer plusieurs fois sur la touche de mise en service pour la fonction cyclique.



- \* Per creare e programmare i pulsanti, consultare il manuale specifico del prodotto.
- \* *To create and program the buttons, refer to the specific manual of the product.*
- \* Pour créer et programmer les boutons, consulter le manuel spécifique du produit.

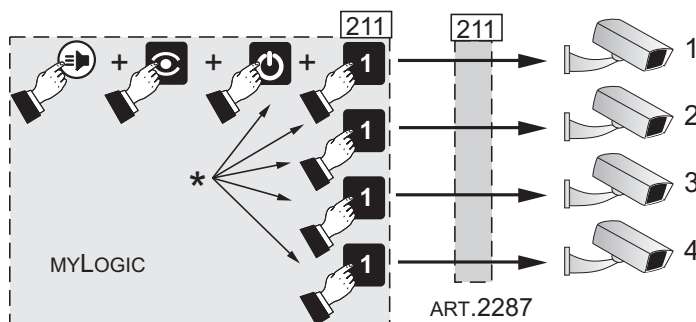

### c) serie myLogicOne

- premere per accendere il videocitofono;
- premere "menu" per visualizzare l'elenco dei servizi attivabili;
- selezionare "telecamera" per l'attivazione dell'ingresso della telecamera di sorveglianza (morsetti **V** e **M** della pulsantiera) e premere **OK**;
- selezionare il **nome** programmato per la funzione ciclica e premere più volte **OK**.

### c) myLogicOne series

- press to turn ON the videointercom;
- press "menu" to display the list of services that can be activated;
- select "camera" for the activation of the surveillance camera (terminals **M** and **V** of the push-button panel) and press **OK**;
- select the **name** programmed for the cyclic operation and repeatedly press **OK**.

### c) série myLogicOne

- appuyer pour allumer le vidéophone;
- appuyer "menu" pour visualiser la liste des services activables;
- sélectionner «caméra» pour la mise en service de l'entrée de la caméra de surveillance (bornes **V** et **M** de la plaque de rue) et appuyer **OK**;
- sélectionner le **nom** programmé pour la fonction cyclique et appuyer plusieurs fois **OK**.

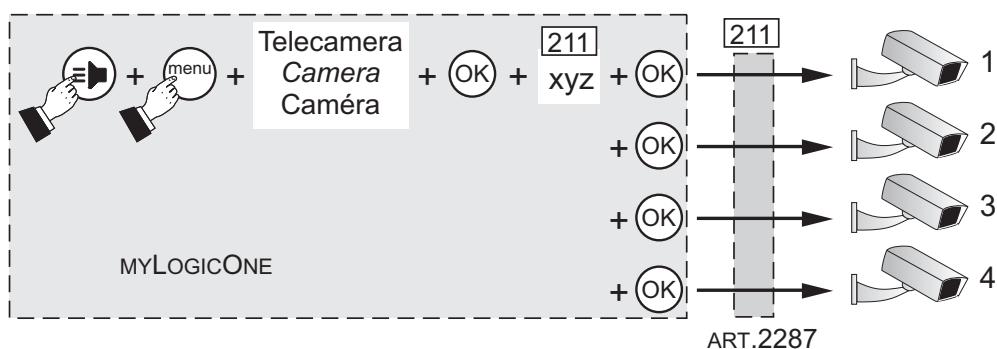

**xyz** Per inserire il nome e per la programmazione dell'indirizzo (per esempio: Ciclico 211), consultare il manuale specifico del prodotto.  
*To enter the name and address adjustment (for example: Cyclic 211), refer to the specific manual of the product.*  
 Pour insérer le nom et pour la programmation de l'adresse (par exemple: Cyclique 211), consulter le manuel spécifique du produit.

### ● Funzionamento individuale

Premere un pulsante alla volta per commutare le uscite; alla pressione del singolo pulsante il selettore commuta sull'uscita desiderata. Dai videocitofoni attivare il servizio richiesto (es.: abilitazione di telecamere di sorveglianza) procedendo nel seguente modo:

#### a) serie Echos ed Exhito

- premere per accendere il videocitofono;
- premere nuovamente per attivare l'ingresso della telecamera di sorveglianza (morsetti **V** e **M** della pulsantiera);
- premere il pulsante relativo alla telecamera da abilitare.

### ● Individual operation

Press one button at a time to switch the outputs; by pressing a single button, the selector switches to the chosen output. From the videointercoms enable the requested service (e.g. enabling surveillance cameras) as per the following procedure:

#### a) Echos and Exhito series

- press to turn on the videointercom;
- press again to activate the input of the surveillance camera (terminals **M** and **V** of the push-button panel);
- press the button corresponding to the camera to be enabled.

### ● Fonctionnement individuel

Appuyer un bouton-poussoir à la fois pour commuter les sorties; à la pression de chaque bouton-poussoir le sélecteur commute sur la sortie voulue. A partir des vidéophones activer le service demandé (ex.: mise en service de caméras de surveillance) en procédant de la façon suivante:

#### a) série Echos et Exhito

- appuyer pour allumer le vidéophone;
- appuyer à nouveau pour activer l'entrée de la caméra de surveillance (bornes **V** et **M** de la plaque de rue);
- appuyer sur le bouton-poussoir relatif à la caméra à mettre en service.

- \* Per programmare i pulsanti da 1 a 4, consultare il manuale specifico del prodotto.
- \* *To program the buttons 1 to 4, refer to the specific manual of the product.*
- \* Pour programmer les boutons 1 à 4, consulter le manuel spécifique du produit.

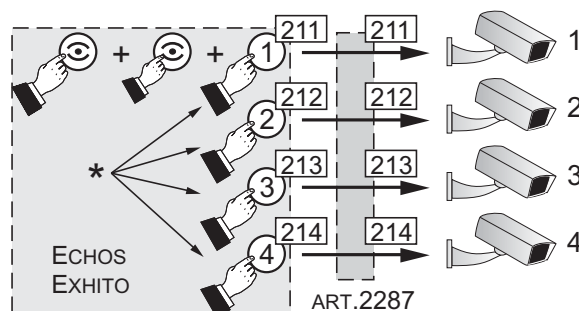

### b) serie myLogic

- premere per accendere il videocitofono;
- sullo schermo, premere per attivare l'ingresso della telecamera di sorveglianza (morsetti **V** e **M** della pulsantiera);
- entrare nel "**quadro pulsanti**" e premere uno dei tasti relativi alla telecamera da abilitare.

### b) myLogic series

- press to turn on the videointercom;
- on the screen, press to activate the input of the surveillance camera (terminals **M** and **V** of the push-button panel);
- enter the "**buttons panel**" and press one of the keys corresponding to the camera to be enabled.

### b) série myLogic

- appuyer pour allumer le vidéophone;
- sur l'écran, appuyer pour activer l'entrée de la caméra de surveillance (bornes **V** et **M** de la plaque de rue);
- entrer dans le "**cadre touches**" et appuyer une des touches relatives à la caméra à mettre en service.

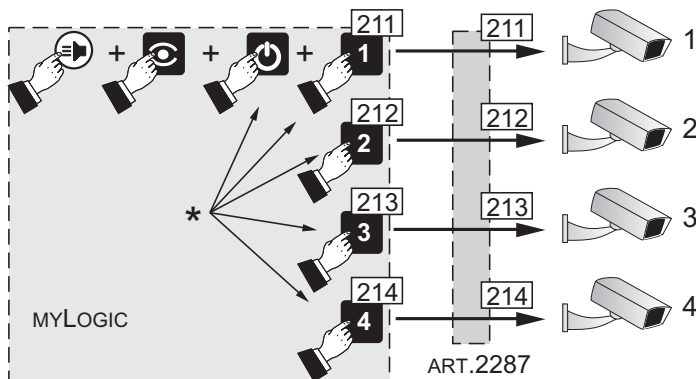

\* Per creare e programmare i pulsanti, consultare il manuale specifico del prodotto.

\* To create and program the buttons, refer to the specific manual of the product.

\* Pour créer et programmer les boutons, consulter le manuel spécifique du produit.

### c) serie myLogicOne

- premere per accendere il videocitofono;
- premere "**menu**" per visualizzare l'elenco dei servizi attivabili;
- selezionare "**telecamera**" per l'attivazione dell'ingresso della telecamera di sorveglianza (morsetti **V** e **M** della pulsantiera) e premere **OK**;
- selezionare il **nome** della telecamera da attivare e premere **OK**.

### c) myLogicOne series

- press to turn on the videointercom;
- press "**menu**" to display the list of services that can be activated;
- select "**camera**" for the activation of the surveillance camera (terminals **M** and **V** of the push-button panel) and press **OK**;
- select the **name** of the camera to be activated and press **OK**.

### c) série myLogicOne

- appuyer pour allumer le vidéophone;
- appuyer "**menu**" pour visualiser la liste des services activables;
- sélectionner "**caméra**" pour la mise en service de l'entrée de la caméra de surveillance (bornes **V** et **M** de la plaque de rue) et appuyer **OK**;
- sélectionner le **nom** de la caméra à activer et appuyer **OK**.

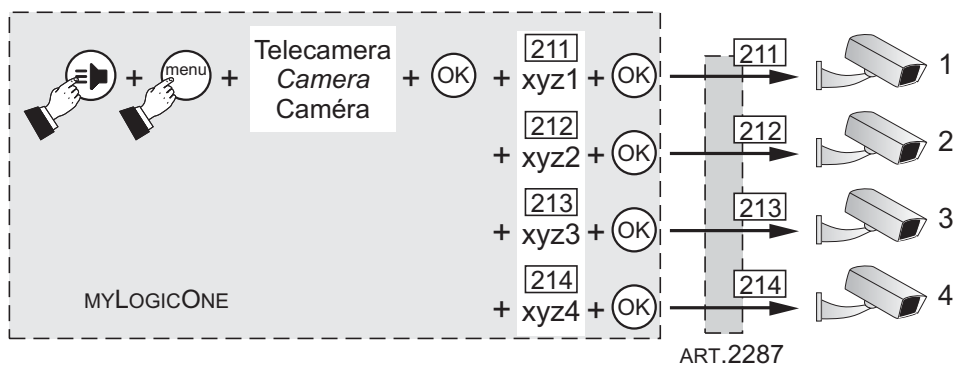

**xyz** Per inserire il nome e per la programmazione dell'indirizzo (es.: Telecamera 1 - 211; Telecamera 2 - 212; ecc.), consultare il manuale del prodotto.

To enter the name and for address (for example: Camera 1 - 211; Camera 2 - 212; etc.), refer to the manual of the product.

Pour insérer le nom et pour la programmation de l'adresse (par exemple, Caméra 1 - 211; Caméra 2 - 212; etc.), consulter le manuel du produit.

## I FUNZIONI SPECIALI

Per applicazioni speciali il dispositivo può essere programmato in modalità monostabile o bistabile.

In modalità monostabile le uscite selezionate, sia nel funzionamento fisso che ciclico, sono attivate per un tempo preimpostato trascorso il quale ritornano nella posizione di riposo.

In modalità bistabile le uscite selezionate, sia nel funzionamento fisso che ciclico, rimangono attivate fino a quando sarà selezionata una nuova uscita.

### Abilitazione e disabilitazione della modalità monostabile/bistabile.

Per attivare o disattivare la modalità monostabile/bistabile è necessario:

- 1) tenere premuto il pulsante **OK** fino all'accensione fissa dei Led **RG1÷4** secondo la modalità di funzionamento attualmente programmata (tutti e 4 i Led, se si è in modalità a 4 scambi, o solo il Led **RG1** se si è in modalità a 7 scambi);
- 2) premere **SKIP**, si accendono tutti i Led **LI1÷4** e **LO1÷4**;
- 3) inserire il tempo di attivazione richiesto (da **1 sec.** a **14 sec.**) spostando opportunamente i microinterruttori **SW2** come riportato nella tabella a fine pagina. Impostare il valore **0** se si vuole disabilitare la funzione o il valore **15** se si desidera il funzionamento bistabile;
- 4) per memorizzare il valore impostato premere **OK**; la conferma dell'avvenuta memorizzazione è indicata dal momentaneo spegnimento e successiva accensione fissa dei Led **RG1÷4** secondo la modalità di funzionamento attualmente programmata (tutti e 4 i Led, se si è in modalità a 4 scambi, o solo il Led **RG1** se si è in modalità a 7 scambi);
- 5) per uscire dalla programmazione, tenere premuto **SKIP** fino allo spegnimento dei Led **RG1÷4**, se in modalità **4 scambi**, o del solo Led **RG1** se in modalità a **7 scambi**;
- 6)  posizionare tutti i microswitch di **SW2** in posizione **ON** nella configurazione operativa richiesta come indicato nel paragrafo "**Attivazione/disattivazione delle uscite**" a pagina 6.

## GB SPECIAL FUNCTIONS

For special applications it is possible to configure the device to operate in monostable or bistable mode.

In monostable mode selected outputs, either in fix or cyclic configuration, are activated for a pre-set time after which outputs come back to the normal position.

In bistable configuration, selected outputs, either in fix or cyclic mode, remain activated until a new output will be selected.

### Enabling and disabling monostable/bistable operating mode.

To enable or disable monostable/bistable operating mode it is necessary:

- 1) keep pressed button **OK** until LEDs **RG1÷4** will light-up continuously according to the operating mode already programmed (all the LEDs **ON**, in 4 exchanges mode, or only **RG1 ON**, in 7 exchanges mode);
- 2) Press **SKIP**, all LEDs **LI1÷4** and **LO1÷4** will light-up;
- 3) enter the required activation time (from **1 sec.** to **14 sec.**) setting properly microswitches **SW2** as shown in the table at the end of the page. Enter value **0** to disable the function or value **15** to select bistable mode;
- 4) to store the entered value press **OK**; correct storing is confirmed by a switching **OFF** and then **ON** of the LEDs **RG1÷4** according to the programmed operating mode (all the LEDs **ON**, in 4 exchanges mode or only LED **RG1 ON**, in 7 exchanges mode);
- 5) To exit programming phase, keep pressed **SKIP** until all the LEDs **RG1÷4** will turn **OFF**, if the device is in **4 exchanges** mode, or only led **RG1** turns **OFF**, if it is in **7 exchanges** mode;
- 6)  move all microswitches of **SW2** in **ON** position or in the position required by the chosen configuration of outputs, as indicated in paragraph "**Activation/de-activation of the outputs**" on page 6.

## F FONCTIONS SPÉCIALES

Pour applications spéciales, le dispositif peut être programmé en mode monostable ou bistable.

En mode monostable, les sorties sélectionnées, aussi durant le fonctionnement fixe que dans celui cyclique, sont activées pendant une durée prédéfinie à la fin de laquelle elles retrouvent leur position de repos.

En mode bistable, les sorties sélectionnées, aussi durant le fonctionnement simple que dans celui cyclique, restent activées jusqu'à ce que soit sélectionnée une nouvelle sortie.

### Activation et désactivation du mode monostable/bistable

Pour activer ou désactiver le mode monostable/bistable, il est nécessaire de:

- 1) maintenir appuyé le bouton-poussoir **OK** jusqu'à l'allumage fixe des Leds **RG1÷4** selon le mode de fonctionnement actuellement programmé (les 4 Leds, si on est en mode 4 échanges, ou seulement le Led **RG1** si on est en mode 7 échanges);
- 2) appuyer sur **SKIP**, tous les Leds **LI1÷4** et **LO1÷4** s'allument;
- 3) insérer le temps d'activation demandé (de **1 sec.** à **14 sec.**) en positionnant de manière appropriée les micro-interrupteurs **SW2** comme reporté sur le tableau à la fin de la page. Saisir la valeur **0** si on veut désactiver la fonction ou la valeur **15** si on souhaite le fonctionnement bistable;
- 4) pour mémoriser la valeur affichée, appuyer sur **OK**; la mémorisation est indiquée par l'extinction momentanée et l'allumage fixe qui suit des Leds **RG1÷4** selon le mode de fonctionnement actuellement programmé (les 4 Leds, si on est en mode 4 échanges, ou seulement le Led **RG1** si on est en mode 7 échanges);
- 5) pour sortir de la programmation, maintenir appuyé le bouton **SKIP** jusqu'à l'extinction des Leds **RG1÷4**, si en mode 4 échanges, ou du Led **RG1** si en mode 7 échanges;
- 6)  positionner tous les micro-interrupteurs de **SW2** sur **ON** ou dans la configuration opérationnelle demandée comme indiqué dans le paragraphe "**Mise en service/ mise hors service des sorties**" page 6.

Tabella dei tempi di attivazione

Table of activation times



Funzione disabilitata  
Function disabled  
Fonction désactivée



1 sec.



4 sec.



7 sec.



10 sec.



13 sec.



2 sec.



5 sec.



8 sec.



11 sec.



14 sec.



3 sec.



6 sec.



9 sec.



12 sec.



Funzionamento bistabile  
Bistable operation  
Fonctionnement bistable

**I** IMPIANTO VIDEOCITOFONICO MULTI-FAMILIARE CON UN INGRESSO VIDEOCITOFONICO E MASSIMO 4 TELECAMERE DI SORVEGLIANZA (il numero massimo di videocitofoni è 50)

**E** INSTALACIÓN DE VIDEOPORTERO MULTI-FAMILIAR CON UNA ENTRADA DE VIDEOPORTERO Y MÁXIMO DE 4 TELECAMERAS DE VIGILANCIA (el número máximo de monitores es 50)

**GB** MULTI-WAY VIDEOINTERCOM SYSTEM WITH A VIDEOINTERCOM ENTRANCE AND MAXIMUM OF 4 SURVEILLANCE CAMERAS (the maximum number of videointercoms is 50)

**P** SISTEMA DE VÍDEO-PORTEIRO MULTIFAMILIAR COM UMA ENTRADA DE VÍDEO E UM MÁXIMO DE 4 TELECAMERAS DE VIGILÂNCIA (o número máximo de vídeo-porteiros é 50)

**F** INSTALLATION VIDEOPHONIQUE A PLUSIEURS DIRECTIONS AVEC UNE ENTRÉE VIDÉO ET 4 CAMÉRAS DE SURVEILLANCE MAXIMUM (le nombre maximum de vidéophones est de 50)

**D** MEHRFAMILIENHAUS-VIDEOSPRECHANLAGE MIT EINEM EINGANG MIT VIDEOSPRECHANLAGE UND MAXIMAL 4 ÜBERWACHUNGSKAMERAS (die maximale Anzahl der Videosprechanlagen ist 50)

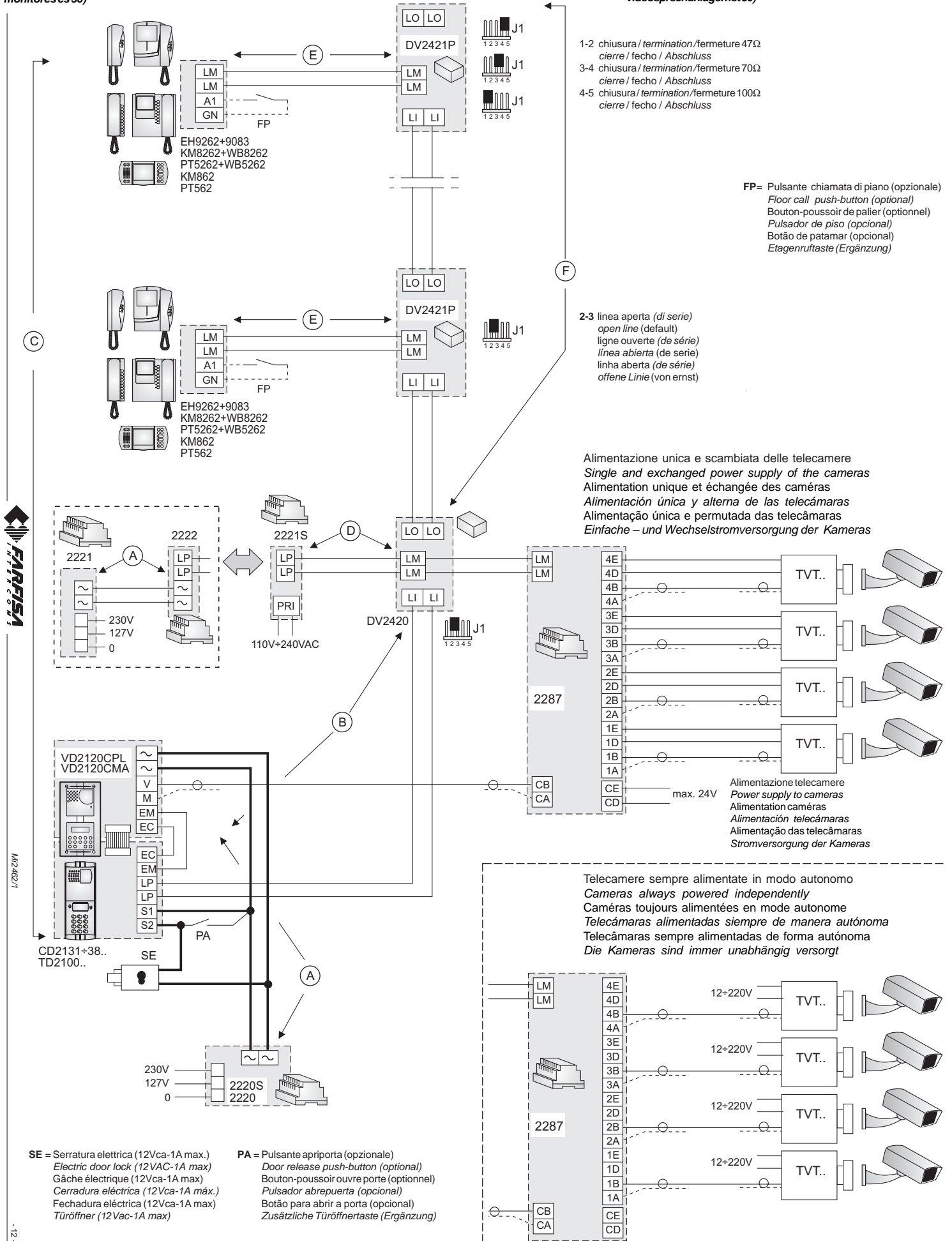

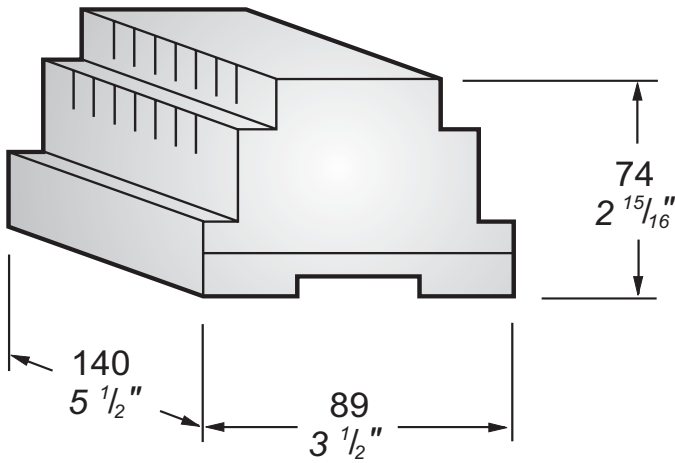

Español  
Português  
Deutsch

Art. 2287

### **E** SELECTOR DE 4 Ó 7 CAMBIOS PARA SISTEMA DUO

El dispositivo, controlado por mandos procedentes de la línea digital DUO, permite la selección de un máximo de 4 ó 7 telecámaras de vigilancia y/o la activación de otros servicios. Los relé del dispositivo conmutan cíclicamente cada vez que el selector recibe la dirección de activación del funcionamiento cíclico, o se pueden seleccionar las salidas enviando al dispositivo la dirección de la salida a conmutar.

#### Datos técnicos

Alimentación directa desde la línea

Consumo: - en reposo 15mA  
- durante el funcionamiento 40mA

Temperatura de funcionamiento: 0° ÷ +50°C

Humedad máxima permitida: 90% RH

#### Bornes

LM - LM Entradas de línea

CA - CB Común de los cambios 1A/B ÷ 4A/B  
1A/B ÷ 4A/B Salidas líneas A y B

CD - CE Común de los cambios 1D/E ÷ 4D/E  
1D/E ÷ 4D/E Salidas líneas D y E

### **P** COMUTADOR SELETOR COM 4 OU 7 COMUTADORES PARA SISTEMA DUO

O dispositivo, pilotado por comandos provenientes da linha digital DUO, permite a seleção de um máximo de 4 ou 7 telecâmaras de vigilância e/ou a ativação de outros serviços. Os relés do dispositivo são comutados de forma cíclica sempre que o comutador seletor recebe o endereço de ativação do funcionamento cíclico ou, como alternativa, é possível selecionar as saídas individuais, enviando ao dispositivo o endereço da saída a comutar.

#### Dados técnicos

Alimentação directamente da linha

Absorção: - em repouso 15mA  
- durante o funcionamento 40mA

Temperatura de funcionamento: 0° ÷ +50°C

Umidade máxima admissível: 90% RH

#### Terminais

LM - LM Entradas de linha

CA - CB Comum comutadores 1A/B ÷ 4A/B  
1A/B ÷ 4A/B Saídas linhas A e B

CD - CE Comum comutadores 1D/E ÷ 4D/E  
1D/E ÷ 4D/E Saídas linhas D e E

### **D** 4 - ODER 7 - STELLIGER WAHLSCHALTER FÜR DUO SYSTEM

Die Vorrichtung, die gesteuert wird durch Kommandos der Digitalleitung DUO, erlaubt die Auswahl von maximal 4 oder 7 Überwachungskameras und/oder sonstige Betriebe. Die Relais der Vorrichtung schalten zyklisch jedes Mal um, wenn der Schalter die Adresse der Aktivierungsfunktion empfängt, oder es ist möglich, die einzelnen Ausgänge zu wählen, in dem man der Vorrichtung die auszuwechselnde Ausgangsadresse sendet.

#### Technische Daten

Versorgung direkt über die Leitung

Aufnahme: - bei aufgelegtem Hörer 15mA  
- während des Betriebs 40mA

Betriebstemperatur: 0° bis +50°C

Max. Luftfeuchtigkeit: 90% RH

#### Klemmen

LM - LM Leitungseingängen

CA - CB Gemein den Stellen 1A/B ÷ 4A/B  
1A/B ÷ 4A/B Ausgänge der Leitungen A und B

CD - CE Gemein den Stellen 1D/E ÷ 4D/E  
1D/E ÷ 4D/E Ausgänge der Leitungen D und E

Mi 2462/1



Eliminar el aparato según cuánto prescrito por las normas por la tutela del entorno.  
Disponha do dispositivo conforme regulamentos ambientais.  
Werden Sie das Gerät in Übereinstimmung mit Umweltregulierungen los.

ACI srl Farfisa Intercoms

Via E. Vanoni, 3 • 60027 Osimo (AN) • Italy

Tel: +39 071 7202038 (r.a.)

Fax: +39 071 7202037

e-mail: info@acifarfisa.it • www.acifarfisa.it

Cod. M527050010

E' riservata à ACI Srl Farfisa intercoms o direito de modificar a qualquer momento os produtos aqui ilustrados.

ACI Srl Farfisa intercoms se reserva el derecho de modificar en cualquier momento los productos ilustrados aquí.

Änderungen vorbehalten.

## E PROGRAMACIÓN

**Función de los LED, de los pulsadores y de los microinterruptores durante la programación**

**LED LI2-LI3-LI4.** Indican qué salida (1÷4D/E con comunes CD y CE) se está programando.

**LED LO2-LO3-LO4.** Indican qué salida (1÷4A/B con comunes CA y CB) se está programando.

**J1.** Conector para la eventual conexión de un programador.

**SW1 - SW2.** Microinterruptores que permiten:

- la activación de cada una de las salidas conectadas durante el funcionamiento cíclico;
- la introducción de las direcciones durante la programación.

**Range RG1÷RG4.** Led que indican la confirmación de la correcta programación (encendido cíclico o fijo) o del funcionamiento adecuado (encendido parpadeante).

**Pulsador SKIP.** Permite:

- entrar en programación;
- seleccionar el tipo de programación;
- salir de la programación.

**Pulsador OK.** Permite:

- confirmar las programaciones;
- entrar y cambiar la configuración de 4 a 7 cambios.

## P PROGRAMAÇÃO

**Função dos indicadores LED, dos botões e dos micro-interruptores durante a programação**

**LED LI2-LI3-LI4.** Indican qual a saída (1÷4D/E com comuns CD e CE) que está a ser programada.

**LED LO2-LO3-LO4.** Indican qual a saída (1÷4A/B com comuns CA e CB) que está a ser programada.

**J1.** Conector para a eventual conexão de um programador.

**SW1 - SW2.** Micro-interruptores que permitem:

- a ativação das saídas individuais conectadas durante o funcionamento cíclico;
- a introdução dos endereços durante a programação.

**Range RG1÷RG4.** Indicadores Led que confirmam a programação correta (acendem-se de forma cíclica ou contínua) ou o funcionamento normal (acendem-se de forma intermitente).

**Botão SKIP.** Permite:

- entrar na programação;
- seleccionar o tipo de programação;
- sair da programação.

**Botão OK.** Permite:

- confirmar as programações;
- entrar e alterar a definição de 4 para 7 comutadores.

## D PROGRAMMIERUNG

**Die Funktion der Leuchtdioden, der Schaltknöpfe und der Mikroschalter während der Programmierung**

**LED LI2-LI3-LI4.** Sie zeigen an welcher Ausgang (1÷4D/E gemein mit CD und CE) programmiert wird.

**LED LO2-LO3-LO4.** Sie zeigen an welcher Ausgang (1÷4A/B gemein mit CA und CB) programmiert wird.

**J1.** Steckverbinder für eine eventuelle Verbindung eines Programmierers.

**SW1 - SW2.** Mikroschalter die erlauben:

- die Aktivierung nur der Ausgänge, die während der zyklischen Funktion angeschlossen sind;
- das Eingeben der Adresse während der Programmierung.

**Range RG1÷RG4.** Led die die Bestätigung der korrekten Programmierung anzeigen (zyklisches oder dauerhaftes) Aufleuchten oder der regulären Funktion (Blinken) anzeigen.

**Taste SKIP.** Erlaubt:

- in den Programmiermodus einzugehen
- die Art der Programmierung zu wählen
- den Programmiermodus zu verlassen

**Taste OK.** Erlaubt:

- die Programmierung zu bestätigen;
- in den Einstellmodus einzugehen oder ihn von 4- auf 7-stellig zu wechseln.

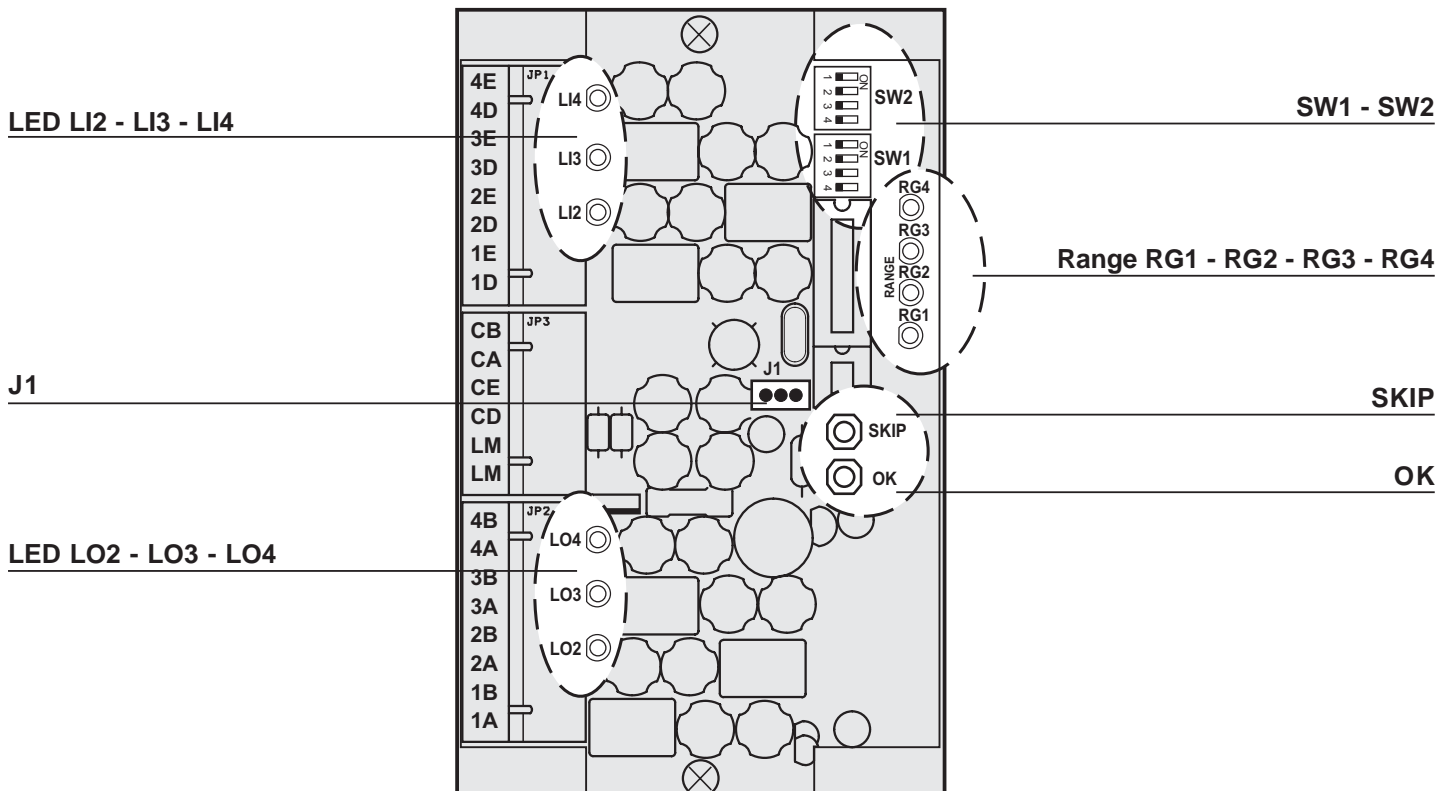

### **E** Informaciones preliminares

- Las direcciones de activación de las salidas, van, generalmente, de 211 hasta 230 y deben corresponderse con las direcciones memorizadas en los pulsadores (o secciones para la serie myLogic) de los videoporteros conectados a la línea DUO.
- De fábrica, el selector se programa según las indicaciones del capítulo "Configuraciones fábrica"; para eventuales variaciones hace falta indicar antes si el artículo debe funcionar con 4 ó 7 cambios e introducir después el modo y los códigos de activación de las salidas.

### **P** Informações preliminares

- Os endereços de ativação das saídas, por norma, vão de 211 a 230 e devem corresponder aos endereços memorizados nos botões (ou rubricas, para a série myLogic) dos vídeo-porteiros conectados à linha DUO.
- De fabrico, o comutador seletor é programado segundo as indicações do capítulo "Definições de fabrico"; para eventuais variações é necessário indicar previamente se o artigo deve funcionar a 4 ou 7 comutadores e, em seguida, inserir o modo e os códigos de ativação das saídas.

### **D** Vorabinformationen

- Die Aktivierungsadressen der Ausgänge sind normalerweise 211 bis 230 und müssen den Adressen entsprechen, die in den Schaltern (oder Verzeichnissen für die Serie myLogic) der an die DUO Linie angeschlossene Videosprechanlage, gespeichert sind.
- Der Schalter ist nach den Anleitungen des Kapitels "Werkseinstellungen" programmiert; für eventuelle Änderungen ist es notwendig, zuerst anzugeben, ob der Artikel 4- oder 7-stellig funktionieren soll

#### **Funcionamiento con 4 cambios**

Con esta configuración se habilitan al mismo tiempo las salidas con el mismo número (1A/B/D/E, 2A/B/D/E, 3A/B/D/E, 4A/B/D/E).

#### **Funcionamento a 4 comutadores**

Com esta definição, as saídas com o mesmo número são simultaneamente habilitadas (1A/B/D/E, 2A/B/D/E, 3A/B/D/E, 4A/B/D/E).

#### **4-stelliger Betrieb**

Mit dieser Einstellung sind die Ausgänge mit derselben Nummer gleichzeitig befähigt (1A/B/D/E, 2A/B/D/E, 3A/B/D/E, 4A/B/D/E).

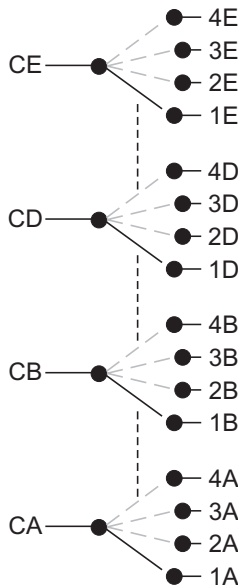

#### **Funcionamiento con 7 cambios**

Con esta configuración es necesario conectar las salidas 1D y 1E respectivamente a los comunes CA y CB; las salidas se habilitan de manera autónoma (1A/B, 2A/B, 3A/B, 4A/B, 2D/E, 3D/E, 4D/E).

#### **Funcionamento a 7 comutadores**

Com esta definição, é necessário conectar as saídas 1D e 1E respetivamente aos comuns CA e CB; as saídas são habilitadas de forma autónoma (1A/B, 2A/B, 3A/B, 4A/B, 2D/E, 3D/E, 4D/E).

#### **7-stelliger Betrieb**

Mit dieser Einstellung ist es notwendig, die Ausgänge 1D und 1E jeweilig an die gemeinen CA und CB zu verbinden; die Ausgänge sind unabhängig befähigt (1A/B, 2A/B, 3A/B, 4A/B, 2D/E, 3D/E, 4D/E).

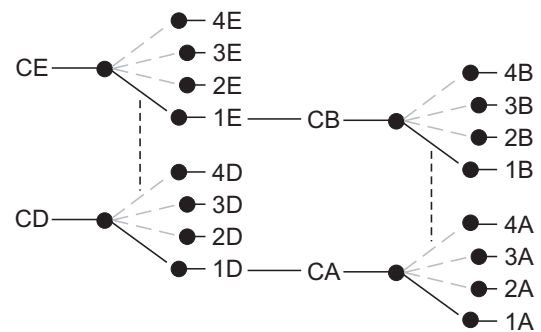

#### **Configuración de fábrica**

- Modo de funcionamiento con 4 cambios (conmutación contemporánea de las salidas que tienen el mismo número)
- Dirección 211 para la activación cíclica y contemporánea de las salidas del número 1 al 4.
- Ninguna dirección memorizada para la activación de cada una de las salidas.
- Todas las salidas utilizadas (posición ON de los microinterruptores SW1 y SW2).

#### **Fases del modo de programación**

- 1) Quitar la tapa para acceder a los pulsadores y los microinterruptores de programación.
- 2) Configurar el dispositivo para el funcionamiento con 4 ó 7 cambios
- 3) Introducir los códigos de activación de las salidas.
- 4) Habilitar las únicas salidas conectadas.

#### **Definições de fabrico**

- Modo de funcionamento a 4 comutadores (conmutação simultânea das saídas com o mesmo número)
- Endereço 211 para a ativação cíclica e simultânea das saídas do número 1 ao 4.
- Não é memorizado nenhum endereço para a ativação das saídas individuais.
- São utilizadas todas as saídas (posição ON dos micro-interruptores SW1 e SW2).

#### **Fases do modo de programação**

- 1) Retirar a tampa para aceder aos botões e aos micro-interruptores de programação.
- 2) Configurar o dispositivo para funcionar a 4 ou 7 comutadores
- 3) Inserir os códigos de ativação das saídas.
- 4) Habilitar as saídas individuais conectadas.

#### **Werkseinstellung**

- 4-stellige Funktionsweise (Gleichzeitiges Umschalten der Ausgänge mit gleicher Nummer)
- Adresse 211 für zyklische und gleichzeitige Aktivierung der Ausgänge von Nummer 1 bis 4.
- Keine gespeicherte Adresse für die Aktivierung der einzelnen Ausgänge.
- Alle Ausgänge sind verwendet (Stellung ON der Mikroschalter SW1 und SW2).

#### **Phasen des Programmiermodus**

- 1) Nehmen Sie den Deckel ab, um die Tasten und die Mikroschalter der Programmierung zu erreichen.
- 2) Stellen Sie die Vorrichtung für den 4- oder 7-stelligen Betrieb ein.
- 3) Geben Sie die Aktivierungscodes der Ausgänge ein.
- 4) Befähigen Sie nur die angeschlossenen Ausgänge.

## **E** Programación del modo de funcionamiento con 4 ó 7 cambios

Para cambiar el modo de funcionamiento del dispositivo, hay que:

- 1) mantener apretado el pulsador **OK** hasta el encendido fijo de los led **RG1÷4** según la configuración actual (los 4 led si se está en el modo con 4 cambios o sólo el led **RG1** si se está en el modo con 7 cambios);
- 2) apretar **OK** para cambiar el modo y esperar a que los led indiquen la confirmación del nuevo modo de funcionamiento (encendido fijo del led **RG1** si es con 7 cambios o de los 4 led **RG1÷4** si es con 4 cambios);
- 3) para salir de la programación, mantener apretado **SKIP** hasta el encendido parpadeante de los led **RG1÷4** si es con 4 cambios o del único led **RG1** si es con 7 cambios.

## **Programación de las direcciones de activación de las salidas**

La programación de las direcciones de habilitación de las salidas tiene el siguiente recorrido:

- 1) Entrar en programación
- 2) Programar la función **cíclica**
- 3) Programar cada una de las salidas para la habilitación **individual** en el siguiente orden:
  - a) versión con **4 cambios**: 1A/B/D/E - 2A/B/D/E - 3A/B/D/E - 4A/B/D/E
  - b) versión con **7 cambios**: 1A/B - 2A/B - 3A/B - 4A/B - 2D/E - 3D/E - 4D/ENota. En cualquier momento es posible salir de la programación.
- 4) Salir de la programación como se indica en el apartado 4 de la página 6.

## **Cómo añadir las direcciones durante la programación**

Para añadir las direcciones se puede seguir uno de los 3 siguientes modos:

- a)- enviar la dirección a memorizar en el selector apretando el pulsador del videoportero anteriormente programado con dicha dirección; la confirmación de la memorización realizada se indica mediante el apagado instantáneo y posterior encendido de manera secuencial (programación cíclica) o fija (programación individual) de los 4 Led **RG1÷4**;
- b)- mediante los microinterruptores **SW1** y **SW2** marcar la **dirección** a memorizar (misma dirección asignada anteriormente al pulsador del videoportero o de todos los videoporteros habilitados). Para la composición de los códigos véase la tabla 1;  
- apretar **OK**; la confirmación de la memorización realizada de la dirección se indica mediante el apagado instantáneo y posterior encendido de manera secuencial (programación cíclica) o fija (programación individual) de los 4 Led **RG1÷4**;

## **P** Programação do modo de funcionamento a 4 ou 7 comutadores

Para alterar o modo de funcionamento do dispositivo, é necessário:

- 1) manter premido o botão **OK** até se acenderem continuamente os indicadores Led **RG1÷4**, consoante a definição no momento (os 4 indicadores Led, no modo a 4 comutadores ou apenas o indicador Led **RG1**, no modo a 7 comutadores);
- 2) premir **OK** para alterar; convém reparar nos indicadores Led que confirmam o novo modo de funcionamento (o indicador Led **RG1** acende-se de forma contínua a 7 comutadores ou dos 4 Led **RG1÷4** a 4 comutadores);
- 3) para sair da programação, manter premido **SKIP** até que se acendam de forma intermitente os indicadores led **RG1÷4** para 4 comutadores ou apenas o Led **RG1** para 7 comutadores.

## **Programação dos endereços de ativação das saídas**

A programação dos endereços de habilitação das saídas efetua-se mediante as seguintes etapas:

- 1) Entrar na programação;
- 2) Programar a função **cíclica**
- 3) Programar as saídas individuais para a habilitação **à vez** das mesmas pela seguinte ordem:
  - a) versão de **4 comutadores**: 1A/B/D/E - 2A/B/D/E - 3A/B/D/E - 4A/B/D/E
  - b) versão de **7 comutadores**: 1A/B - 2A/B - 3A/B - 4A/B - 2D/E - 3D/E - 4D/ENota. É possível, a qualquer momento, sair da programação.
- 4) Sair da programação como o descrito no parágrafo 4 da página 6.

## **Como introducir os endereços durante a programação**

É possível introducir os endereços de uma das 3 formas seguintes:

- a)- enviar o endereço a memorizar no comutador seletor, premindo o botão do vídeo-porteiro previamente programado com o mesmo endereço; a confirmação da memorização efetuada é indicada pelos 4 indicadores Led **RG1÷4** que se apagam momentaneamente e voltam a acender-se de forma secuencial (programação cíclica) ou contínua (programação individual);
- b)- através dos micro-interruptores **SW1** e **SW2**, introduzir o **endereço** a memorizar (o mesmo endereço anteriormente atribuído ao **botão do vídeo-porteiro** ou de todos os vídeo-porteiros habilitados). Para obter a sequência dos códigos, consultar a tabela 1;  
- premir **OK**; a confirmação da memorização do endereço efetuada é indicada pelos 4 indicadores Led **RG1÷4** que se apagam momentaneamente e voltam a acender-se de forma secuencial (programação cíclica) ou contínua (programação individual);

## **D** Programmierung der 4- oder 7-stelligen Betriebsweise

Um die Funktionsweise der Vorrichtung zu ändern, ist es nötig:

- 1) die Taste **OK** bis zum dauerhaften Aufleuchten der Led **RG1÷4** nach der gegenwärtigen Einstellung (alle 4 Led im Falle der 4-stelligen oder nur das Led **RG1** im Falle der 7-stelligen Betriebsweise) gedrückt zuhalten;
- 2) **OK** zu drücken, um sie zu wechseln und zu warten bis die Led die Bestätigung der neuen Funktionsweise (dauerhaftes Aufleuchten des Leds **RG1** im 7-stelligen Fall, der 4 Led **RG1÷4** im 4-stelligen Fall) anzeigen;
- 3) **SKIP** bis zum Blinken der Led **RG1÷4** im 4-stelligen Fall oder nur des Leds **RG1** im 7-stelligen Fall, gedrückt zu halten, um die Programmierung zu beenden.

## **Programmierung der Aktivierungs-Adressen der Ausgänge**

Die Programmierung der Ausgangsfreigabeadressen erfolgt auf folgende Weise:

- 1) Eingang in den Programmiermodus
- 2) Programmierung der **zyklischen Betriebsweise**
- 3) Programmierung der einzelnen Ausgänge für die individuelle Freigabe in dieser Reihenfolge:
  - a) **4-stellige** Ausführung: 1A/B/D/E - 2A/B/D/E - 3A/B/D/E - 4A/B/D/E
  - b) **7-stellige** Ausführung: 1A/B - 2A/B - 3A/B - 4A/B - 2D/E - 3D/E - 4D/EVermerk. Es ist möglich, in jedem Moment die Programmierung zu verlassen
- 4) Verlassen des Programmiermodus wie angegeben im Absatz 4 der Seite 6.

## **Eingabe der Adressen während der Programmierung**

Um die Adressen einzugeben, kann man in einer der folgenden 3 Arten vorgehen:

- a)- die im Schalter zu speichernde Adresse senden, in dem man die Taste der Videosprechanlage, die vorgehend mit dieser Adresse programmiert wurde, drückt; die Bestätigung der eingetretenen Speicherung wird durch momentanes Ausgehen und folgendes Aufleuchten in sequentieller (zyklische Programmierung) oder in dauerhafter Weise (individuelle Programmierung) der 4 Led **RG1÷4**, angezeigt;
- b)- durch die Mikroschalter **SW1** und **SW2** die zu speichernde **Adresse** eingeben (dieselbe Adresse die vorgehend der **Videosprechanlagetaste** zugewiesen wurde oder aller befähigten Videosprechanlagen). Zur Zusammensetzung der Codes siehe Tabelle 1;  
- **OK** drücken; die Bestätigung der eingetretenen Speicherung wird durch momentanes Ausgehen und folgendes Aufleuchten in sequentieller (zyklische Programmierung) oder in dauerhafter Weise (individuelle Programmierung) der 4 Led **RG1÷4**, angezeigt;



c)- introducir la dirección a memorizar en el teclado de la placa de calle o de la centralita de la portería y apretar la tecla de envío; la confirmación de la memorización realizada se indica mediante el apagado instantáneo y posterior encendido de manera secuencial (programación cíclica) o fija (programación individual) de los 4 Led **RG1÷4**;

**Atención.** Si no se desea la función cíclica o la habilitación selectiva de una o más salidas, durante la adición de las direcciones, memorizar en la posición relativa el código **000** colocando todos los micro-interruptores **SW1** y **SW2** en posición **OFF** y apretando **OK** para la confirmación.



### 1) Entrar en programación

Mantener apretado el pulsador **SKIP** hasta que los 4 Led **RG1÷4** se enciendan de manera secuencial.

### 2) Programar la función cíclica

El funcionamiento cíclico permite conmutar las salidas apretando un único pulsador del videoportero. Cada vez que se apriete se habilitan de manera secuencial las salidas **activadas** (véase apartado "Activación/desactivación de las salidas") empezando por la **1A/B** hasta la **4D/E** (si es con **7** cambios) o por la **1A/B/D/E** hasta la **4A/B/D/E** (si es con **4** cambios); si se sigue apretando se vuelve a empezar por la salida **1A/B**.

Para añadir la dirección o deshabilitarla, utilizar uno de los 3 modos indicados en el apartado "Cómo añadir las direcciones durante la programación" después, salir del modo en que se indica en el apartado "Salir de la programación" o apretar **SKIP** para pasar a la programación de las direcciones selectivas para las salidas **1A** y **1B** (con **2D** y **2E** si son con **4** cambios); los 4 Led **RG1÷4** se encienden de manera fija.

### 3) Programar en modo individual cada una de las salidas

Después de haber programado la función cíclica, se pueden programar las salidas para poderlas activar **de manera individual** mediante pulsadores presentes en el videoportero. En las siguientes tablas se indican las secuencias de programación de las salidas y los encendidos relativos de los led.

Versión a 4 cambios / Versão a 4 comutadores / 4-stelliger Betrieb

Salidas	1A	2A	3A	4A
Saídas	1B	2B	3B	4B
Ausgänge	1D	2D	3D	4D
	1E	2E	3E	4E
Led encendidos		LO2	LO3	LO4
Led acesos		LI2	LI3	LI4
enzündete Led	RG1÷4	RG1÷4	RG1÷4	RG1÷4

c)- introduzir o endereço a memorizar com o teclado da botoneira ou da central da portaria e premir a tecla de envio; a confirmação de memorização efetuada é indicada pelos 4 indicadores Led **RG1÷4** que se apagam momentaneamente e voltam a acender-se de forma sequencial (programação cíclica) ou contínua (programação individual);

**Atenção.** Se não pretender a função cíclica ou a habilitação selectiva de uma ou mais saídas durante a introdução dos endereços, memorizar na respectiva posição o código **000** colocando todos os micro-interruptores **SW1** e **SW2** na posição **OFF** e premindo **OK** para confirmar.



### 1) Entrar na programação

Mantem premido o botão **SKIP** até os 4 indicadores Led **RG1÷4** se acenderem de forma alternada.

### 2) Programar a função cíclica

O funcionamento cíclico permite comutar as saídas premindo um único botão a partir do vídeo-porteiro. Sempre que se premir o botão, habilitam-se sequencialmente as saídas **ativadas** (ver alínea "Ativação/desativação das saídas") começando pela **1A/B** até à **4D/E** (para **7** comutadores) ou pela **1A/B/D/E** até à **4A/B/D/E** (para **4** comutadores); continuando a premir começa-se novamente da saída **1A/B**.

Para introduzir o endereço ou o desabilitar, deve utilizar um dos 3 métodos descritos no parágrafo "Como introduzir os endereços durante a programação" e, de seguida, sair conforme indicado na alínea "Sair da programação" ou premir **SKIP** para passar à programação dos endereços seletivos para as saídas **1A** e **1B** (com **2D** e **2E** para **4** comutadores); os 4 indicadores Led **RG1÷4** acendem-se de forma contínua.

### 3) Programar à vez as saídas individuais

Depois de ter sido programada a função cíclica, é possível programar as saídas para que os botões presentes no vídeo-porteiro se ativem **de forma individual**. As tabelas seguintes indicam as sequências de programação das saídas e o acendimento respetivo dos indicadores led.

Versión a 7 cambios / Versão a 7 comutadores / 7-stelliger Betrieb

Salidas	1A	2A	3A	4A	2D	3D	4D
Saídas	1B	2B	3B	4B	2E	3E	4E
Ausgänge							
Led encendidos		LO2	LO3	LO4	LI2	LI3	LI4
Led acesos	RG1÷4	RG1÷4	RG1÷4	RG1÷4	RG1÷4	RG1÷4	RG1÷4
enzündete Led							

c)- die zu speichernde Adresse auf der Türstation oder auf der Schaltanlage des Portiers eingeben und die Enter-Taste drücken; die Bestätigung der eingetragenen Speicherung wird durch momentanes Ausgehen und folgendes Aufleuchten in sequentieller (zyklische Programmierung) oder in dauerhafter Weise (individuelle Programmierung) der 4 Led **RG1÷4**, angezeigt;

**Achtung.** Im Falle einer unerwünschten zyklischen Betriebsweise oder die selektive Freischaltung eines oder mehr Ausgänge während der Eingabe der Adressen, speichert man in der bezüglichen Stellung den Code **000**, stellt alle Mikroschalter **SW1** und **SW2** in Position **OFF** und drückt **OK** zur Bestätigung.



### 1) Eingang in den Programmiermodus

Halten Sie die Taste **SKIP** gedrückt, bis die 4 Led **RG1÷4** in sequentieller Weise aufleuchten.

### 2) Programmierung der zyklischen Betriebsweise

Die zyklische Betriebsweise erlaubt die Ausgänge umzuschalten, eine einzige Taste der Videosprechanlage drückend. Bei jedem Druck werden sequentiell die **aktivierten** Ausgänge in Betrieb genommen (siehe Absatz "Inbetriebsetzung/Ausschaltung der Ausgänge") bei **1A/B** beginnend, bis zu **4D/E** (wenn **7-stellig**) oder bei **1A/B/D/E** bis zu **4A/B/D/E** (wenn **4-stellig**); weiter drückend, startet es neu bei Ausgang **1A/B**. Um die Adresse einzugeben oder zu deaktivieren, benützt man eine der 3 angegebenen Möglichkeiten im Absatz "Eingabe der Adressen während der Programmierung", danach, herausgehen wie angegeben im Absatz "Verlassen des Programmiermodus" oder **SKIP** drücken um zur Programmierung der selektiven Adressen für die Ausgänge **1A** und **1B** (mit **2D** und **2E** wenn **4-stellig**) überzugehen; die 4 Led **RG1÷4** leuchten dauerhaft auf.

### 3) Programmierung der einzelnen Ausgänge auf individueller Weise

Nach geplanter zyklischer Betriebsweise, kann man die Ausgänge programmieren um sie **einzel**n durch die Tasten der Videosprechanlage aktivieren zu können. In den folgenden Tabellen sind die Programmierabfolgen der Ausgänge und der bezüglichen Aufleuchten der Led angegeben.

- Programar las salidas **1** eligiendo uno de los 3 modos indicados en el apartado "Cómo añadir las direcciones durante la programación" después, apretar el pulsador **SKIP** para pasar a la programación de las salidas **2A** y **2B** (también **2D** y **2E** si es con **4** cambios); además de los Led **RG1÷4** también se enciende el Led **LO2** (y **LI2** si es con 4 cambios).
- Programar las salidas **2** eligiendo uno de los 3 modos indicados en el apartado "Cómo añadir las direcciones durante la programación" después, apretar el pulsador **SKIP** para pasar a la programación de las salidas **3A** y **3B** (también **3D** y **3E** si es con **4** cambios); además de los Led **RG1÷4** también se enciende el Led **LO3** (y **LI3** si es con 4 cambios).
- Proceder hasta la programación completa del selector o salir de la manera que se indica en el siguiente apartado.

#### 4) Salir de la programación

Mantener apretado el pulsador **SKIP** hasta el encendido de manera parpadeante de todos los Led **RG1÷4** (o solamente **RG1** si se ha configurado con **7** cambios).

#### Atención.

- Se sale automáticamente de la fase de programación si no se realiza ninguna operación durante **unos 5 minutos**; los datos introducidos hasta aquel momento serán memorizados.
- Antes de utilizar el dispositivo, no olvide **colocar los microinterruptores de SW1 y SW2** de acuerdo con los dispositivos conectados al selector (véase el apartado siguiente).

#### Activación/desactivación de las salidas

Si se utiliza el modo cíclico se aconseja deshabilitar las salidas no utilizadas para no tener vacíos de imágenes durante la escansión de videocámaras o no activaciones de funciones para otros usos. Para indicar las salidas utilizadas, colocar en **ON** (salidas utilizadas) o en **OFF** (salidas no utilizadas) los microinterruptores **SW1** y **SW2** según la siguiente tabla.

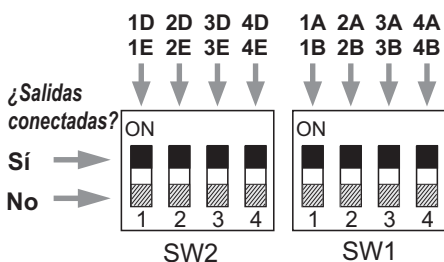

- Programar as saídas **1** optando por um dos 3 métodos indicados na alínea "Como introduzir os endereços durante a programação" e, em seguida, premir o botão **SKIP** para passar à programação das saídas **2A** e **2B** (também **2D** e **2E** para **4** comutadores); além de se acenderam os indicadores Led **RG1÷4** acende-se ainda o indicador Led **LO2** (e **LI2** para 4 comutadores).
- Programar as saídas **2** optando por um dos 3 métodos indicados na alínea "Como introduzir os endereços durante a programação" e, em seguida, premir o botão **SKIP** para passar à programação das saídas **3A** e **3B** (também **3D** e **3E** para **4** comutadores); além de se acenderam os indicadores Led **RG1÷4** acende-se ainda o indicador Led **LO3** (e **LI3** para 4 comutadores).
- Continuar até completar a programação do comutador seletor ou sair, conforme descrito na alínea seguinte.

#### 4) Sair da programação

Manter premido o botão **SKIP** até se acenderem de forma intermitente os indicadores Led **RG1÷4** (ou apenas o **RG1**, se definido para **7** comutadores).

#### Atenção.

- Sai automaticamente da fase de programação se não forem efetuadas operações durante **cerca de 5 minutos**; os dados introduzidos até ao momento serão memorizados.
- Antes de usar o dispositivo, lembre-se de **posicionar os micro-interruptores de SW1 e SW2** de acordo com os dispositivos conectados ao comutador seletor (ver a parágrafo seguinte).

#### Ativação/desativação das saídas

Se for utilizado o modo cíclico, é aconselhável desabilitar as saídas não utilizadas para não existirem imagens em branco durante o varrimento das videocámaras ou a não ativação de funções para outras utilizações. Para indicar as saídas utilizadas, colocar em **ON** (saídas utilizadas) ou em **OFF** (saídas não utilizadas) os micro-interruptores **SW1** e **SW2**, de acordo com a tabela seguinte.

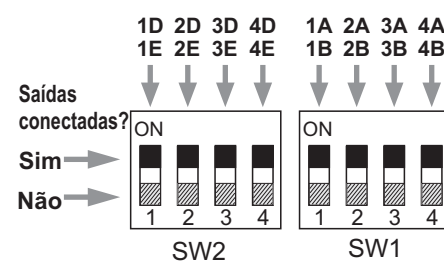

- Programmieren Sie die Ausgänge **1** durch die Wahl einer der 3 angegebenen Möglichkeiten im Absatz "Eingabe der Adressen während der Programmierung", dann die Taste **SKIP** drücken um zur Programmierung der Ausgänge **2A** und **2B** (auch **2D** und **2E** im 4-stelligen Fall) überzugehen; außerdem Led **RG1÷4** leuchten auch das Led **LO2** (und **LI2** im 4-stelligen Fall) auf.
- Programmieren Sie die Ausgänge **2** durch die Wahl einer der 3 angegebenen Möglichkeiten im Absatz "Eingabe der Adressen während der Programmierung", dann die Taste **SKIP** drücken um zur Programmierung der Ausgänge **3A** und **3B** (auch **3D** und **3E** im 4-stelligen Fall) überzugehen; außer den Led **RG1÷4** leuchten auch das Led **LO3** (und **LI3** im 4-stelligen Fall) auf.
- Gehen Sie bis zur kompletten Programmierung der Schalter vor oder verlassen Sie sie wie angegeben im folgenden Absatz.

#### 4) Verlassen des Programmiermodus

Drücken Sie die Taste **SKIP** bis zum blinkenden Aufleuchten aller Led **RG1÷4** (oder nur des **RG1** im 7-stelligen Fall).

#### Achtung.

- Man verlässt automatisch den Programmiermodus, wenn keine Bedienung innerhalb ungefähr **5 Minuten** erfolgt; die bis zu diesem Zeitpunkt eingegebenen Daten werden gespeichert.
- Bevor Sie das Gerät, denken Sie daran, **ordnen Sie die Mikroschalter von SW1 und SW2** in Übereinstimmung mit denen an dem Schalter angeschlossenen Vorrichtungen (siehe folgenden Absatz) an.

#### Inbetriebsetzung/Ausschaltung der Ausgänge

Bei Benutzung der zyklischen Bedingung, ist es ratsam, die ungenutzten Ausgänge zu deaktivieren, um Leerbilder während der Abtastung der Kameras oder verhinderte Inbetriebnahme anderer Verwendungen zu vermeiden. Stellen Sie die Mikroschalter **SW1** und **SW2** auf **ON** (verwendete Ausgänge) oder auf **OFF** (ungenutzte Ausgänge) nach der folgenden Tabelle, um die verwendeten Ausgänge anzuzeigen.

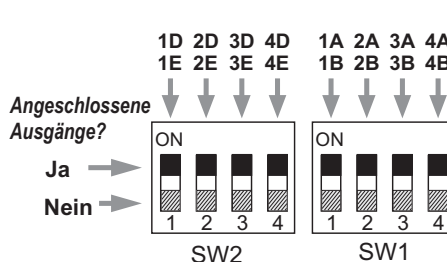

### Regreso a las configuraciones de fábrica

Para restablecer la configuración de fábrica, hay que:

- entrar en programación manteniendo apretado el pulsador **SKIP** hasta que los 4 Led **RG1÷4** se enciendan de manera secuencial;
- configurar los microinterruptores **SW1** y **SW2** con el valor **85** llevando a la posición **ON** las palancas 1 y 3 de los dos micro-interruptores;
- mantener apretado el pulsador **OK** hasta que se enciendan momentáneamente los 6 Led **LI2, LI3, LI4, LO2, LO3** y **LO4**; en este punto se ha cancelado la memoria y se vuelve a las configuraciones de fábrica;
- mantener apretado el pulsador **SKIP** hasta el encendido parpadeante de los led **RG1÷4**.

### Reposição das definições de fabrico

Para repor a programação de fabrico, é necessário:

- entrar na programação, mantendo premido o botão **SKIP** até os 4 indicadores Led **RG1÷4** se acenderem de forma sequencial;
- definir os micro-interruptores **SW1** e **SW2** com o valor **85** colocando na posição **ON** as patilhas 1 e 3 de ambos os interruptores;
- manter premido o botão **OK** até que se acendam momentaneamente os 6 indicadores Led **LI2, LI3, LI4, LO2, LO3** e **LO4**; a memória é então apagada e são repostas as definições de fabrico;
- manter premido o botão **SKIP** até os indicadores Led **RG1÷4** se acenderem de forma intermitente.



### Rückkehr zur Werkeinstellung

Um die Werkprogrammierung wiederherzustellen, ist es nötig:

- in die Programmierung eingehen, in dem Sie die Taste **SKIP** gedrückt halten, bis die 4 Led **RG1÷4** in sequentieller Weise aufleuchten;
- die Mikroschalter **SW1** und **SW2** auf den Wert **85** einstellen, indem Sie die Hebel 1 und 3 beider Mikroschalter auf Stellung **ON** bringen;
- die Taste **OK** gedrückt zu halten bis vorübergehend alle 6 Led **LI2, LI3, LI4, LO2, LO3** und **LO4** aufleuchten; an diesem Punkt ist Speicherung gelöscht und man kehrt zurück zur Werkseinstellung;
- die Taste **SKIP** gedrückt zu halten bis zum blinkendem Aufleuchten der Led **RG1÷4**.

Tabla 1

Correspondencia entre los códigos y la posición de los micro-interruptores de SW1 y SW2.

	SW2	SW1
211		
212		
213		
214		
215		

Tabela 1

Correspondência entre os códigos e a posição dos microinterruptores de SW1 e SW2.

	SW2	SW1
216		
217		
218		
219		
220		

Tabelle 1

Übereinstimmung zwischen Codes und Mikroschalterposition bei SW1 und SW2

	SW2	SW1
221		
222		
223		
224		
225		

	SW2	SW1
226		
227		
228		
229		
230		

Tabla 2

Registrar en una tabla las direcciones de programación

Tabela 2

Escrever na tabela os endereços de programação

Tabelle 2

Auf der Tabelle die Programmieradressen eintragen

Funcionamiento con 4 cambios Funcionamento a 4 comutadores 4-stelliger Betrieb	Habilitación cíclica y salidas individuales Habilitação cíclica e saídas individuais Zyklische Freigabe und einzelne Ausgänge							
	Cíclico Cíclico Zyklisch	1A/B/D/E	2A/B/D/E	3A/B/D/E	4A/B/D/E			
Direcciones Endereços Adressen	-----	-----	-----	-----	-----			
Funcionamiento con 7 cambios Funcionamento a 7 comutadores 7-stelliger Betrieb	Habilitación cíclica y salidas individuales Habilitação cíclica e saídas individuais Zyklische Freigabe und einzelne Ausgänge							
	Cíclico Cíclico Zyklisch	1A/B	2A/B	3A/B	4A/B	2D/E	3D/E	4D/E
Direcciones Endereços Adressen	-----	-----	-----	-----	-----	-----	-----	-----

## E FUNCIONAMIENTO

Las salidas del selector pueden habilitarse de manera **cíclica** utilizando un único pulsador del videoportero y/o **individualmente** combinando cada pulsador del videoportero con una salida específica.



### Atención.

- Los pulsadores de los videoporteros deben programarse con las mismas direcciones (códigos de 211 a 230) de las salidas activas del selector.
- Si el videoportero no se enciende, es probable que la línea esté ocupada por otro usuario; prueba con la línea libre.
- Durante el funcionamiento, el videoportero puede apagarse por los siguientes motivos:
  - han terminado los 30 segundos de encendido del videoportero
  - se ha producido una llamada desde una placa de calle a otro usuario.

### ● Funcionamiento cíclico

Para la conmutación cíclica, hay que apretar, desde los videoporteros y varias veces, el pulsador programado para esta función; cada vez que se aprieta se conmutan de manera secuencial las salidas activas; llegados a la última salida, y siguiendo apretando, vuelve a comenzar la conmutación partiendo de la primera salida. Proceder del siguiente modo:

#### a) serie Echos, Exhito y Compact

- apretar  para encender el videoportero;
- apretar nuevamente  para activar la entrada de la telecámara de vigilancia (bornes V y M de la placa de calle);
- apretar más veces el pulsador (● o número) para la función cíclica.

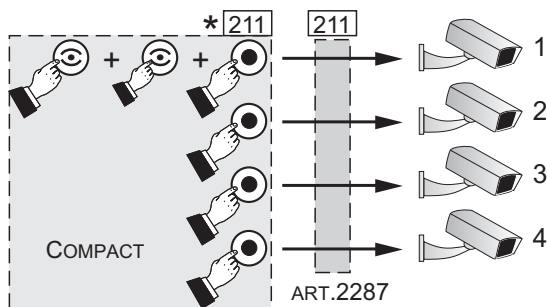



\* Para programar el pulsador ●, consultar el manual específico del producto.

\* Para programar o botón ●, referem-se ao manual específico do produto.

\* Um die Taste ● programmieren, das spezifische Handbuch des Produktes konsultieren.

#### b) serie myLogic

- apretar  para encender el videoportero;
- en la pantalla, apretar  para activar la entrada de la telecámara de vigilancia (bornes V y M de la placa de calle);
- entrar en el "Cuadro de teclas" y apretar varias veces la tecla habilitada para la función cíclica.

## P FUNCIONAMENTO

As saídas do comutador seletor podem ser habilitadas de forma **cíclica**, utilizando um único botão do vídeo-porteiro e/ou **à vez**, associando cada um dos botões do vídeo-porteiro a uma saída específica.



### Atenção.

- Os botões dos vídeo-porteiros devem ser programados com os mesmos endereços (códigos de 211 a 230) das saídas ativas do comutador seletor.
- Se o vídeo-porteiro não se ligar, é provável que a linha esteja a ser ocupada por outro utilizador; deve tentar novamente com a linha desimpedida.
- Durante o funcionamento, o vídeo-porteiro pode desligar-se pelos seguintes motivos:
  - terminaram os 30 segundos durante os quais o vídeo-porteiro se encontra ligado
  - realizou-se uma chamada de uma botoneira para outro utilizador.

### ● Funcionamento cíclico

Para a comutação cíclica é necessário premir mais vezes, nos vídeo-porteiros, o botão programado para esta função; cada vez que o botão é premido, são comutadas sequencialmente as saídas ativas; ao chegar à última saída, se continuar a premir, recomeça a comutação novamente a partir da primeira saída. Proceder da seguinte forma:

#### a) série Echos, Exhito e Compact

- premir  para acender o vídeo-porteiro;
- premir novamente  para ativar a entrada da telecâmara de vigilância (terminais V e M da botoneira);
- premir mais vezes o botão (● ou número) para a função cíclica.

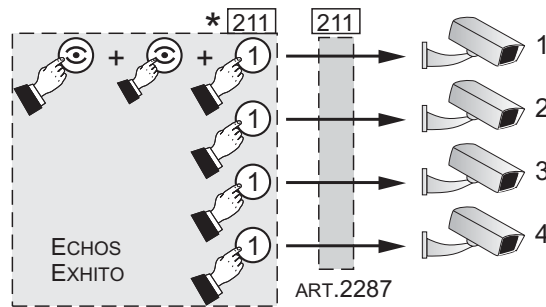



\* Para programar el pulsador 1 (u otro pulsador), consultar el manual específico del producto.

\* Para programar o botão 1 (ou outro botão), referem-se ao manual específico do produto.

\* Um die Taste 1 (oder eine andere Taste) programmieren, das spezifische Handbuch des Produktes konsultieren.

#### b) série myLogic

- premir  para acender o vídeo-porteiro;
- no ecrã, premir novamente  para ativar a entrada da telecâmara de vigilância (terminais V e M da botoneira);
- entrar em "Painel de botões" e premir mais vezes a tecla habilitada para a função cíclica.

## D BETRIEBSWEISE

Die Ausgänge des Schalters können auf zyklische Art durch eine einzige Taste der Videosprechanlage freigegeben und/oder individuell jede Taste der Videosprechanlage mit einem bestimmten Ausgang kombiniert werden.

### Achtung.



- Die Tasten der Videosprechanlagen müssen mit denselben Adressen (Codes von 211 bis 230) der aktiven Ausgänge des Schalters programmiert werden.
- Falls eine Videosprechanlage nicht funktioniert, ist es wahrscheinlich dass eine Linie von einem anderen Nutzer belegt ist; versuchen Sie mit freier Linie.
- Während des Betriebs kann die Videosprechanlage aus folgenden Gründen abschalten:
  - die 30 Sekunden der Einschaltung der Videosprechanlage sind beendet
  - ein Anruf von außen eines anderen Benutzers

### ● Zyklische Betriebsweise



Für die zyklische Umschaltung, ist es nötig, von der Videosprechanlage aus, die für diese Funktion programmierte Taste zu drücken; bei jedem Druck schalten sequentiell die aktiven Ausgänge um; bei dem letzten Ausgang angekommen, weiter drückend, beginnt die Umschaltung erneut vom ersten Ausgang an.

Gehen Sie in folgender Weise vor:

#### a) Serie Echos, Exhito und Compact

- Drücken Sie  um die Videosprechanlage anzuschalten;
- Drücken Sie erneut  um den Eingang der Überwachungskamera zu aktivieren (die Anschlüsse V und M der Türstation);
- Drücken Sie mehrmals die Taste (● oder die Nummer) für die zyklische Funktion.

#### b) Serie myLogic

- Drücken Sie  um die Videosprechanlage anzuschalten;
- drücken Sie auf dem Bildschirm  um den Eingang der Überwachungskamera zu aktivieren (die Anschlüsse V und M der Türstation);
- Gehen Sie in das "Tastentafel" und drücken Sie mehrmals die Taste der zyklischen Funktion.

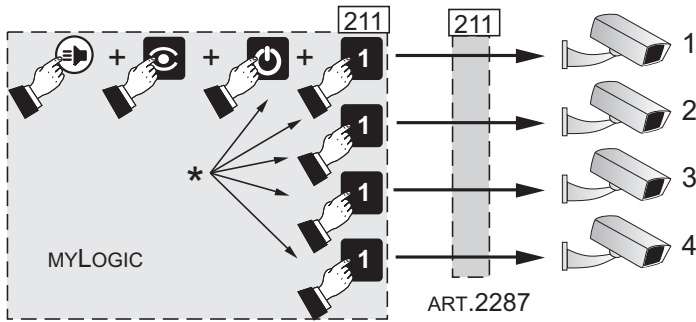

- \* Para crear e programar los pulsadores, consultar el manual específico del producto.
- \* Para criar e programar os botões, referem-se ao manual específico do produto.
- \* So erstellen und programmieren Sie die Tasten, das spezifische Handbuch des Produktes konsultieren.

**c) serie myLogicOne**

- apretar para encender el videoportero;
- apretar "menú" para visualizar la lista de los servicios activables;
- seleccionar "Telecámara" para la activación de la entrada de la telecámara de vigilancia (bornes V y M de la placa de calle) y apretar OK;
- seleccionar el nombre programado para la función cíclica y apretar varias veces OK.

**c) série myLogicOne**

- premir para acender o vídeo-porteiro;
- premir "menu" para visualizar a lista dos serviços que podem ser ativados;
- seleccionar "Câmara" para a ativação da entrada da telecámara de vigilância (terminais V e M da botoneira) e premir OK;
- seleccionar o nome programado para a função cíclica e premir mais vezes OK.

**c) Serie myLogicOne**

- Drücken Sie um die Videosprechanlage anzuschalten;
- Drücken Sie "menu" um das Verzeichnis der aktiven Betriebe zu veranschaulichen;
- Wählen Sie "Kamera" zur Inbetriebnahme des Ausgangs bezüglich der Überwachungskamera (Anschlüsse V und M der Türstation) und drücken Sie OK;
- wählen Sie den programmierten Namen für die zyklische Funktion und drücken Sie mehrmals OK.

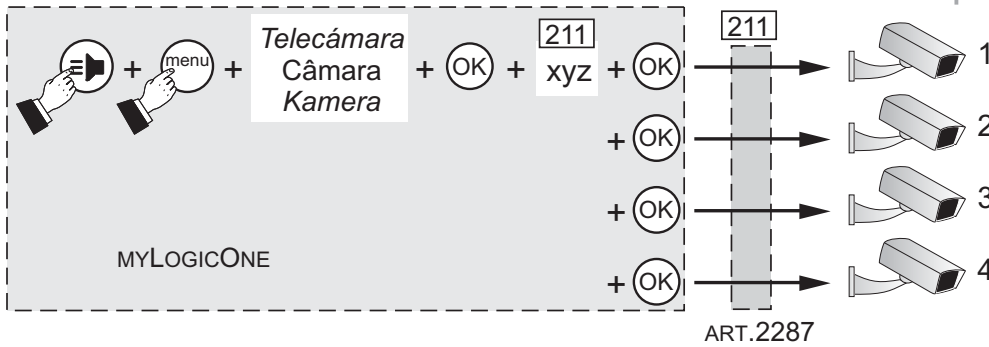

- xyz** Para introducir el nombre y la dirección (por ejemplo: Cíclico 211), consultar el manual específico del producto.
- Para inserir o nome e endereço (por exemplo: Cíclico 211), referem-se ao manual específico do produto.
- Um den Namen einzugeben und für die Programmierung der Anschrift (z.B.: Zyklisch 211), das spezifische Handbuch des Produktes konsultieren.

**● Funcionamiento individual**

Apretar un pulsador cada vez para conmutar las salidas; al apretar cada pulsador el selector conmuta en la salida deseada. Desde los videoporteros activar el servicio deseado (ej.: habilitación de telecámaras de vigilancia) procediendo del siguiente modo:

**a) serie Echos y Exhito**

- apretar para encender el videoportero;
- apretar nuevamente para activar la entrada de la telecámara de vigilancia (bornes V y M de la placa de calle);
- apretar el pulsador relativo a la telecámara a habilitar.

**● Funcionamento individual**

Premir um botão à vez para comutar as saídas; ao premir um botão individual, o comutador seletor comuta a saída pretendida. Nos vídeo-porteiros ativar o serviço solicitado (por ex.: habilitação de telecámaras de vigilância), procedendo da seguinte forma:

**a) série Echos e Exhito**

- premir para acender o vídeo-porteiro;
- premir novamente para ativar a entrada da telecámara de vigilância (terminais V e M da botoneira);
- premir o botão relativo à telecámara a habilitar.

**● Individuelle Betriebsweise**

Drücken Sie eine Taste nach der anderen um die Ausgänge umzuschalten; bei Druck der einzelnen Taste, wechselt der Schalter auf den erwünschten Ausgang um. Aktivieren Sie den verlangten Betrieb von der Videosprechanlage aus (z.B.: Inbetriebnahme der Überwachungskameras) in dem Sie in der folgenden Weise gehen:

**a) Serie Echos und Exhito**

- Drücken Sie um die Videosprechanlage anzuschalten;
- Drücken Sie erneut um den Eingang der Überwachungskamera zu aktivieren (die Anschlüsse V und M der Türstation);
- Drücken Sie die bezügliche Taste der zu aktivierenden Kamera.

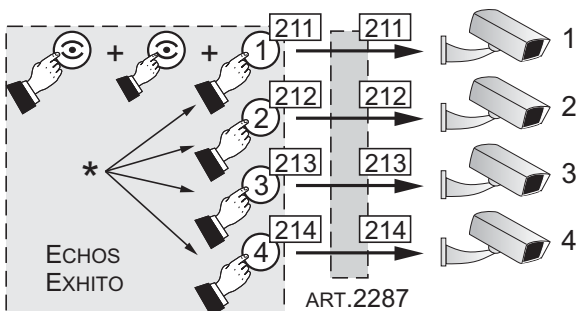

- \* Para programar los pulsadores 1 a 4, consultar el manual específico del producto.
- \* Para programar os botões de 1 a 4, referem-se ao manual específico do produto.
- \* Um die Tasten zu programmieren 1 bis 4, das spezifische Handbuch des Produktes konsultieren.

**b) serie myLogic**

- apertar para encender el videoportero;
- en la pantalla, apertar para activar la entrada de la telecámara de vigilancia (bornes **V** y **M** de la placa de calle);
- entrar en el "Cuadro de teclas" y apertar una de las teclas relativas a la telecámara a habilitar.

**b) série myLogic**

- premir para acender o vídeo-porteiro;
- no ecrã, premir novamente para ativar a entrada da telecâmara de vigilância (terminais **V** e **M** da botoneira);
- entrar em "Painel de botões" e premir uma das teclas relativas à telecâmara a habilitar.

**b) Serie myLogic**

- Drücken Sie um die Videosprechanlage anzuschalten;
- drücken Sie auf dem Bildschirm um den Eingang der Überwachungskamera zu aktivieren (die Anschlüsse **V** und **M** der Türstation);
- Gehen Sie in das "Tastentafel" und drücken Sie eine der bezüglichen Tasten der zu aktivierenden Kamera.

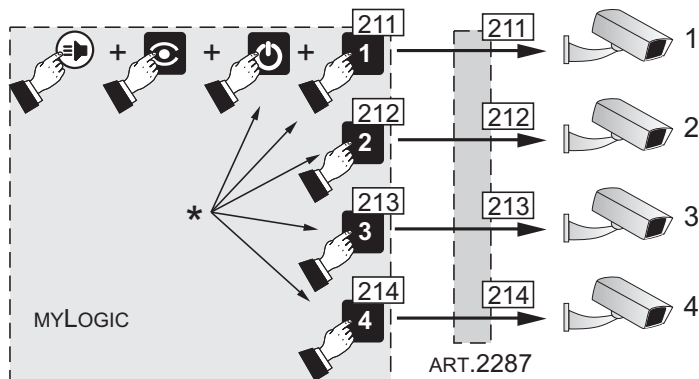

\* Para crear e programar los pulsadores, consultar el manual específico del producto.  
 \* Para criar e programar os botões, referem-se ao manual específico do produto.  
 \* So erstellen und programmieren Sie die Tasten, das spezifische Handbuch des Produktes konsultieren.

**c) serie myLogicOne**

- apertar para encender el videoportero;
- apertar "menú" para visualizar la lista de los servicios activables;
- seleccionar "Telecámara" para la activación de la entrada de la telecámara de vigilancia (bornes **V** y **M** de la placa de calle ) y apertar OK;
- seleccionar el nombre de la telecámara a activar y apertar OK.

**c) série myLogicOne**

- premir para acender o vídeo-porteiro;
- premir "menu" para visualizar a lista dos serviços que podem ser ativados;
- seleccionar "Câmara" para a ativação da entrada da telecâmara de vigilância (terminais **V** e **M** da botoneira) e premir OK;
- seleccionar o nome da telecâmara a ativar e premir OK.

**c) Serie myLogicOne**

- Drücken Sie um die Videosprechanlage anzuschalten;
- Drücken Sie "menu" um das Verzeichnis der aktiven Betriebe zu veranschaulichen;
- Wählen Sie "Kamera" zur Inbetriebnahme des Ausgangs bezüglich der Überwachungskamera (Anschlüsse **V** und **M** der Türstation) und drücken Sie OK;
- Wählen Sie den Namen der zu aktivierenden Kamera und drücken Sie OK.

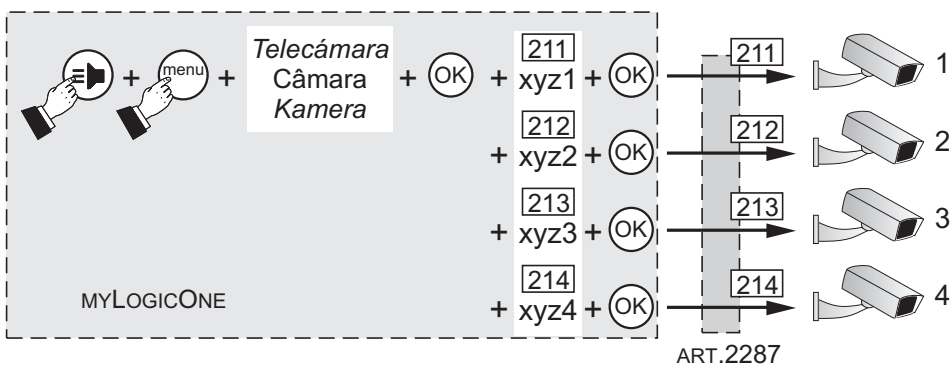

**xyz** Para introducir el nombre y la dirección (por ejemplo: Telecámara 1 - 211; Telecámara 2 - 212; etc.), consultar el manual específico del producto.  
 Para inserir o nome e endereço (por exemplo: Câmara 1 - 211; Câmara 2 - 212; etc.), referem-se ao manual específico do produto.  
 Um den Namen einzugeben und für die Programmierung der Anschrift (z.B.: Kamera 1 - 211; Kamera 2 - 212; usw.), das spezifische Handbuch des Produktes konsultieren.

## E FUNCIONES ESPECIALES

Para aplicaciones especiales el dispositivo puede ser programado de modo monoestable o biestable.

En modo monoestable las salidas seleccionadas, ya sea en funcionamiento solo que ciclico, son activadas por un tiempo preestablecido, transcurrido el cual regresa a la posición de reposo.

En modalidad biestable la salida seleccionada, ya sea en funcionamiento solo que ciclico, permanecen activadas hasta que no sea seleccionada una nueva salida.

### Habilitación/deshabilitación de la modalidad monoestable/biestable.

Para activar o desactivar la modalidad monoestable/biestable es necesario:

- 1) Tener pulsado el pulsador **OK** hasta el encendido fijo de los led **RG1÷4**, según la modalidad de funcionamiento actualmente programada (todos los **4** led si se esta en modalidad a **4** cambios o solo el led **RG1** si se esta en modalidad a **7** cambios);
- 2) Pulsar **SKIP**, se encienden todos los led **L11÷4** y **LO1÷4**;
- 3) Introducir el tiempo de activación solicitado (desde **1 seg.** a **14 seg.**) cambiando oportunamente los micro interruptores **SW2**, como se refleja en la tabla al final de la página. Cambiar el valor **0** si se quiere deshabilitar la función o el valor **15** si se desea el funcionamiento biestable;
- 4) Para memorizar el valor pulsar **OK**; La confirmación de que se ha efectuado la memorización está indicada por el apagado momentáneo y sucesivo encendido fijo de los led **RG1÷4**, según la modalidad de funcionamiento (todos los **4** led si se esta en modalidad a **4** cambios o solo el led **RG1** si se esta en modalidad a **7** cambios);
- 5) Para salir de la programación, tener pulsado **SKIP** hasta que se apaguen de los led **RG1÷4**, si esta en modalidad a **4** cambios o solo el led **RG1** si se esta en modalidad a **7** cambios;

- 6)  poner todos los microswitch de **SW2** en posición **ON** o en la configuración operativa solicitada como se indica en el párrafo "activación/desactivación de las salidas" en la página 6.

## P FUNÇÕES ESPECIAIS

Para aplicações especiais, o dispositivo pode ser programado na modalidade monoestável ou biestável.

Na modalidade monoestável as saídas selecionadas, tanto no funcionamento individual quanto em cíclico, são ativadas por um tempo pré-definido, transcorrido o qual retornam à posição de repouso.

Na modalidade biestável as saídas selecionadas, tanto no funcionamento individual quanto em cíclico, permanecem ativas até que seja selecionada uma nova saída.

### Habilitare desabilitar a modalidade monoestável/biestável.

Para ativar ou desativar a modalidade monoestável/biestável é necessário:

- 1) manter premido o botão **OK** até o acendimento fixo dos Leds **RG1÷4** segundo a modalidade de funcionamento programado (todos os **4** Leds, se estiver na modalidade com **4** comutadores, ou apenas o Led **RG1** se estiver na modalidade com **7** comutadores);
- 2) pressionar **SKIP**, acendem-se todos os Leds **L11÷4** e **LO1÷4**;
- 3) inserir o tempo de ativação requerido (de **1 seg.** a **14 seg.**) deslocando os micro-interruptores **SW2** como mostrado na tabela no final da página. Definir o valor **0** para desabilitar a função ou o valor **15** para o funcionamento biestável;
- 4) para memorizar, premir **OK**; a memorização é indicada pelo momentâneo desligamento e posterior acendimento fixo dos Leds **RG1÷4** segundo a modalidade de funcionamento (todos os **4** Leds, se estiver na modalidade com **4** comutadores, ou apenas o led **RG1** se estiver na modalidade com **7** comutadores);
- 5) para sair da programação, manter premido **SKIP** até apagar os Leds **RG1÷4**, se estiver na modalidade com **4** comutadores, ou de apenas Led **RG1** se estiver na modalidade com **7** comutadores;

- 6)  posicionar todos os micro-interruptores de **SW2** na posição **ON** ou na configuração requerida como indicado no parágrafo "ativação/desativação das saídas" na página 6.

## D SONDERFUNKTIONEN

Für Sonderfunktionen kann das Gerät für eine monostabile oder bistabile Betriebsart programmiert werden.

In der monostabilen Betriebsart werden die ausgewählten Ausgänge, in der einzel- als auch der zyklischen Schaltungsart, für eine voreingestellte Zeit aktiviert und dann wieder ausgeschaltet. In der bistabilen Betriebsart werden die ausgewählten Ausgänge, in der einzel- als auch der zyklischen Schaltungsart, aktiviert und erst bei der nachfolgende Auswahl wieder ausgeschaltet.

### Mono-/bistabile Betriebsart ein- und ausschalten

Um die mono-/bistabile Betriebsart ein- oder auszuschalten müssen Sie:

- 1) Die Taste **OK** so lange betätigen bis die LED **RG1÷4** gemäß des programmierten Funktionsart dauerhaft eingeschaltet werden (alle **4** LED wenn die Funktionsart mit **4** Umschalter oder nur die LED **RG1** wenn die Funktionsart mit **7** Umschalter aktiviert wurde).
- 2) Taste **SKIP** betätigen, alle LED **L11÷4** und **LO1÷4** werden eingeschaltet.
- 3) Geben Sie die gewünschte Aktivierungszeit (von **1** bis **14 Sekunden**) mit Hilfe des DIP Schalters **SW2** und der am Ende der Seite vorhandenen Tabelle ein. Den Wert **0** eingeben wenn die Funktion ausgeschaltet werden soll und den Wert **15** wenn die bistabile Betriebsart aktiviert werden soll.
- 4) Um den gewünschten Wert zu speichern drücken Sie die Taste **OK**. Die Bestätigung hierzu wird durch das kurze Ausschalten der LED **RG1÷4** gemäß des programmierten Funktionsart (alle **4** LED wenn die Funktionsart mit **4** Umschalter oder nur die LED **RG1** wenn die Funktionsart mit **7** Umschalter aktiviert wurde) angezeigt.
- 5) Um den Programmiermodus zu beenden betätigen Sie die Taste **SKIP** so lange bis die LED **RG1÷4** gemäß des programmierten Funktionsart (alle **4** LED wenn die Funktionsart mit **4** Umschalter oder nur die LED **RG1** wenn die Funktionsart mit **7** Umschalter aktiviert wurde) ausgeschaltet werden.

- 6)  Stellen Sie danach die **SW2** DIP Schalter auf die Position **ON** zurück oder gemäß der gewünschten Funktionsart gemäß der Beschreibung im Abschnitt „Inbetriebsetzung/Ausschaltung der Ausgänge“ auf der Seite 6.

Tabla de tiempos de activación

Tabela dos tempos de ativação

Tabelle für die Aktivierungszeiten



**Función desactivada**  
**Função desabilitada**  
**Sonderfunktionen deaktiviert**



1 sec.



4 sec.



7 sec.



10 sec.



13 sec.



2 sec.



5 sec.



8 sec.



11 sec.



14 sec.



3 sec.



6 sec.



9 sec.



12 sec.



**Funcionamiento biestable**  
**Funcionamento biestável**  
**Bistabile Betriebsart**

**I** IMPIANTO VIDEOCITOFONICO MULTI-FAMILIARE CON UN INGRESSO VIDEOCITOFONICO E MASSIMO 4 TELECAMERE DI SORVEGLIANZA (il numero massimo di videocitofoni è 50)

**E** INSTALACIÓN DE VIDEOPORTERO MULTI-FAMILIAR CON UNA ENTRADA DE VIDEOPORTERO Y MÁXIMO DE 4 TELECAMERAS DE VIGILANCIA (el número máximo de monitores es 50)

**GB** MULTI-WAY VIDEOINTERCOM SYSTEM WITH A VIDEOINTERCOM ENTRANCE AND MAXIMUM OF 4 SURVEILLANCE CAMERAS (the maximum number of videointercoms is 50)

**P** SISTEMA DE VÍDEO-ORTEIRO MULTIFAMILIAR COM UMA ENTRADA DE VÍDEO E UM MÁXIMO DE 4 TELECAMERAS DE VIGILÂNCIA (o número máximo de vídeo-porteiros é 50)

**F** INSTALLATION VIDEOPHONIQUE A PLUSIEURS DIRECTIONS AVEC UNE ENTRÉE VIDÉO ET 4 CAMÉRAS DE SURVEILLANCE MAXIMUM (le nombre maximum de vidéophones est de 50)

**D** MEHRFAMILIENHAUS-VIDEOSPRECHANLAGE MIT EINEM EINGANG MIT VIDEOSPRECHANLAGE UND MAXIMAL 4 ÜBERWACHUNGSKAMERAS (die maximale Anzahl der Videosprechanlagen ist 50)

